

МІНІСТЕРСТВО ОСВІТИ І НАУКИ УКРАЇНИ

СУМСЬКИЙ НАЦІОНАЛЬНИЙ АГРАРНИЙ УНІВЕРСИТЕТ

**ЗБІРНИК
НАУКОВИХ СТАТЕЙ
МОЛОДИХ УЧЕНИХ,
АСПІРАНТІВ ТА СТУДЕНТІВ
СУМСЬКОГО НАЦІОНАЛЬНОГО
АГРАРНОГО УНІВЕРСИТЕТУ**

*Рекомендовано до друку Вченою радою Сумського національного аграрного університету
(протокол № 4 від 04.11.2019 р.)*

Редакційна колегія:

Данько Ю.І., д.е.н., професор
Пасько О.В., к.е.н., доцент
Бричко А.М., к.е.н., доцент
Михайліченко М.А., к.і.н.
Кисельов О.Б., к.с.-г.н., доцент
Шкромада О.І., д.вет.н., доцент
Душин В.В., к.т.н., доцент
Масик І.М., к.с.-г.н., доцент
Савченко-Перерва М.Ю., к.т.н., доцент
Соларьов О.О., к.т.н., доцент

Збірник наукових статей молодих учених, аспірантів та студентів Сумського національного аграрного університету. – Суми, 2019. – 231 с.

У збірник увійшли статті молодих учених, аспірантів та студентів Сумського національного аграрного університету.

Для викладачів, студентів, аспірантів інших навчальних закладів.

Відповідальність за точність наведених фактів, цитат та ін. лягає на авторів опублікованих матеріалів. Передрук матеріалів з дозволу редакції.

Друкується в авторській редакції

ЕКОНОМІКА І МЕНЕДЖМЕНТ

УДК 331.103:339.9.012

МЕНЕДЖМЕНТ ПЕРСОНАЛУ ПРИВАТНОГО ПІДПРИЄМСТВА АУДИТОРСЬКА ФІРМА «ЗЕВС»: СТАН ТА ПРІОРИТЕТНІ НАПРЯМИ РОЗВИТКУ

Азаров В.В.

студент

Сумський національний аграрний університет

На підставі наукових підходів в статті доводиться провідна роль менеджменту персоналу для ефективного ведення господарської діяльності. За матеріалами приватного підприємства аудиторська фірма «Зевс» (м. Суми) проаналізовано економічні показники її розвитку, наведено методичний інструментарій та результати розрахунку ефективності апарату управління. Внесені пропозиції щодо удосконалення системи менеджменту персоналу в досліджуваному підприємстві.

Ключові слова: *якість аудиторських послуг, контроль якості аудиторських послуг, Міжнародні стандарти аудиту, чинники впливу, менеджмент, персонал.*

Постановка проблеми. Постійні економічні трансформації в українському суспільстві, вихід вітчизняних підприємств на зовнішні ринки, залучення ними іноземних інвестицій вимагає від суб'єктів господарювання прийняття своєчасних та правильних управлінських рішень на основі достовірної фінансової інформації, отримання якої передбачає проведення об'єктивного та незалежного аудиту. Це, в свою чергу, ставить нові вимоги до діяльності аудиторів, забезпечення якості аудиту та супутніх аудиторських послуг для суб'єктів ЗЕД.

Якість аудиторських послуг передбачає створення аудиторською фірмою (аудитором) такого інформаційного продукту (аудиторського звіту), який відповідає вимогам професійних стандартів, законодавчих та нормативних вимог, що регулює аудиторську діяльність та здатний задовольняти потреби користувачів [1, С.20]. Саме від здібності менеджерів, проявів ними талантів на «ниві» управління кадрами залежить ефективність діяльності як будь-якого підприємства (аудиторської компанії) та працівника (аудитора), зокрема.

Аналіз останніх досліджень і публікацій. Вагомий внесок у розробку теоретичного змісту та прикладного характеру розвитку системи ефективного менеджменту персоналу належить таким дослідникам, як: Т. Базаров, Т. Балувєв, Л. Батченко, О. Громов, Л. І. Євенко, О. П. Єгоршин, Б. Єрємін, Дж. Іванцевич, А. Кібанов, М. Курбатов, О. Лобанов, О. Новіков, С. Самігін, Л. Шаульська та інші. Водночас, в існуючих умовах розвитку євроінтеграційних процесів, вільної конкуренції, зокрема в роботі аудитора у контексті міжнародної прийнятності та надійності послуг актуальними є питання пошуку ефективних методів управління персоналом, застосування наукових підходів щодо оцінки ефективності менеджменту.

Метою статті є висвітлення стану господарської діяльності приватного підприємства аудиторська фірма «Зевс», розкриття проблемних питань з менеджменту персоналу та виокремленні напрямів, що сприятимуть його удосконаленню.

Виклад основного матеріалу дослідження. Досягнення прибутковості бізнесу - головної цілі будь-якого суб'єкта господарювання забезпечується як за рахунок випуску конкурентоздатної продукції, наявності сучасних технологій, застосування маркетингових заходів щодо просування товарів на ринки так і за рахунок надання якісних послуг тобто можливості створення якісного продукту, здатного бути конкурентоспроможним та забезпечувати потреби споживачів.

Досліджуючи вказану тематику можемо констатувати факт того, що впродовж останніх років фіксуються позитивні зміни в діяльності аудиторських компаній. Посилення конкуренції вимагає від останніх використання прогресивних методів роботи та постійного вдосконалення системи менеджменту персоналу та професіоналізму в роботі.

Аудит є обов'язковою частиною цивілізованого функціонування ринкової економіки кожної країни. Відповідно до Закону України "Про аудиторську діяльність", аудит – це перевірка даних бухгалтерського обліку і показників фінансової звітності суб'єкта господарювання з метою висловлення незалежної думки аудитора про її достовірність в усіх суттєвих аспектах та відповідність вимогам законів України, положень (стандартів) бухгалтерського обліку або інших правил (внутрішніх положень суб'єктів господарювання) згідно із вимогами користувачів [2].

Отже, в ході дослідження визначеної проблематики, автори приєднуються до вже сформованої наукової думки та вважають, що ефективний менеджмент персоналу підприємств в т.ч. тих, що надаються аудиторські послуги суб'єктам зовнішньоекономічної діяльності передбачає сукупність методів, норм, принципів організації, координації, контролю діяльності колективу, спрямованої на досягнення

поставленої мети з урахуванням Міжнародних стандартів аудиту.

Для розкриття визначеної мети, дослідження здійснено за матеріалами приватного підприємства аудиторської фірми «Зевс» (м. Суми), яка успішно працює на ринку аудиторських послуг з 2002 року. Основним напрямом діяльності компанії є аудиторські послуги (в т.ч. аудит фінансової звітності згідно міжнародних стандартів фінансової звітності, який проводиться відповідно до вимог міжнародних стандартів аудиту), консультаційні послуги з ведення бухгалтерського обліку, юридичні послуги щодо оптимізації податків, представлення інтересів клієнтів з судово-бухгалтерської експертизи, тощо (рис 1).



Рис. 1. Структура надання послуг приватним підприємством аудиторською фірмою «Зевс»

Джерело: побудовано автором за даними звітності приватного підприємства аудиторської фірми «Зевс» (м. Суми)

Споживачами вказаних послуг є представники різних галузей економіки, яким гарантується індивідуальний підхід, максимальне врахування особливостей бізнесу та побажань.

Ресурсний потенціал дозволяє досліджуваному підприємству ефективно функціонувати та розвиватися про що свідчать представлені у таблиці 1 основні фінансово-економічні показники за період 2016 - 2018 рр..

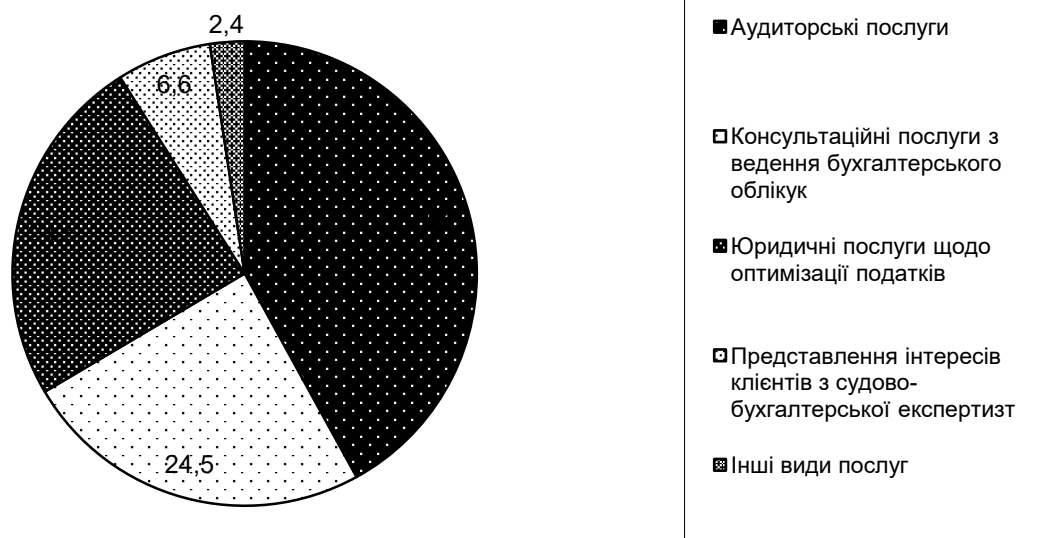
Таблиця 1.

Аналіз основних економічних показників розвитку
приватного підприємства аудиторської фірми «Зевс»

Показники	Роки			Відхилення 2018 р. від 2016 р., ±	
	2016	2017	2018	абсолютне, тис. грн.	відносне, %
Чистий дохід від реалізації продукції (товарів, робіт, послуг) тис. грн.	498,8	898,0	1246,9	748,1	250,0
Собівартість реалізованої продукції (товарів, робіт, послуг), тис. грн.	156,2	293,8	411,6	255,40	263,5
Інші операційні витрати	295,3	672,9	724,1	428,80	245,2
Разом витрати	451,5	966,7	1135,7	684,20	251,5
Фінансовий результат до оподаткування, тис. грн.	47,3	-68,7	111,2	63,9	235,1
Чистий прибуток (збиток), тис. грн.	47,3	-68,7	111,2	63,9	235,1
Рівень рентабельності (збитковості), %	10,48	-7,11	9,79	-0,68	93,5
Валюта балансу, тис. грн.	303,4	249,8	351,4	48,00	115,8
Власний капітал, тис. грн.	292,0	223,3	306,7	15,0	105,0

Джерело: складено автором за даними звітності приватного підприємства аудиторської фірми «Зевс» (м. Суми)

Дані таблиці 1 є свідченням того, що в 2018 р. в порівнянні з 2016 р. чистий дохід від реалізації послуг фірми збільшився в 2,5 рази тобто на 748,1 тис. грн., зросли також і витрати на 684,2 тис. грн. або в 2,515 рази. Таким чином, чистий прибуток у 2018 р. в порівнянні з 2016 р. продемонстрував зростання в 2,35 рази, що становить 63,9 тис. грн. а рівень рентабельності послуг знизився на 0,68 %. Проведений аналіз дає підстави констатувати, що аудиторська фірма «Зевс» є прибутковою і рентабельною, хоча в 2017 р. в результаті своєї діяльності вона отримала збиток в розмірі 68,7 тис. грн.

Вважаємо, для покращення основних економічних показників діяльності керівництву необхідно працювати в напрямку розширення спектру надання послуг та приділяти більше уваги підвищенню їх якості, що у випадку досліджуваного підприємства є можливим лише за умови високої кваліфікації, компетентності та досвіду персоналу, який має володіти унікальними знаннями і досвідом в даній сфері.

Дослідження якісного аспекту персоналу аудиторської фірми «Зевс» свідчать про високий кваліфікаційний рівень, так як всі десять її працівників мають вищу освіту та значний досвід практичної діяльності.

За даними таблиці 2 розглянемо та охарактеризуємо як змінюється чисельність працюючих та ефективність їх використання в аудиторській фірмі «Зевс» за останні три роки.

Таблиця 2

Показники ефективності використання персоналу
в приватному підприємстві аудиторській фірмі «Зевс»

Показник	Роки			Відхилення 2018р. від 2016р., ±	
	2016	2017	2018	абсолютне	відносне, %
Середньооблікова чисельність штатних працівників, осіб	5	7	10	5	200,0
Відпрацьовано люд.-год. - всього	9751	13124	17922	8171	183,8
в т. ч. на 1 середньорічного працівника, люд. - год.	1950	1875	1792	-158	91,9
Чистий дохід від реалізації послуг, тис. грн.	498,8	898,0	1246,9	748,1	250,0
на 1 середньорічного працівника, тис. грн./особу	99,8	128,3	124,7	24,9	125,0
на 1 люд.-год., грн.	51,2	68,4	69,6	18,4	136,0
Фонд оплати праці штатних працівників, тис. грн. - всього,	264,3	459,6	790,3	526,0	299,0
Середньомісячна оплата праці одного працівника, грн.	4405,0	5471,4	6585,8	2180,8	149,5

Джерело: складено автором за даними звітності приватного підприємства аудиторської фірми «Зевс» (м.Суми)

Варто відмітити, що за період дослідження середньооблікова чисельність працівників фірми зростає вдвічі (на 5 осіб). Кількість відпрацьованих людино-годин також збільшилась на 8171 люд. – год, що становить 83,8%, однак, в розрахунку на одного працівника кількість відпрацьованих людино-годин скоротилася на 8,1%, тобто на 158 людино-години. Відтак, можемо констатувати, що в досліджуваному підприємстві персонал використовується досить ефективно, про це свідчить збільшення виручки за надані послуги у 2018 р. в порівнянні з 2016 р. на 748,1 тис. грн. (в 2,5 рази). Простежується ріст фонду оплати праці штатних працівників майже втричі (на 526 тис. грн.), це є свідченням того, що у аудиторській фірмі «Зевс» керівництвом вибудовується відповідна система мотивації.

Так, в ході дослідження виявлено, що розмір заробітної плати встановлюється згідно зі штатним розкладом і диференціюється за посадами. Диференціація залежить від наявності у особи сертифіката аудитора, інших сертифікатів (CAP, CPA, IFA, ACCA), що підтверджують рівень професійних знань, практичного досвіду, професійної відповідальності за виконання завдання, складності аудиторського завдання. В приватному підприємстві аудиторській фірмі «Зевс» до основної заробітної плати застосовуються надбавки і премії (додаткова заробітна плата), розмір яких, як і критерії надання визначаються керівником фірми, відображаються в Положенні про плату праці або у відповідному наказі.

На сьогоднішній день, у практиці управління персоналом у більшості компаній домінує підхід, який передбачає, що працівники повинні самі піклуватися про свою кар'єру та професійний розвиток, уміти дорого себе «продавати» [3]. Однак, для того щоб робота всіх підрозділів була добре скоординованою, щоб фірма мала можливість максимально ефективно вирішувати поставлені перед нею завдання, для досягнення спільної стратегії, менеджмент персоналу має вирішальне значення. Керівник сучасного підприємства повинен досконало володіти мистецтвом управління, ефективного поєднувати наявні ресурси, знати закони і принципи менеджменту, вміти правильно розподілити свій час, а головне – приймати правильні, виважені рішення.

В рамках розгляду визначеної проблематики встановлено, що нині немає єдиної загальноприйнятої методики оцінювання менеджменту персоналу, хоча дана тема не обділена увагою вітчизняних та зарубіжних авторів. Особливого значення, на нашу думку, заслуговує наукове обґрунтування професора Зінов'єва Ф.В., який вважає, що оцінювати працю керівників та спеціалістів підприємств доцільно тільки враховуючи загальні результати праці колективу якими вони керують [4]. Відтак, поділяючи наукові погляди вважаємо, що ефективність менеджменту будь-якої бізнес одиниці варто оцінювати через виявлення змін основних показників: виконання виробничих планів, показників продуктивності праці, прибутку, виробництва продукції (надання послуг), чисельності управлінського персоналу, тощо. Також слушними є пропозиції щодо співставлення в звітному періоді порівняно з базисним затрат на управління та затрат на виробництво. Варто відслідковувати співвідношення між затратами на управління (адміністративними витратами) та отриманим прибутком. Якщо ж виявлено зменшення названих показників в звітному періоді порівняно з базисним та збільшення адміністративних витрат, то має місце зниження рівня ефективності управління. Тобто ефективність діяльності управлінців отожднюється з

результатами роботи підприємства в цілому. Отже, вважаємо, що викладена позиція щодо оцінки ефективності апарату управління стосується і підприємств будь-яких сфер діяльності, в тому числі і орієнтованих на надання аудиторських послуг.

З метою оцінки ефективності апарату управління приватного підприємства аудиторської фірми «Зевс» пропонуємо відповідний розрахунок в таблиці 3.

Таблиця 3

Вихідні дані для розрахунку ефективності апарату управління приватного підприємства аудиторської фірми «Зевс»

Показники	Рік		Відхилення (+;-)	2018р. в % до 2016р.
	2016	2018		
Середньооблікова чисельність працівників, осіб	5	10	5	200,0
в тому числі адмінперсонал	2	2	0	100,0
Товарна продукція, тис. грн.	498,8	1246,9	748,1	250,0
Чистий прибуток (+), збиток (-), тис. грн	47,3	111,2	63,9	235,1
Фонд оплати праці, тис. грн.	264,3	790,3	526	299,0
в т. ч. адмінперсоналу	125,6	194,7	69,1	155,0
Середньомісячна оплата праці одного працівника, грн	4405,00	6585,83	2180,8	149,5
в т. ч. адмінперсоналу	5233,33	8112,50	2879,2	155,0
Витрати на утримання апарату управління, тис. грн.	26,8	36,4	9,6	135,8

Джерело: складено автором за даними звітності приватного підприємства аудиторської фірми «Зевс» (м. Суми)

Аналізуючи дані таблиці 3. слід відмітити, що при збільшенні середньооблікової чисельності працівників фірми на 5 осіб в звітному періоді в порівнянні з базисним чисельність адмінперсоналу не змінилася. Разом з тим за досліджуваний період фіксується приріст середньомісячної заробітної плати всіх працівників та адмінперсоналу, зокрема.

Як вже зазначалось, в сучасних умовах основним вимірником рівня ефективності управління підприємством є прибуток - джерело фінансового благополуччя господарюючого суб'єкта та зайнятих на його досягнення працюючих осіб, а рівень прибутковості у порівнянні з затратами виробництва виражає ступінь дієвості і правильності прийнятих управлінських рішень. Тому при дослідженні слід робити акцент на зміні (коливанні) прибутковості виробництва по роках, що вказують і на рівень ефективності менеджменту, здатність господарської системи «виживати» в умовах конкурентного ринку. Так, у випадку зростання згаданого економічного показника система управління вважається прогресуючою, тобто такою, що пропонує потрібні ринку товари і послуги, які є затребуваними, а це в свою чергу, дає підстави стверджувати, що менеджмент (менеджери) здатен прийняти правильні рішення.

Для обґрунтування викладеної позиції проведемо оцінку ефективності апарату управління приватного підприємства аудиторської фірми «Зевс» адаптувавши методіку російського вченого А.Е. Березного [5] до умов досліджуваного підприємства.

Таблиця 4

Оцінка ефективності апарату управління приватного підприємства аудиторська фірма «Зевс»

Показник	Роки		Індекс
	2016	2018	
Питома вага:			
- працівників апарату управління в загальній кількості працівників (а)	40,00	20,00	0,5
- заробітна плата працівників управління в загальному ФОП (в)	47,522	24,636	0,518
- заробітна плата працівників управління в загальних затратах (с)	27,818	17,144	0,616
- витрати по утриманню апарату управління в загальних затратах (d)	5,936	3,205	0,540
Індекс економності апарату управління (E) (a+b+c+d)/4	X	X	0,544
Надання послуг:			
- на одного працівника управління, тис. грн. (A)	249,40	623,45	2,500
- на 1 грн. заробітної плати працівників управління, грн (B)	3,971	6,404	1,613
- на 1 грн. витрат на утримання апарату управління, грн (C)	18,612	34,255	1,841
Отримано прибутку на 1 працівника управління, тис. грн. (D)	23,65	55,60	2,351
Індекс результативності апарату управління (F) (A+B+C+D)/4	X	X	2,076
Індекс ефективності управлінської праці (I) (F+(1-E))	X	X	2,532

Джерело: складено авторами відповідно до інформації наданої підприємством

Аналізуючи результативні показники, що характеризують ефективність управлінського персоналу, можна сказати, що управлінська праця в аудиторській фірмі «Зевс» є ефективною, прийняті управлінські рішення є результативними, а затрати – виправданими, так як індекс ефективності управлінської праці склав 2,532.

Отже, в результаті вивчення передового вітчизняного та зарубіжного досвіду підприємств з аналогічними видами діяльності та за проведеними спостереженнями нами напрацьовано ряд пропозицій щодо поліпшення якісних показників кадрової політики аудиторської фірми «Зевс» та економічних показників, в цілому. Серед них:

- із працівників фірми слід виділити досвідченого представника (мотивуючи його), який би відповідав за внутрішнє консультування персоналу фірми та залучення спеціалістів. На вказану особу можуть бути покладені обов'язки щоденного оновлення нормативно-довідкової бази щодо правового регулювання, бухгалтерського, податкового, статистичного, управлінського обліку, аналізу, аудиту тощо, а також проведення щомісячних семінарів для персоналу аудиторської фірми та залучених фахівців стосовно змін чинного законодавства в напрямку правового регулювання, бухгалтерського, податкового, статистичного, управлінського обліку, аналізу, аудиту, тощо;

- доцільним було б, на нашу думку, проведення поточних консультацій в частині завдань, що виникають під час аудиту чи надання супутніх аудиторських послуг і стосуються бухгалтерського обліку, оподаткування, створення системи внутрішнього контролю замовника і її оцінки, застосування аудиторських процедур, прийнятності й достатності аудиторських доказів, формулювання аудиторських висновків тощо;

- доречним було б проведення консультування персоналу аудиторської фірми з питань професійної етики, яке має бути покладено на керівника фірми та проводиться в офісі щомісячно згідно з планом погодженим на початку року або кварталу [6];

- персоналу аудиторської фірми варто активніше самостійно підвищувати рівень своїх професійних знань через участь у семінарах, тренінгах, обов'язковому постійному підвищенні професійних знань аудиторів тощо.

Висновки. Таким чином, в сучасних умовах особливу увагу варто приділяти питанням менеджменту персоналу. Знання, вміння, ініціативу і заповзятливість персоналу слід оцінювати як життєво важливий ресурс. Поділяючи думки багатьох науковців та практиків, вважаємо, що люди мають розглядатися як конкурентний ресурс, який потрібно розвивати та мотивувати для досягнення стратегічних цілей підприємства.

Список використаної літератури:

1. Калінська Т.А., Сучасний стан і проблеми вітчизняного аудиту: наукова стаття / Науково-виробничий журнал "Бізнес-навігатор" № 3, 2010 р. С. 20-22.
2. "Про аудиторську діяльність" : Закон України від 22.04.1993 № 3125- XII [Електронний ресурс]. – Режим доступу : <http://www.zakon.rada.gov.ua>.
3. Morison R., Erickson T., Dychtwald K. Managing middleage // Harvard Business Review. – 2006. – March. – P. 79-86.
4. Зінов'єв Ф.В. Сутність і складові організаційної культури підприємства / Зінов'єв Ф.В., Брустінов Д.В., Пижинський Я.І. // Держава та регіони. — № 3. - 2010. - С. 46-50.
5. Бережной А. Е. Методика оценки эффективности управленческого труда работников аппарата управления: методические указания / А. Е. Бережной. – Красноярск, 1981 С. 102.
6. Бондар В. П., Бондар Ю . В. Якість в аудиті та деякі аспекти управління якістю // Проблеми теорії та методології бухгалтерського обліку, контролю і аналізу. 2015 . № 1(31) . С . 36-64.

Azarov V.V.

MANAGEMENT OF PRIVATE ENTERPRISE STAFF PERSONNEL AUDIT FIRM: STATE AND PRIORITY DEVELOPMENT AREAS

On the basis of scientific approaches, the article presents the leading role of personnel management for the effective conduct of business activities. According to the materials of a private enterprise, an audit firm Zeus (Sumy) analyzes the economic indicators of its development, provides methodological tools and results of calculating the effectiveness of the management apparatus. Suggestions are made to improve the personnel management system in the studied enterprise

Key words: *quality of audit services, quality control of audit services, International Standards on Auditing, factors of influence, management, personnel.*

ВДОСКОНАЛЕННЯ УПРАВЛІННЯ ВИРОБНИЦТВОМ ЗЕРНОВИХ КУЛЬТУР НА СІЛЬСЬКОГОСПОДАРСЬКОМУ ПІДПРИЄМСТВІ

Бородавка А.В.

студент

Сумський національний аграрний університет

В статті проаналізовано сучасний стан виробництва зернових культур на сільськогосподарському підприємстві, проведено поглиблене дослідження впливу урожайності озимої пшениці та виробничих витрат в структурі собівартості, визначено перспективні напрями вдосконалення управління виробництвом зернових культур.

Ключові слова: управління, урожайність, собівартість, виробничі витрати, рентабельність, ефективність виробництва.

Постановка проблеми. Сучасні трансформаційні процеси посилюють вимоги до ефективності діяльності сільськогосподарських підприємств, проте й розширюють їх можливості в контексті залучення ефективних інструментів управління, запровадження нових прогресивних технологій, сучасного обладнання тощо. Складність управління сільськогосподарськими підприємствами обумовлена значною кількістю зовнішніх факторів на які виробники не мають можливості вплинути, до складу найбільш вагомих є сезонність виробництва, природно-кліматичні умови, ціна реалізації продукції. При цьому ключовим індикатором нарощення темпів виробництва є досягнення запланованого рівня урожайності сільськогосподарських культур, адже значні коливання урожайності впливають на економічну ефективність галузі рослинництва. Як показує багаторічна практика сільськогосподарського виробництва зернових культур показники ефективності виробництва безпосередньо залежать від урожайності, виробничих витрат та ціни реалізації. Така залежність повинна спонукати управлінську ланку сільськогосподарських підприємств запроваджувати організаційні заходи щодо підвищення урожайності сільськогосподарських культур і, відповідно, нарощувати обсяги виробництва.

Аналіз останніх досліджень і публікацій. Враховуючи значний потенціал сільськогосподарського виробництва в Україні, пов'язаний, як з родючими ґрунтами, сприятливими природно-кліматичними умовами, так і багаторічним досвідом аграрного виробництва, питання підвищення ефективності управління сільськогосподарськими підприємствами завжди були в полі зору вітчизняних науковців. Питання пов'язані з ефективністю виробництва зернових культур знайшли своє висвітлення у працях таких науковців, як: В.Г. Андрійчук, Н.О. Єфремова, П.Т. Саблук, О.В. Олійник, О.М. Шпичак, О.В. Шубравська тощо.

Метою статті є аналіз стану виробництва зернових культур на сільськогосподарському підприємстві, визначення вагомості впливу урожайності озимої пшениці та виробничих витрат в структурі собівартості, обґрунтування перспективних напрямів вдосконалення управління виробництвом зернових культур на сільськогосподарському підприємстві.

Виклад основного матеріалу дослідження. Для визначення ключових індикаторів розвитку ефективності виробництва зернових культур на сільськогосподарському підприємстві та формування заходів щодо вдосконалення управління їх виробництвом розглянемо головні показники, котрі впливають на валове виробництво продукції рослинництва, а саме: посівні площі, урожайність та валове виробництво в динаміці за три роки.

Таблиця 1

Динаміка посівних площ, урожайності та валового збору зернових культур
сільськогосподарського підприємства, 2016-2018 рр.

Вид продукції	Зібрана площа, га			Валовий збір, ц			Урожайність, ц/га		
	2016р.	2017р.	2018р.	2016р.	2017р.	2018р.	2016р.	2017р.	2018р.
Зернові культури:	698	701	745	28634	29422	40676	-	-	-
Пшениця озима	505	500	502	24350	23096	30150	48,22	46,19	60,06
Пшениця яра	170	15	63	3986	722	2237	23,45	48,13	35,51
Ячмінь ярий	-	161	180	-	5059	8289	-	161,00	46,05
Гречка	23	25	-	298	545	-	12,96	23,70	-

* Розраховано за даними фінансової звітності підприємства

Виходячи з отриманих даних, варто відмітити, що у складі зернових культур досліджуваного підприємства, найбільшу питому вагу займає виробництво озимої пшениці. Динаміка обсягів виробництва

пшениці ярої була нестабільною і характеризується значною варіаційною розбіжністю показників протягом досліджуваного періоду. В зв'язку з нестабільністю цінової політики на гречку, підприємство відмовилось від її вирощування в 2018 р., при цьому виробництво ячменю ярого збільшилось за досліджуваний період. В розрізі зібраних площ суттєві зміни протягом досліджуваного періоду відбулись в розрізі виробництва пшениці ярої. Варто відмітити наявність різної динаміки в розрізі виробництва зернових культур. Так, краща урожайність озимої пшениці визначена в 2018 р. на рівні 60,06 ц/га, що забезпечило й значне зростання обсягу валового збору в 2018 р., а саме на 30,5% в порівнянні з 2017 р. та на 23,8% в порівнянні з 2016 р. По ярим культурам позитивна динаміка щодо зростання урожайності відмічена в 2017 р. В цілому варто відмітити, що в розрізі зернових культур найбільш стабільною є динаміка виробництва озимою пшениці.

На думку Т.В. Ковальнової, визначення рівня рентабельності як відношення прибутку від реалізації до її собівартості несе в собі важливий економічний зміст, як узагальнюючий показник економічної ефективності затрат [1, с. 9]. В.Г. Андрійчук стверджує, що із логіки побудови показника рівня рентабельності випливає, що його величина залежить від двох факторів – ціни реалізації центнера продукції й рівня її собівартості [2, с. 404]. Розглянемо динаміку економічної ефективності виробництва зернових культур на досліджуваному підприємстві протягом 2016-2018 рр. (табл.2)

Таблиця 2

Динаміка економічної ефективності виробництва зернових культур на сільськогосподарському підприємстві, 2016-2018 рр.

Сільсько-господарські культури	Повна собівартість реалізованої продукції, тис. грн.	Чистий дохід (виручка), тис. грн.	Прибуток (збиток), тис. грн.	Собівартість 1 ц, грн.	Середня ціна реалізації, грн.	Рівень рентабельності (збитковості), %
2016 рік						
Пшениця озима	3659,7	5486	1826,3	199,20	298,61	49,9
Ячмінь ярий	442,3	722	279,7	186,62	304,64	63,2
Гречка	136,8	262	125,2	654,55	1253,59	91,5
2017 рік						
Пшениця озима	3361,4	5271,0	1909,6	209,63	328,72	56,8
Ячмінь ярий	541,3	496,1	-45,2	403,05	369,40	-8,4
2018 рік						
Пшениця озима	3919,8	9983,6	6063,8	161,18	410,51	154,7
Ячмінь ярий	909,9	1799,9	890,0	238,82	472,41	97,8
Гречка	281,1	279,3	-1,8	539,54	536,08	-0,6

* Розраховано за даними фінансової звітності підприємства

Розглядаючи показники ефективності виробництва зернових культур на досліджуваному підприємстві, варто відмітити, що повна собівартість виробництва пшениці озимої в 2017 р. зменшилась в порівнянні з 2016 р. на 8,2%, а в 2018 р. збільшилась на 7,1% в порівнянні з 2016 р. При цьому середня ціна реалізації пшениці озимої поступово зростала протягом досліджуваного періоду і в 2018 р. встановлено збільшення на 37,5% в порівнянні з 2016 р. В цілому позитивна динаміка двох ключових характеристик ефективності сільськогосподарського виробництва (повної собівартості та ціни реалізації) забезпечило зростання рентабельності виробництва в 2018 р. в порівнянні з 2016 р. в 3 рази. Значне зростання собівартості виробництва ячменю ярого в 2017 р. зумовило збитковість його виробництва, проте в 2018 р. досягнуто рентабельності його виробництва на рівні 97,8%. Хоча собівартість виробництва гречки на підприємстві знизилась в 2018 р. в порівнянні з 2016 р., проте суттєве зниження ціни її реалізації зумовило збитковість її виробництва для підприємства в 2018 р.

Загальновідомо, що збільшення рентабельності виробництва можливо досягти за умови зменшення його собівартості. Для пошуку можливих напрямів зменшення собівартості сільськогосподарського виробництва доцільно визначити вплив таких факторів, як урожайність та виробничі витрати. Розуміючи відмінність сільськогосподарського виробництва від інших галузей національного господарства, А.Г. Андрійчуком було розроблено індексний прийом для кількісного визначення впливу урожайності та виробничих витрат на рівень собівартості сільськогосподарської продукції. Розрахунок індексів здійснюється за наступною формулою:

$$\frac{C_i}{C_0} = \frac{Bm_i \div Y_i}{Bm_0 \div Y_0} = \frac{Bm_i \div Y_i}{Bm_i \div Y_0} \cdot \frac{Bm_i \div Y_0}{Bm_0 \div Y_0} \quad (1)$$

де, C_i, C_0 – собівартість 1 ц продукції в звітному й базовому періодах;
 Y_i, Y_0 – урожайність культури з 1 га в звітному та базовому періодах,
 Bt_i, Bt_0 – витрати на 1 га посіву в звітному та базовому періодах.

Враховуючи спрямованість підприємств на виробництво озимої пшениці, визначимо вагомість

впливу урожайності та виробничих витрат на собівартість виробництва. Відповідно до зазначеної методики, перший частковий індекс показує вплив урожайності на собівартість виробництва, другий частковий індекс характеризує вплив загального обсягу витрат на собівартість. Значення будь-якого індексу менше за одиницю вказує на те, що даний фактор вплинув на зменшення собівартості продукції, й навпаки [2, с.150]. Розраховані часткові індекси по озимій пшениці представлено в табл.3.

Таблиця 3

Часткові індекси впливу урожайності та виробничих витрат на собівартість виробництва озимої пшениці на сільськогосподарському підприємстві, 2017 – 2018 рр.

Роки	Перший частковий індекс	Другий частковий індекс
2017	1,038	1,042
2018	0,802	0,727

* Розраховано за даними фінансової звітності підприємства

Отримані результати, які наведено в табл. 3, вказують на майже рівноважний вплив урожайності та виробничих витрат на зменшення собівартості виробництва озимої пшениці в 2017 – 2018 рр. Дещо вагоміший вплив урожайності на зменшення собівартості виробництва пшениці озимої було відмічено в 2018 р. В 2017 р. більший вплив на собівартість виробництва простежується по другому частковому індексу, який характеризує виробничі витрати. Визначені показники вказують на необхідність комплексного підходу в частині підвищення рентабельності виробництва, як за рахунок підвищення урожайності, так і за рахунок зниження виробничих витрат.

За результатами проведеного аналізу, зазначимо, що підприємство працює за визначеними напрямками сільськогосподарського виробництва, використовуючи визначені технології виробництва, методи обробітку ґрунту, відібрані сорти сільськогосподарських культур. Як правило, досягнення результативності виробництва тісно корелює із ціною реалізації, на яку підприємство не має впливу, чим і обумовлено відмову від виробництва гречки в 2018 р. та нестабільністю виробництва ячменю ярого протягом 2016-2018 рр.

Висновки. Для вдосконалення управління виробництвом зернових культур, виходячи з отриманих результатів, необхідно запровадження новітніх підходів та інструментів за наступними напрямками:

- впровадження ресурсозберігаючих технологій вирощування сільськогосподарських культур;
- впровадження нових сортів сільськогосподарських культур;
- впровадження новітніх методів оптимізації процесів росту й розвитку рослин;
- впровадження інтегрованої системи захисту рослин, спрямованої на використання агротехнічного та біологічного методів;
- застосування ґрунтозахисних технологій обробітку ґрунту;
- використання багатоопераційної комбінованої техніки.

Визначено, що результати діяльності сільськогосподарського підприємства залежать й від природних факторів: за сприйнятливих кліматичних умов валове виробництво продукції зростає, перевищуючи середні показники, відповідно при несприятливих погодних умовах – знижується. Такий вплив призводить до збільшення або зменшення пропозиції на ринку, цінних коливань і, відповідно, – до змін рівня рентабельності сільськогосподарського виробництва. Впровадження запропонованих напрямів діяльності в систему управління сільськогосподарським виробництвом забезпечить збільшення рентабельності виробництва за рахунок підвищення урожайності; раціонального використання трудових, матеріальних, енергетичних ресурсів; зниження собівартості продукції; підвищення конкурентоспроможності продукції.

Список використаної літератури:

1. Ковальова Т.В. Рентабельність сільськогосподарського виробництва в господарському механізмі АПК: Лекція / Харківський національний аграрний університет ім. В.В. Докучаєва. – Харків, 2018 – 28 с.
2. Андрійчук В.Г. Економіка аграрних підприємств:[Підручник. – 2-ге вид., доп. і перероб.]/ В.Г. Андрійчук. – К.: КНЕУ, 2002.-624 с.

Borodavka Anton

IMPROVEMENT OF GRAIN PRODUCTION MANAGEMENT AT THE AGRICULTURAL ENTERPRISE

The article analyzes the current state of grain production at the agricultural enterprise, conducted an in-depth study of the impact of winter wheat yield and production costs in the cost structure, and identified promising areas for improving the management of grain production.

Key words: management, productivity, cost, production costs, profitability, production efficiency.

ОСОБЛИВОСТІ УПРАВЛІННЯ ПРОСУВАННЯМ ТОВАРІВ У ПРИВАТНОМУ ВИРОБНИЧОМУ ПІДПРИЄМСТВІ «ВИБІР»

Дігтяренко Р.В.

студент

Сумський національний аграрний університет

Статтю присвячено дослідженню господарської діяльності приватного виробничого підприємства «Вибір» (м. Суми), висвітлено процес просування продукції силами вказаного підприємства, розкрито особливості управління просуванням товарів. Визначено, що побудова ефективної стратегії просування потребує комплексного підходу та врахування специфіки умов ведення бізнесу. Виділено основні заходи щодо підвищення ефективності управління просуванням товарів.

Ключові слова: стратегія просування, зовнішнє середовище, господарська діяльність, канал збуту, стимулювання, цінова знижка, рекламні заходи.

Постановка проблеми. В умовах посилення конкуренції між вітчизняними товаровиробниками недостатньо виробляти якісну продукцію та встановлювати на неї оптимальну ціну, для того, щоб вироблена продукція потрапила до своїх споживачів і була прийнята ринком, тобто користувалася попитом і продавалася в обсягах запланованих підприємством, необхідним є створення дієвих механізмів управління та адміністрування просуванням товарів. Отже, успішна діяльність у вказаному напрямку будь якого суб'єкта господарювання дозволяє добре орієнтуватися в ринковому середовищі, зменшувати фінансовий ризик, слідувати за змінами в зовнішньому середовищі, оцінювати свою діяльність, розробляти і коригувати стратегію підприємства.

Аналіз останніх досліджень і публікацій. Різні аспекти проблеми просування товарів розглянуті в дослідженнях учених, яких можна розділити на дві групи: вчені, які займаються вивченням питань маркетингу в цілому: Котлер Ф., Еванс Дж., Берман Б., Діхтль Е., Хершген Р., Швальбе Х., Хруцкий В.Е., Кретов І.І., Яковльов А.І., Герасимчук В.Г., Перерва П.Г., і учені, предметом вивчення яких безпосередньо є просування товарів: Рассел Дж., Лейн В., Росситер Дж. Р., Персі Л., Команор В., Вілсон Т., Еккард І., Трогкмортон Дж., Странг Р.

У працях учених першої групи проблема просування товарів на ринок висвітлена недостатньо, так як розглядається, в основному, в комплексі маркетингових досліджень, як правило, обмежуючись характеристикою використовуваних методів і каналів просування, описом проблеми дієвості окремих методів просування з урахуванням психологічного аспекту, щодо покупців.

Розгляд актуальних питань просування в роботах учених другої групи ведеться на серйозному рівні з деталізацією прийомів і процедур, використовуваних при плануванні і реалізації заходів просування. Однак їх дослідження, в основному, сконцентровані на вивченні питань, що відносяться тільки до одного з методів просування (Команор В., Вілсон Т., Еккард І., Трогкмортон Дж., Странг Р.). У працях тих авторів другої групи, що висвітлюють усі методи просування (Рассел Дж., Лейн В., Росситер Дж. Р., Персі Л.), розгляд проблем щодо просування товарів не носить, на нашу думку, системного характеру. При досить докладному висвітленні кожного методу просування окремо не показано, яким чином встановлюється взаємозв'язок між методами просування, так щоб разом вони утворювали єдиний механізм просування. Тому проблема управління просуванням товарів, виходячи з наявних можливостей підприємства, є досить актуальною в умовах сьогодення.

Метою статті є дослідження особливостей управління просуванням товарів в підприємствах та розробка пропозицій щодо вдосконалення визначеного напрямку в ПВП «Вибір» м. Суми.

Виклад основного матеріалу дослідження. Зміни, що відбуваються в зовнішньому середовищі висувають чіткі вимоги до вдосконалення механізму просуванням товарів, що значною мірою залежить від об'єднаних методів управління цим процесом.

Управління просуванням товарів на сучасному підприємстві являє собою реалізацію щільно продуманої інтегрованої політики підприємства на ринку, яка забезпечує [1] цільову орієнтацію його діяльності на забезпечення потреби суб'єктів ринку; комплексність, послідовність діяльності від задумки товару до його використання; облік перспектив стосовно удосконалення товарного асортименту відносно потреб та умов використання.

Зважаючи на те, що діяльність по просуванню продукції на ринок незмінно пов'язана з різного роду витратами, то необхідним є досягнення в результаті реалізації стратегії просування істотного збільшення значень економічних показників, що характеризують успіх функціонування підприємства. Причому, чим вище значення показника відношення кінцевих результатів на одиницю витрат, тим ефективнішим є управління просуванням товарів.

Проведені дослідження і аналіз авторського колективу [2] доводить, що продукція успішно просувається на ринок, якщо представляє собою конкретну цінність для споживача, а причини невдач ефективного просування товарів полягають в наступному:

по-перше, багато вітчизняних підприємств здійснюють просування своєї продукції при недостатньо чіткому розумінні ролі і значенні кожного з використовуваних методів просування в досягненні певної маркетингової мети. При чому, це нерозуміння доповнене слабкою обізнаністю про переваги і недоліки, які властиві індивідуальним методам просування, і незнанням функцій, які вони [методи просування] виконують в рамках комплексу маркетингу. В результаті цього методи, які використовуються для просування часто не відповідають характеру виготовлених товарів і не дозволяють досягти позитивного ефекту;

по-друге, у розпорядженні вітчизняних підприємств відсутня відповідна методична і розрахунково-аналітична база, яка дозволяла б здійснювати просування продукції на дієвому рівні. Це виражається у тому, що при просуванні продукції вітчизняні підприємства діють більшою мірою інтуїтивно, а часто інертно, майже не застосовують методи кількісного аналізу і формалізовані процедури ухвалення управлінських рішень стосовно планування і реалізації стратегій просування складових механізму просування продукції підприємства;

по-третє, часто просування на вітчизняних підприємствах розглядається самостійно, тобто воно відірване від інших елементів маркетингу, що приводить до постановки невірних цілей і задач просування, ухвалення помилкових рішень, а також пред'явлення невідповідних вимог до творчого змісту реалізовуваних програм і стратегій просування.

По мірі насичення ринку і посилення конкуренції не виробництво визначає обсяг продаж, а, навпаки, можливий обсяг продаж є основою розробки виробничої програми. Підприємство повинно виробляти тільки ту продукцію і в тому обсязі, яку воно може реалізувати. Темпи росту обсягів виробництва і реалізації продукції, підвищення її якості безпосередньо впливають на величину витрат, прибуток і рентабельність підприємства.

Для поглиблених досліджень стану визначеної проблеми нами обрано, в якості модельного об'єкта приватне виробниче підприємство «Вибір», предметом діяльності якого є виробництво кормових добавок рослинного походження, джерел які є складовими високодоступного білка, кормових фосфатів та іншої продукції і послуг (рис. 1).



Рис. 1. Структура товарної продукції ПВП «Вибір»

Джерело: побудовано автором за даними внутрішньої звітності підприємства

Варто відмітити, що фахівці підприємства тісно співпрацюють з Сумським Інститутом сільського господарства Північного Сходу НААН України та Київським Інститутом ветеринарної медицини НААН України, зокрема по розробці і впровадженню у виробництво кормових сумішей і добавок.

Для того, щоб оцінити економічну ефективність господарювання ПВП «Вибір» розглянемо його основні економічні показники (Таблиця 1).

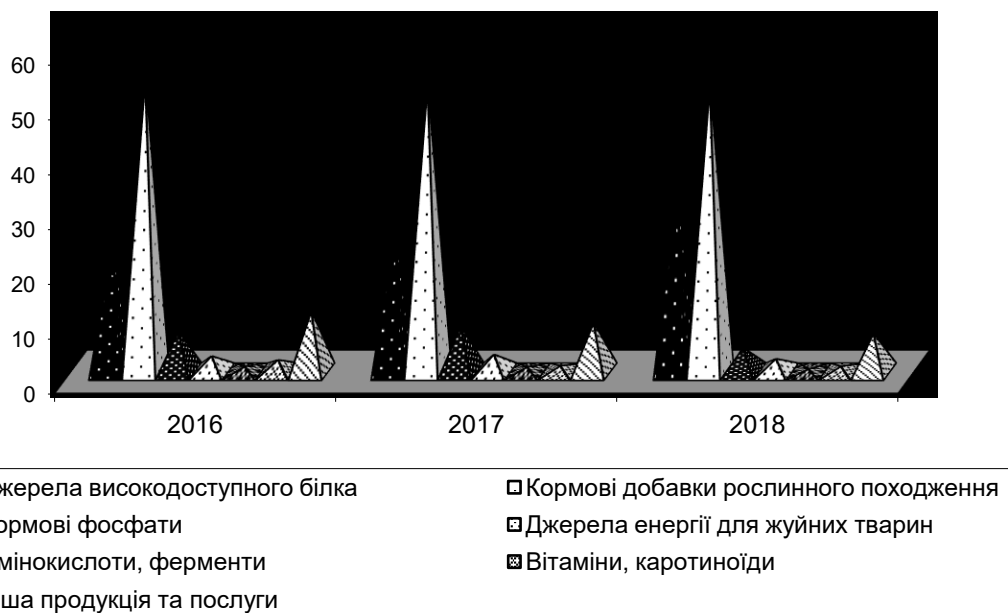
Таблиця 1.

Аналіз основних економічних показників розвитку ПВП «Вибір»

Показники	Роки			Відхилення 2018р. від 2016р., ±	
	2016	2017	2018	абсолютне, тис. грн.	відносне, %
Чистий дохід від реалізації продукції, тис. грн.	33167,2	46315,9	63648,6	30481,4	191,9
Собівартість, тис. грн.	21083,7	27741,6	40679,9	19596,2	192,9
Валовий прибуток (+), збиток (-), тис. грн.	12083,5	18574,3	22968,7	10885,2	190,1
Чистий прибуток (+), збиток (-), тис. грн.	5132,4	5570,5	4575,8	-557	89,2
Рівень рентабельності, %	24,34	20,08	11,25	-13,09	46,2

Джерело: Складено автором на основі звітності підприємства

Проведені розрахунки дозволяють зробити висновок про те, що в цілому підприємство має позитивну динаміку результатів діяльності, однак, насторожує зниження рівня рентабельності. Причиною є не тільки нестабільна економіка але й адаптація підприємства до зовнішнього середовища, нераціональне використання ресурсів, недосконало сформовані цілі підприємства та маркетингові стратегії. Все це приводить до пошуку нових шляхів та методів управління в тому числі і просуванням товарів.

Як показує аналіз структури продажів наведений на рис.2, більша частина продукції ПВП «Вибір» реалізується на регіональному ринку. Так, поставки продукції на ринок Сумської області перевищують 50% загального продажу, в той час як поставки продукції на внутрішній (український) ринок не досягли в 2018 р. і 10%. Однак, як позитивний фактор можемо відмітити, що значна частка (більше 30% в 2018 р.) продукції підприємства реалізується за межі держави, в 2016 році ПВП «Вибір» нагороджене міжнародним сертифікатом «Експортер року – 2015»



Рис.2. Канали збуту продукції ПВП «Вибір»

Деталізація географічної структури експорту продукції підприємства за три останні роки показана на рис.3.

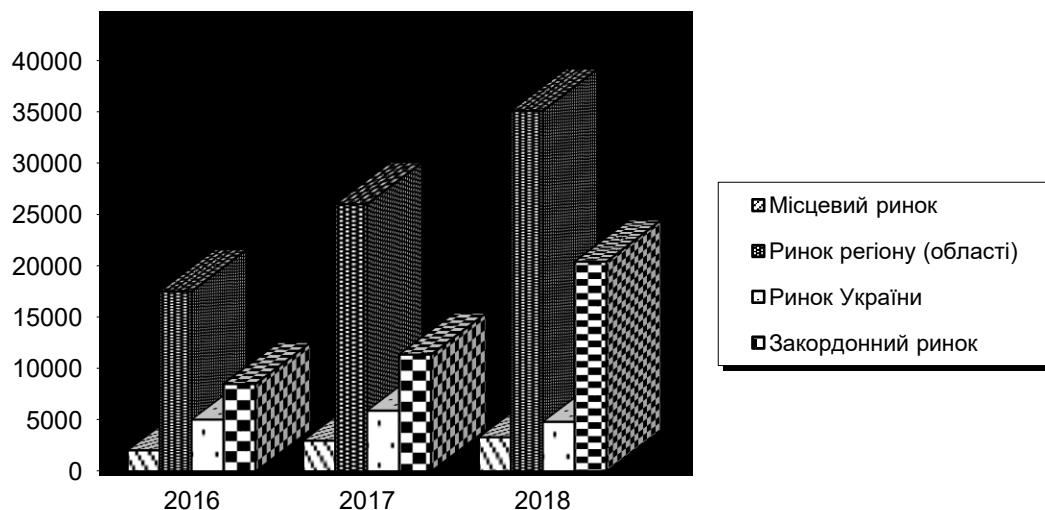

Рис. 3. Динаміка географічної структури експорту продукції ПВП «Вибір»,

Джерело: складено автором за даними звітності ПВП «Вибір» м. Суми

Як видно з рис.3 найбільшими стратегічними споживачами продукції досліджуваного суб'єкта

були підприємства Білорусії та Польщі. Питома вага експорту до вказаних держав в середньому за період з 2016 по 2018 рр. склала 29,2 % та 26,6 % відповідно.

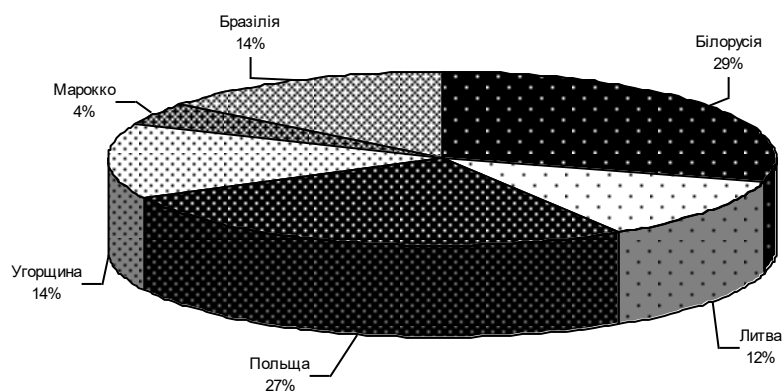
Варто відмітити налагоджені міцні партнерські стосунки з провідними птахофабриками Білорусії - Мінською та Могилівською, адже високоякісні кормові фосфати ПВП «Вибір» на ринку згаданої держави користуються великим попитом. Крім того підприємство освоїло зовнішній ринок Литви (частка експорту від 8,1% в 2017 р., до 14,2% - в 2016 р.), Угорщини (частка експорту від 8,8% в 2016 р., до 16,8% - в 2017 р.), Бразилії та Марокко.

Добре зарекомендувала себе на вітчизняному та зовнішньому ринках продукція «соєве борошно» та «кормові добавки», що виготовляються на підприємстві за спеціальними технологіями з подрібнених натуральних зернових культур. При цьому враховуються критерії поживності, корисності, безпеки і ефективності кормових добавок із використанням органічних і мінеральних речовин, необхідних для підвищення продуктивності худоби. Важливим є те, що за рахунок подрібнення кормові добавки краще засвоюються тваринами, менше використовується енергії на перетравлювання корму худобою та птицею, зберігаючи увесь спектр вітамінів і мінералів, як результат - значно підвищується молочна і м'ясна продуктивність худоби, зміцнюється імунна система тварин, нормалізуються функції гормонів і ферментів, насиченість кормових добавок протеїном пришвидшує їх ріст.

У рамках теми дослідження нами встановлено, що ПВП «Вибір» маючи досить високий економічний потенціал отримує незначні прибутки. Причина, на нашу думку, криється в тому, що питанням пов'язаним з просуванням товарів на внутрішньому та зовнішніх ринках приділяється недостатньо уваги з боку керівництва.

Зважаючи на викладене пропонуємо маркетологам досконаліше вивчити наповненість ринку як вітчизняного так і зарубіжного, активніше працювати та виявляти нові канали збуту, здійснювати прогнозування ринку, динаміку та кон'юнктуру змін, проводити збір інформації про наповненість ринку, аналізувати структуру та динаміку попиту, запроваджувати нові форми та методи стимулювання збуту.

В той же час слід відмітити, що ПВП «Вибір» для просування продукції на ринки використовує соціальні мережі. Підприємство має власні сторінки у Facebook, Twitter, Google+ та Youtube для комунікації із відвідувачами сторінок. Також маркетологом досліджуваного суб'єкта застосовуються окремі рекламні заходи (табл.2). Оскільки діяльність по просуванню продукції на ринок незмінно зв'язана з різного роду витратами, розглянемо їх структуру та проаналізуємо рекламний бюджет (Таблиця 2).

Таблиця 2.

Структура витрат на формування рекламного бюджету з метою просування продукції на ринки

Статті витрат	Роки						Відхилення 2018 р. від 2016 р., ±	
	2016		2017		2018			
	тис. грн.	%	тис. грн.	%	тис. грн.	%	абсолютне, тис. грн.	відносне, %
Електронне поштове розсилання	34,9	19,1	29,7	15,3	60,4	24,7	25,5	173,1
Інтернет – реклама	22,7	12,4	11,6	6,0	29,9	12,2	7,2	131,7
Участь у виставках	69,4	37,9	89,2	45,9	106,3	43,5	36,9	153,2
Реклама у спеціалізованих каталогах	56,1	30,6	63,7	32,8	47,8	19,6	-8,3	85,2
Всього	183,1	100,0	194,2	100,0	244,4	100,0	61,3	133,5

Джерело: складено автором за даними звітності ПВП «Вибір» (м. Суми)

Наведені у табл. 2 дані демонструють зростання рекламного бюджету підприємства за досліджуваний період на 61,3 тис. грн, тобто на 33,5%. Це відбулося за рахунок приросту витрат на участь у виставках на 36,9 тис. грн, або на 53,2%, на електронні поштові розсилання – на 25,5 тис. грн, або на 73,1% та на інтернет – рекламу на 7,2 тис. грн, або на 31,7% при одночасному скороченні витрат на рекламу в спеціалізованих каталогах – на 8,3 тис. грн, або на 14,8%.

Аналізуючи стан управління просуванням товарів у приватному виробничому підприємстві «Вибір» не можемо залишити поза увагою такий ефективний інструмент цінової стратегії як систему цінових знижок. Головна мета її застосування полягає у створенні додаткових стимулів для покупців у придбанні товарів. Розмір знижок, зазвичай, залежить від характеру угод, умов поставок та платежів, кон'юнктури ринку на момент підписання контрактів, якісних характеристик товару та інших чинників [3]. Отже, слід відмітити, що аналізований нами господарюючий суб'єкт планує та застосовує систему цінових знижок при реалізації тільки соєвого борошна (табл. 3), щодо остальних видів товарної продукції, система знижок теж діє але за домовленістю з керівником підприємства у індивідуальному порядку.

Шкала знижок при купівлі соєвого борошна

Величина партії, т.	Знижка, %	Ціна одиниці продукції, грн./кг
до 10,00	0	57
10,01 - 15,00	3	55,29
15,01 - 20,00	5	54,15
20,01- 40,00	10	51,30
40,01 і більше	20	45,60

Джерело: Складено автором на основі звітності підприємства

Як показують дані запропонованої таблиці, з метою активізації просування своєї продукції на ринки підприємство застосовує цінову знижку, яка працює таким чином, якщо роздрібна ціна на соєве борошно в 2018 р становила 57 грн/кг, то за оптову партію, яка перевищує 40 тон, знижка становитиме 20%, тобто ціна складе – 45,6 грн/кг.

Отже, враховуючи сучасні тенденції розвитку економіки можна стверджувати, що підвищення ефективності просування товарів як у ПВП «Вибір» так і в інших підприємствах може бути досягнуто шляхом наступних дій:

- вдосконалення планування стратегії просування продукції як основної ланки процесу просування, що включає визначення цілей і задач;
- застосування сучасних математичних методів і комп'ютерних програм при складанні планів, прискорюючи їх розробку і підвищуючи якість;
- вдосконалення структури системи просування (значна увага має приділятися глибині і ширині просування, встановленню оптимально необхідного числа рівнів, впорядкуванню і оптимізації витрат на просування);
- вдосконалення методів просування та їх активнішого застосування в господарській практиці (в т.ч. необхідність творчого підходу до вибору відповідних методів просування) [4];
- підвищення рівня підготовки і кваліфікації кадрів відповідальних за просування товарів.

Висновки. Результати проведеного дослідження дають підстави стверджувати, що діяльність сучасного підприємства зорієнтована на клієнта. Це свідчить про необхідність комплексного застосування інструментів маркетингу - складової для ефективного функціонування та розвитку підприємства. Керівники, лідери провідних підприємств країн світу вважають, що жодна компанія не зможе досягти успіху (а можливо, і вижити на конкурентному ринку) без комплексного використання методів просування товарів [5]. Тому вдало налагоджене управління просуванням товарів у приватному виробничому підприємстві «Вибір» не тільки зробить його ефективно сильним, а дасть можливість бути на крок попереду конкурентів.

Список використаної літератури:

1. Пилипчук В.П. Промисловий маркетинг : навч. посіб. / В.П. Пилипчук, О.Ф. Оснач, Л.П. Коваленко. – Київ: Центр навч. літ., 2015. – 264 с.
2. Конопляникова М.А. Управління маркетинговою діяльністю: поняття, принципи, підходи. Глобальні та національні проблеми економіки. 2017. Вип. 17. С. 334–336.
3. Григорчук Т.С. Сутність політики просування. URL: <https://sites.google.com/site/marketingdistance/tema-8/8-1-sutnist-marketingovoie-politiki-prosuвання>
4. Страшинська С.Л., Самонова Т.Б. Методичне забезпечення оцінки ефективності комплексу просування послуг. URL: <http://dspace.nuft.edu.ua/jspui/bitstream/123456789/13443/1/2.pdf>.
5. Everything to know about word of mouth marketing. WOMMAPedia: веб-сайт. URL:<http://www.wommapedia.org/> (дата звернення 01.06.2016)

Digtyarenko R.V.

FEATURES OF MANAGEMENT PROMOTION OF GOODS I N PRIVATE PRODUCTION SELECTION ENTERPRISES "VIBOR"

The article is devoted to the research of economic activity of the private production enterprise "Vibor" (Sumy), the process of product promotion by the specified enterprise is covered, the features of the management of the promotion of goods are revealed. It is determined that building an effective promotion strategy requires a comprehensive approach and taking into account the specifics of business conditions. The main measures to improve the effectiveness of the management of the promotion of goods are highlighted.

Key words: promotion strategy, external environment, business activity, sales channel, incentive, price discount, promotional activities

ОСОБЛИВОСТІ ВИХОДУ СІЛЬСЬКОГОСПОДАРСЬКОГО ПІДПРИЄМСТВА НА ЗОВНІШНІ РИНКИ

Засуха А.О.

студент

Сумський національний аграрний університет

У статті досліджуються проблеми, з якими стикається сільськогосподарське підприємство при виході на зовнішні ринки. Вірний вибір пріоритетів та напрямів стратегії зовнішньоекономічної діяльності аграрного підприємства забезпечує його конкурентоздатність. Автором уточнена класифікація можливих способів виходу на міжнародні ринки.

Ключові слова: підприємство, сільськогосподарське підприємство, сільськогосподарський виробник, зовнішньоекономічна діяльність, міжнародні ринки.

Постановка проблеми у загальному вигляді та її зв'язок із важливими науковими чи практичними завданнями. Глобалізаційні процеси в економіці впливають та підштовхують підприємства до нових дій, бо закордонні ринки представляють нові можливості збуту продукції. Вигоди для підприємства безперечні, однак вони ставлять нові виклики. Тому якщо будь-яка компанія вирішує вийти на міжнародні ринки, то важливу роль при цьому надається продуманій стратегії виходу на нові ринки збуту.

У вітчизняній літературі проблеми розглядається питання виходу сільськогосподарського підприємства на зовнішні ринки, однак воно повністю ще не отримало повного вивчення.

Аналіз останніх досліджень і публікацій, в яких започатковано розв'язання даної проблеми і на які спирається автор. Дослідження загальних питань і проблем виходу підприємств на зовнішньому ринку, шляхів і методів їх вирішення знайшли відображення в наукових працях багатьох учених-економістів, зокрема таких як: Ю. Кирилов [1], А. В. Кучер, Л. Ю. Кучер [2], Ю. В. Самойлик [3], С.І. Тараканов [4] та інших учених. Але основні питання щодо виходу та формування конкурентної стратегії саме підприємств аграрного сектора на зовнішньому ринку мало розкрито й потребує подальшого дослідження.

Виділення невирішених раніше частин загальної проблеми, котрим присвячується означена стаття. Залишається багато невисвітлених питань теоретичного й прикладного характеру, які стосуються особливостей виходу сільськогосподарських підприємств на зовнішні ринки, що вимагає продовження детального наукового пошуку в нових динамічних умовах.

Формулювання цілей статті (постановка завдання). Головним завданням цієї роботи є дослідження особливостей виходу сільськогосподарського підприємства на зовнішній ринок.

Виклад основного матеріалу дослідження з повним обґрунтуванням отриманих наукових результатів. При виході підприємства на зовнішній ринок необхідно врахувати певні параметри. Керівництво підприємства повинно визначитися з методом його виходу. Це ключова складова стратегії. Від неї залежить масштаб і характер підготовчої роботи для забезпечення присутності на цільовому ринку. У свою чергу, вибір країн для постачання товарів чи послуг визначається наявністю у компанії відповідних фінансових, людських та інших ресурсів, а також особливостями ринків.

Помилка багатьох початківців – неадекватна оцінці власних можливостей. Все це призводить до вибору неправильної стратегії. Тому перш ніж вийти на міжнародні ринки потрібно зробити ряд кроків.

По-перше, необхідно проаналізувати зовнішнє середовище підприємства. Для здійснення цього аналізу розглядаються макроекономічні показники (економічні, політичні, технологічні, соціокультурні чинники) і мікроекономічні чинники, такі як стан ринку і конкурентне середовище. Ефективний аналіз зовнішнього середовища підприємства повинен включати аналіз усього світового ринку, щоб не упустити з уваги нові тенденції, нових конкурентів або нові можливості ринку.

По-друге, проаналізувати сильні і слабкі сторони підприємства. Це необхідно здійснити для того, щоб виявити можливості і труднощі, а також глобальні тенденції. Окрім цього підприємство повинне визначити свою конкурентну перевагу.

По-третє, необхідно враховувати інтереси та очікування усіх зацікавлених осіб (акціонерів, менеджерів, працівників і покупців) при розробці цілей підприємства.

Для ефективної співпраці необхідно мати надійного партнера в іноземній країні. При освоєнні нових ринків потрібно пам'ятати, що в основі ефективності кожної з них лежить адекватна оцінка власних можливостей і ресурсів, а також якісна підготовча робота.

В основу класифікації видів діяльності на зовнішніх ринках мають бути покладені передусім два чинники. По-перше, міра участі самого підприємства у виході на зовнішні ринки, а по-друге, необхідність при цьому здійснення інвестицій (табл. 1).

В результаті усі можливі способи виходу на зовнішні ринки можуть бути об'єднані в чотири великі

групи: перша - методи, ґрунтовані на передачі повноважень по веденню ЗЕД на зовнішніх ринках без інвестування; друга група - методи ведення ЗЕД самим підприємством без інвестування; третя група - методи, що використовують інвестиції для ЗЕД, проте міра участі підприємства в управлінні капіталом за кордоном обмежена; четверта група - прямі інвестиції під безпосереднім управлінням фірми-інвестора.

Таблиця 1

Класифікація способів виходу на зовнішні ринки

№ п/п	Сукупність основних способів виходу на зовнішній ринок	Контроль над ЗЕД	
		Втрачається	Зберігається
1	Передача повноважень по експорту	+	
2	Використання експортної франшизи		+
3	Використання комерційних посередників	+	
4	Передача запатентованої ліцензії	+	
5	Зарубіжний трансферт ноу-хау	+	
6	Субпідряд на експортну продукцію		+
7	Субпідряд, переданий іноземній фірмі		+
8	Прямий експорт		+
9	Оплачуваний торговий представник		+
10	Представництва підприємств за кордоном		+
11	Виставки, ярмарки		+
12	Технічна допомога за кордоном		+
3 інвестуванням			
13	Здача заводу «під ключ»	+	
14	Створення консорціумів фірм	+	
15	Спільні філії фірм за кордоном		+
16	Міжнародні торги		+

Джерело: систематизовано автором

Вітчизняні учені виділяють наступні аспекти, пов'язані зі зміцненням підприємствами своїх позицій на міжнародних ринках і підвищенням конкурентоспроможності: можливість продовження життєвого циклу продукту; прагнення наблизитися до споживача з метою зниження витрат; можливість гнучкіше реагувати на зміни ринку; зміцнення репутації і престижу фірми, пов'язане з виходом на зарубіжні ринки; набуття унікального досвіду роботи на зовнішніх ринках; поява сприятливих умов для проникнення на міжнародний ринок; нарощування фінансових [4].

Кожне підприємство є самостійним та унікальним суб'єктом ринку. При виході сільськогосподарського підприємства на міжнародні ринки необхідно враховувати певні особливості, до яких можна віднести: політичні та чинники державного регулювання; правові; економічні; соціально-культурні; науково-технічні, демографічні, природно-географічні та інші.

У збутовій діяльності сільськогосподарського підприємства важливе значення має здійснення функцій розподілу, що полягає в просуванні своєї продукції до кінцевого споживача. У господарств є широкий вибір засобів і каналів для доведення своєї продукції до кінцевого споживача; одні засоби і канали конкурують між собою, інші замінюють або доповнюють один одного. Правильно зроблений вибір - шлях до рішення проблем і ефективний засіб для поліпшення економічного стану підприємств.

Проблеми реалізації сільськогосподарської продукції породжені безліччю причин: недосконалістю існуючого ціноутворення, слабо розвинутою інфраструктурою агропромислового комплексу, руйнуванням зв'язків між виробниками і споживачами, недоліком необхідної інформації про стан ринку.

Слід відмітити, що застосування сучасних методів та інструментів стимулювання експорту сільськогосподарської продукції і продовольства ґрунтоване на регулюванні світової торгівлі, в першу чергу, дотримання норм і правил Сітової організації торгівлі (СОТ).

Згідно Розпорядження Кабінету Міністрів України від 10.07.2019 № 588-р «Про схвалення Стратегії розвитку експорту продукції сільського господарства, харчової та переробної промисловості України на період до 2026 року» одним із напрямків реалізації стратегії є забезпечення підтримки вітчизняних експортерів сільськогосподарської продукції та продукції харчової та переробної промисловості з урахуванням міжнародних зобов'язань України у СОТ.

Якщо характеризувати співвідношення якості і ціни товарів сільськогосподарських підприємств Сумщини, розглядаючи останні як сукупність в цілому, то можна позиціонувати його як середнє. Продукція виробників з ЄС та інших розвинених країн загалом є якіснішою при більш високій ціні.

Відмітимо, що на практиці якість експортної продукції не може бути «абсолютно конкурентоздатною» на усьому світовому економічному континенті, на якому не завжди виконується умова «чим якісніше, тим конкурентоздатніше». У різних країнах вимоги уповноважених державних і наднаціональних структур, а також споживачів відчутно розрізняються, тому на різних сегментах міжнародного ринку може виявитися конкурентоздатною експортна продукція з різним рівнем якісних характеристик. При

цьому немає сумніву в тому, що підвищення рівня конкурентоспроможності товару може бути забезпечене завдяки поліпшенню його якості, що знаходить своє вираження в досягненні максимальної відповідності споживчих і вартісних складових товару запитам споживачів.

При виході на зовнішній ринок продукт обов'язково повинен мати основні характеристики, регламентовані стандартами. Наявність і конкретні параметри додаткових властивостей залежать від певних умов відповідного міжнародного ринкового сегменту. Як правило, експортна діяльність за кордоном припускає або обов'язкову (у разі, якщо національні або міжнародні норми цільового зовнішнього ринку відрізняються від внутрішнього), або добровільну (у разі специфічних вимог покупців, не пов'язаних із стандартами) адаптацію якості. Такий підхід дозволяє фірмам домагатися оптимальної відповідності товару попиту споживачів різних закордонних ринків. Це, природно, позначається на витратах, ціні та прибутковості експортних виробничих і торгових операцій.

Бажання підприємств випускати продукцію, конкурентоздатну на міжнародних ринках, може бути реалізоване при перебудові практично усіх його процесів, що, як правило, припускає колосальні інвестиції.

Але реалізація такої моделі стикається з декількома перешкодами:

- певний консерватизм сільгоспвиробників, що звикли до торгівлі через перекупників і ринки і не зацікавлених нести додаткові витрати (закупівля транспортних засобів) і функції (доставка продуктів кінцевим споживачам, фасовка у фірмову упаковку і т. д.);

- погане знання деякими сільськогосподарськими підприємствами інструментарію електронної торгівлі як з технічного боку (створення повнофункціонального сайту), так і з боку маркетингу (просування сайту в Інтернеті, технологія взаємодії зі споживачами).

Доповнення до традиційних механізмів збуту сільськогосподарської продукції новим інструментом як організація прямої електронної торгівлі сільгосптоваровиробниками республіки дозволить розширити географію продажів, збільшити рівень продажів, підвищити імідж не лише окремого сільгоспідприємства, але і республіки в цілому.

Реалізація цього механізму просування більшою мірою здатна розв'язати проблему збуту сільськогосподарської продукції і забезпечити прозорість в ціноутворенні, систематизувати процес торгівлі, підвищити рівень якості вироблюваної продукції, встановити рівні умови для усіх виробників сільськогосподарської продукції незалежно від форми і приналежності господарюючого суб'єкта, а також забезпечити стійкий розвиток соціально-економічного положення України.

Висновки з даного дослідження і перспективи подальших розвідок у даному напрямку.

Представляється, що комплексна реалізація цих заходів сприятиме забезпеченню конкурентоздатної якості експортної продукції ярославських виробників. Перспективи подальших досліджень в цій сфері бачаться в доповненні теорії конкурентоспроможності аналізом особливостей і адаптацією методів управління якістю товару на міжнародному ринку на основі дослідження емпіричного матеріалу.

Список використаної літератури :

1. Кирилов Ю. Концептуальні засади конкурентоспроможного розвитку аграрного сектора економіки України в умовах глобалізації : монографія / Ю. Кирилов. – Херсон : ОЛДІ-ПЛЮС, 2015. – 420 с.
2. Кучер А. В. Стратегические аспекты конкурентоспособности аграрных предприятий на региональном уровне / А. В. Кучер, Л. Ю. Кучер // Аграрная экономика. – Минск. – 2014. – № 10. – С. 61–66.
3. Самойлик Ю. В. Економічний механізм формування стратегії управління конкурентоспроможністю підприємства / Ю. В. Самойлик // Вісник ЖДТУ. – 2010. – № 3. – С. 94–98.
4. Тараканов С. И. Стратегия и тактика выхода компании на внешние рынки // Молодой ученый. – 2016. – №26. – С. 388-390. – URL <https://moluch.ru/archive/130/36257/> (дата звернення: 04.10.2019).

Zasukha A. O.

FEATURES OF EXIT OF AGRICULTURAL ENTERPRISE ARE TO THE FOREIGN MARKETS

The article examines the problems faced by agricultural enterprises when entering foreign markets. The right choice of priorities and directions of the strategy of foreign economic activities of agricultural enterprises ensures its competitiveness. The author specified a classification of possible ways of entering international markets.

Key words: an enterprise, agricultural enterprise, agricultural producers, foreign economic activity, international markets.

МЕТОДИЧНІ ЗАСАДИ АНАЛІЗУ ЗОВНІШНЬОГО СЕРЕДОВИЩА ПІДПРИЄМСТВА В ПРОЦЕСІ МЕНЕДЖМЕНТУ ЗОВНІШНЬОЕКОНОМІЧНОЇ ДІЯЛЬНОСТІ

О.А. Кіриченко

студент

Сумський національний аграрний університет

У статті висвітлено особливості процесу менеджменту зовнішньоекономічної діяльності підприємства та розглянуто методичні аспекти аналізу зовнішнього середовища підприємства. З'ясовані особливості здійснення PEST-аналізу підприємства. Розглянуто технологію здійснення SWOT-аналізу середовища підприємства. Окреслено перспективи подальших наукових досліджень щодо формування оптимальної процедури аналізу зовнішнього середовища підприємства у процесі менеджменту.

Ключові слова: менеджмент, зовнішньоекономічна діяльність, зовнішнє середовище підприємства.

Постановка проблеми у загальному вигляді. Зовнішньоекономічна діяльність (ЗЕД) підприємства є частиною його загальної діяльності та представляє собою комплекс виробничо-господарських, організаційно-економічних та комерційних функцій відповідно до зовнішньоекономічних зв'язків держави та пов'язаних із виходом підприємства на зовнішні ринки. Складність та багатогранність процесу ЗЕД вимагає відповідних ефективних управлінських рішень, які неможливо прийняти без наявності аналітичної інформації щодо умов діяльності та чинників впливу на підприємство, що генерує зовнішнє середовище. Тому дослідження методичних аспектів аналізу зовнішнього середовища діяльності підприємства у процесі менеджменту ЗЕД є актуальним і значимим.

Аналіз останніх досліджень і публікацій. Дослідження теоретико-методичних підходів та практичних аспектів виходу та діяльності підприємств на зовнішніх ринках є достатньо актуальними, оскільки процес глобалізації та міжнародної інтеграції набуває все більше обертів. Дослідженням питань, пов'язаних з розвитком зовнішньоекономічної діяльності підприємств присвячено велику кількість наукових праць, зокрема: О.В. Баули, В.І. Ганіна, Ж.С. Зосимової, О.А. Кириченка, О.П. Кісь, О.Л. Лаврика, М.Г. Саєнка та багато інших. Водночас, сучасні глобалізаційні економічні та політичні процеси формують нові виклики та змінюють умови здійснення економічної діяльності на світовому ринку, тобто зовнішнє оточення підприємства постійно змінює свої форми та набуває нові риси. Тому існує необхідність удосконалення підходів до аналізу зовнішнього середовища підприємства при здійсненні ЗЕД, формування оптимальної сукупності вже відомих методів аналізу та процедури його здійснення.

Формулювання цілей статті (постановка завдання). Завданням статті є висвітлення та узагальнення методичних аспектів аналізу зовнішнього середовища підприємства в процесі менеджменту зовнішньоекономічної діяльності.

Виклад основного матеріалу дослідження. ЗЕД підприємств є сферою господарської діяльності, яка пов'язана з міжнародними виробничими відносинами та науково-технічною співпрацею, експортом та імпортом продукції, виходом на зовнішній ринок. Вона охоплює такі види діяльності, як зовнішня торгівля, міжнародна виробнича кооперація, міжнародне науково-технічне співробітництво, міжнародне інвестиційне співробітництво, валютно-фінансові та кредитні операції. На сьогодні ЗЕД визначається як зовнішній фактор економічного росту, роль та вплив якого на соціально-економічний розвиток країни та окремо взятого господарського суб'єкта посилюється.

Управління зовнішньоекономічною діяльністю реалізується через послідовність функцій планування, організації, мотивації, контролю та регулювання. Усі дослідники у сфері управління ЗЕД погоджуються із складністю як самого об'єкта управління, так і умов, у яких здійснюється процес менеджменту [1, с. 163].

Менеджмент ЗЕД слід розглядати як визначений процес, що охоплює дослідження елементів міжнародного середовища, що передбачає їх аналіз та оцінку, моделювання та прогнозування сценаріїв, вироблення стратегії діяльності на зовнішньому ринку. До таких елементів слід віднести: особливості міжнародних партнерів, рівень цін конкурентів, митні та податкові правила, правовий механізм, традиції, звичаї і т.д. [2, с. 120].

При започаткуванні та у процесі менеджменту ЗЕД підприємству необхідно враховувати різноманітні за природою виникнення чинники впливу, які традиційно поділяються на зовнішні та внутрішні. До основних зовнішніх, як правило, відносять ступінь економічної свободи, рівень конкуренції, присутність у країні, специфіку ринків, потенційні ризики. До внутрішніх можна віднести такі, як розміри підприємства та обсяги виробництва, масштаби ЗЕД, рівень витрат, наявність та можливість диверсифікації, контроль, досвід та ін.

Кожне підприємство при здійсненні ЗЕД має детально аналізувати умови наявного середовища свого функціонування, виявляти сприятливі та негативні чинники. Зазначимо, що ефективність здійснення ЗЕД також залежить від рівня менеджменту, оскільки менеджмент ЗЕД є самостійною підсистемою загальної системи управління підприємством, яка має свої цілі, функції та завдання, принципи та підходи, специфічні закономірності, що потребує врахування при практичній діяльності з менеджменту ЗЕД.

Процес менеджменту ЗЕД передбачає постійний моніторинг, аналіз і оцінку умов та чинників зовнішнього середовища, які виникають у навколишньому середовищі підприємства незалежно від його діяльності та впливають чи можуть вплинути на його функціонування (стан внутрішнього середовища), і тому потребують прийняття відповідних управлінських рішень.

Зовнішнє середовище підприємства також називають загальним оточенням, середовищем непрямого впливу або сукупністю неконтрольованих факторів. Воно безпосередньо впливає як на кожне окреме підприємство та організацію, так і на усі ті, що функціонують у певній країні або регіоні. Зовнішньому середовищу притаманні такі риси:

- багаторівневість та системність факторів;
- обмеженість впливу з боку підприємства на його зовнішнє середовище;
- унікальність зовнішнього середовища для конкретного підприємства.

Доволі відомим методом аналізу зовнішнього середовища функціонування підприємства є PEST-аналіз. Абревіатуру утворено з англ. слів policy, economy, society, technology, що позначають основні групи факторів – політичних, економічних, соціальних і технологічних, які впливають на підприємство. Загальний стан зовнішнього середовища можна визначити за допомогою таких груп показників: стан економіки та ринків (економічні фактори); діяльність уряду (політико-інституційні фактори); структурні зміни; науково-технічні тенденції; природно-економічні фактори. Усі окремі складові зовнішнього середовища взаємопов'язані, тобто зміни однієї з них (наприклад, політичної чи економічної) призводять до значних змін інших (наприклад, у соціально-демографічній чи правовій). Це відбиває складність зовнішнього середовища. Аналіз PEST-факторів дає безліч переваг:

- 1) у дослідників PEST-факторів виникає більш глибоке бачення зовнішнього оточення;
- 2) аналітик, здатний точно проаналізувати всі фактори, отримує цілісну картину зовнішнього оточення [3, с. 65].

Наступним загальноновизнаним дієвим методом аналізу зовнішнього середовища функціонування підприємства-учасника ЗЕД є SWOT-аналіз. Цей метод може застосовуватися окремо як самостійний, а також як продовження аналізу зовнішнього оточення підприємства та узагальнення даних, отриманих при здійсненні PEST-аналізу. На нашу думку, саме таке поєднання методів при аналізі зовнішнього середовища підприємства-суб'єкта ЗЕД надасть найбільш повну та достовірну інформацію щодо умов та чинників впливу на діяльність підприємства.

На сьогоднішній день SWOT-аналіз часто використовується у якості універсального інструменту визначення стратегії прийняття рішень у широкому спектрі економічної та людської діяльності. Даний метод передбачає розділення чинників і явищ загального оточення підприємства на чотири категорії: сильні і слабкі сторони, можливості, що відкриваються, та загрози, пов'язані з діяльністю (з англ. слів strengths, weaknesses, opportunities, threats).

Приєднуючись до усталеної думки багатьох фахівців у галузі менеджменту, вважаємо, що методика SWOT-аналізу є доволі ефективною у сенсі всебічності та об'єктивності аналізу, доступною та нескладною при практичному застосуванні. SWOT-аналіз дозволяє систематизувати наявну інформацію і побачити реальну картину того, що відбувається, що сприятиме прийняттю грамотного управлінського рішення.

Як зазначалося вище, при проведенні SWOT-аналізу спочатку виявляються слабкі і сильні сторони підприємства (чинники внутрішнього середовища, які сприятимуть або перешкоджатимуть діяльності підприємства), а також можливості і загрози (чинники зовнішнього середовища, які сприяють або перешкоджають розвитку й ефективній діяльності підприємства). На основі виявлених чинників формується таблиця (або матриця) SWOT, на основі якої необхідно відповісти на питання:

- чи має підприємство які-небудь сильні сторони або головні переваги, на яких повинна ґрунтуватися стратегія розвитку;
- чи роблять слабкі сторони підприємства його уразливим у конкурентній боротьбі, і які слабкості повинна згладити стратегія розвитку;
- які можливості підприємство може використовувати з наявним потенціалом, щоб реально розраховувати на успіх; які можливості є якнайкращими з погляду підприємства;
- яких загроз більше всього повинне побоюватися керівництво, щоб забезпечити свій надійний захист [4, с. 203].

Перш, ніж планувати заходи з метою розвитку зовнішньоекономічної діяльності на основі удосконалення її менеджменту, підприємству необхідно визначитись з потенційними країнами-партнерами, які

будуть найпривабливішими для подальшої співпраці. Специфіка бізнесу з цими країнами, тобто умови його здійснення, мають бути проаналізовані в межах PEST- та SWOT-аналізу.

Висновки і перспективи подальших досліджень. Проведення SWOT-аналізу дасть можливість визначити сильні сторони для подальшого розвитку та слабкі сторони, щоб мінімізувати їх вплив на результати діяльності підприємства, що здійснює ЗЕД. Поеднання методологій SWOT- та PEST-аналізу дозволяє сформуванню чотири блоки політичних, економічних, соціальних і технологічних стратегічних управлінських рішень, що дозволять у майбутньому розвивати можливості та уникати потенційних ризиків ЗЕД. Подальших досліджень у цьому напрямі потребують методичні аспекти застосування альтернативних та інноваційних методів аналізу зовнішнього середовища, що дозволить сформуванню оптимальну процедуру такого аналізу і сприятиме отриманню об'єктивної та достовірної оцінки ситуації та прийняттю ефективних управлінських рішень у сфері менеджменту ЗЕД.

Список використаної літератури.

1. Ганін В.І., Борох С.В. Стратегічні аспекти управління зовнішньоекономічною діяльністю підприємства. *Економічний аналіз*. 2018. Том 28. № 3. С. 162–169.
2. Зосимова Ж.С. Проблеми та умови покращення зовнішньоекономічної діяльності вітчизняних підприємств. *Економіка. Управління. Інновації*. 2013. Вип. № 2 (10). С. 119–124. URL: http://nbuv.gov.ua/UJRN/eui_2013_2_29.
3. Сіренко М.Ю., Цисар І.О. Конкурентне середовище підприємства-суб'єкта ЗЕД: поняття, складові та методи аналізу. *Глобальні та національні проблеми економіки*. Ел. наук. фахове видання. Миколаївський національний університет ім. В.О. Сухомлинського. 2015. Вип. 7. С. 63–65. URL: <http://global-national.in.ua/issue-7-2015/15-vipusk-7-veresen-2015-r/1184-sirenko-m-yu-tsisar-i-o-konkurentne-seredovishche-pidprijemstva-sub-ekta-zed-ponyattya-skladovi-ta-metodi-analizu>.
4. Лаврик О.Л., Котляр К.О. Аналіз зовнішньоекономічної діяльності підприємства. *Економічний аналіз*. 2018. Том 28. № 4. С. 200–205.

Kirichenko O.A.

METHODICAL BASES OF ANALYSIS OF THE EXTERNAL ENVIRONMENT OF THE ENTERPRISE IN THE PROCESS OF MANAGEMENT OF EXTERNAL ECONOMIC ACTIVITY

The article highlights the features of the process of managing the foreign economic activity of an enterprise and examines the methodological aspects of analyzing the external environment of an enterprise. The features of the implementation of the PEST-analysis of the enterprise are clarified. The technology for implementing a SWOT-analysis of the enterprise environment is considered. The prospects for further scientific research on the formation of the optimal procedure for analyzing the external environment of the enterprise in the management process are determined.

Key words: management, foreign economic activity, external environment of the enterprise.

НАПРЯМИ ОПТИМІЗАЦІЇ ВИРОБНИЦТВА КУКУРУДЗИ НА ЗЕРНО

Калачевська Л. І.,
кандидат економічних наук, доцент
Сумський національний аграрний університет

Колесніков К.Ю.
студент
Сумський національний аграрний університет

Автором зазначено, що для більшості адміністративних районів України характерна динаміка врожайності кукурудзи, яку можна класифікувати як «стагнація врожайності». Цей результат доводить, що не повною мірою використовується продукційний потенціал території, а також те, що необхідно переглядати стратегії ведення сільського господарства, і, зокрема, вирощування кукурудзи. Аналіз просторової та часової динаміки врожайності кукурудзи показав складний характер процесів, які її визначають. Коефіцієнт детермінації регресії може бути інтерпретований як показник ролі Найбільш чутливі до даних факторів є північні та західні райони регіону, а найменш – південні.

Ключові слова: кукурудза, врожайність, тренд, динаміка, варіабельність.

Постановка проблеми у загальному вигляді та її зв'язок із важливими науковими чи практичними завданнями. Нагальна потреба збільшення виробництва якісних сільськогосподарських продуктів викликана стійкою тенденцією зростання у найближчі десятиліття чисельності людства. Очікується, що глобальний попит на сільськогосподарські культури приблизно до 2050 року збільшиться вдвічі, внаслідок збільшення кількості населення, споживання м'яса і молочних продуктів та використання біопалива [1]. Аграрне виробництво відбувається в умовах глобальних змін клімату та зростаючого тиску на природні екосистеми [2]. Вплив змін клімату також є наслідком зміни в урожайності культур та потребах людства у їжі. Очікується, що кліматичні зміни будуть пов'язані зі збільшенням глобальної середньої температури, змінами патернів опадів і зростанням частоти та важкості екстремальних метеорологічних явищ, що, безумовно, вплине на урожайність сільськогосподарських культур, в тому числі кукурудзи. Тому актуальним є визначення шляхів вирішення вказаної проблеми та виявлення можливостей для підвищення ефективності виробництва кукурудзи.

Аналіз останніх досліджень і публікацій. Вітчизняні науковці припускають, що урожайність багатьох важливих сільськогосподарських культур досягла свого ліміту в деяких регіонах світу [3], що не може не викликати занепокоєння. Зокрема, врожайність може бути стагнаційною або знижуватися для трьох ключових культур – кукурудзи, рису та пшениці, які разом продукують 57% сільськогосподарських калорій у світі. Така динаміка врожайності культур матиме глибокі наслідки для світової продовольчої системи.

Виділення невирішених раніше частин загальної проблеми. Хоча деякі автори вже визначили основні глобальні тенденції змін врожайності зернових, і кукурудзи, проте, наразі немає робіт, присвячених детальному аналізу динаміки витрат та вартості товарної продукції отриманої з гектару сільськогосподарських угідь у різних регіонах України. А також економічне обґрунтування напрямів оптимізації технології вирощування. Проте, такі дослідження національного масштабу дуже важливі, оскільки дають змогу виявити основні тенденції змін врожайності на регіональному рівні і проводити, на їх основі, доцільне управління сільськогосподарськими ландшафтами.

Мета дослідження – проаналізувати можливі шляхи підвищення рівня ефективності виробництва кукурудзи.

Виклад основного матеріалу. Кукурудзі відводиться провідна роль як провідному та стабілізуючому фактору у забезпеченні Державної національної цільової програми «Зерно України – 2016–2020». Дане твердження основане на результатах наукових досліджень та прогресивному досвіді фахівців сільськогосподарської галузі, що свідчать про перспективність зростання рівня врожайності на рівні 50,0 ц / га та за рахунок збільшення площі посівів кукурудзи до 4,0–4,5 млн га гарантовано збільшити обсяги виробництва до 23–25 млн т. Високі прирости врожаю кукурудзи забезпечує повне мінеральне добриво. Залежно від родючості ґрунту, попередника норми кожного з основних елементів живлення коливаються від 30 до 80 кг / га і більше. На початку вегетації кукурудза потребує більше фосфору, особливо на чорноземах. Тому тут вносять невеликі норми гранульованого суперфосфату – 50–75 кг / га при сівбі в рядки. На дерново-підзолистих та сірих лісових ґрунтах в рядки дають повне мінеральне добриво (N10P10K10) [5].

Глибина загорання добрив – 6–8 см, а при пересиханні верхнього шару ґрунту – 10–12 см. Якщо

для підживлення використовують аміачну воду, її вносять на глибину 12–13 см. Для сівби використовують каліброване та протруєне на калібрувальних заводах насіння кукурудзи I класу, яке має схожість не нижче 96%.

Таблиця 1.

Залежність ефективності виробництва кукурудзи на зерно від рівня ресурсного забезпечення, урожайності та ціни реалізації 2018 рік

Урожайність, Ц/га	Виробничі витрати на 1 га, грн	Собівартість 1 т, грн	Рівень рентабельності (збитковості) залежно від ціни реалізації грн/т, %					
			3500	3700	3900	4100	4300	4500
30	10199	3400	3,0	8,8	14,7	20,6	26,5	32,4
35	10968	3134	11,7	18,1	24,5	30,8	37,2	43,6
40	11530	2883	21,4	28,4	35,3	42,2	49,2	56,1
45	12349	2744	27,5	34,8	42,1	49,4	56,7	64,0
50	12882	2576	35,8	43,6	51,4	59,1	66,9	74,7
55	13728	2496	40,2	48,2	56,3	64,3	72,3	80,3
60	14261	2377	47,3	55,7	64,1	72,5	80,9	89,3

Кукурудзу на зерно і силос сіють, коли температура ґрунту на глибині 10 см становить 10–12 °С, пунктирним способом з міжряддями 70 см. Кукурудзу на силос вирощують з більшою густиною, ніж на зерно, приблизно на 10–15%.

Для збільшення вмісту білка в зеленій масі кукурудзу вирощують разом з різними бобовими культурами, а частіше – з соєю. Сіють їх пунктирним способом з шириною міжрядь 70 см: в районах достатнього зволоження і при зрошенні – кукурудзу і сою висівають в один рядок, в районах недостатнього зволоження – чергуючи два рядки кукурудзи з одним рядком сої. Густина рослин кукурудзи така сама, як і в чистих посівах, а сої 40–60 тис. / га – в Степу, 80–100 – в Лісостепу і на Поліссі, 120 тис. / га – при зрошенні, тобто в середньому на 1 рослину кукурудзи припадає 2 рослини сої.

Найвищі врожаї кукурудзи в Степовій зоні України отримують після озимої пшениці, попередниками якої були пар або багаторічні трави. У північно-західних степових районах, де більш сприятливі умови зволоження, вона добре вдається після другої озимини в ланці з багаторічними травами, а також після цукрових буряків і гороху [6].

Враховуючи те, що кукурудза при високій агротехніці здатна давати значні врожаї при вирощуванні на одному місці кілька років, у спеціалізованих господарствах її часто сіють у сівозміні 2 роки підряд. До кращих попередників кукурудзи в Лісостепу також належать озима пшениця, зернобобові культури, а в районах достатнього зволоження – цукрові буряки. На Поліссі її розміщують після озимих культур, картоплі, люпину. У степових та лісостепових районах кукурудзу на силос вирощують післяякісно і післяжнивню. Вона добрий попередник ярих зернових культур, а при своєчасному збиранні й озимих.

Високий потенціал продуктивності та ефективності виробництва кукурудзи на зерно сьогодні неможливо реалізувати без радикальної модернізації технологій вирощування цієї культури. Тут важливо, щоб енергетична база, тобто загальна потужність сільськогосподарської техніки відповідала послідовному набору складових технологічних процесів. Головне завдання системи машин за вирощування кукурудзи полягає у якійс підготовці ґрунту впродовж 2–3 днів, сівбі – не більше 5–6 днів та збиранні врожаю за 10–15 днів.

Значною мірою впливають також і антропогенні фактори. Вознюк Н.М. дослідив динаміку зміни врожайності кукурудзи в залежності від норми внесених мінеральних і органічних добрив. Результат зображено (Рис. 1)



Рис. 1. Динаміка зміни врожайності кукурудзи на зерно від кількості внесення добрив

Аналіз результатів відображає що зв'язок між показником врожайності та кількістю внесених добрив відсутній, його оцінено як слабкий. Але як ми бачимо внесення органічних добрив дещо більше впливає на урожайність кукурудзи ніж мінеральних[7].

Крім того, одним із резервів вирішення проблеми гарантованого виробництва кукурудзи є відновлення її посівів в умовах зрошення. Ця культура досить ефективно використовує потенціал зрошувальних земель. З цією метою, необхідно передбачити раціональні зміни в структурі посівів зернових культур на зрошуваних землях і, можливо, за рахунок скорочення посівів озимої пшениці та ряду ярих зернових культур розширити занадто обмежені на сьогодні посіви кукурудзи.

Покращення гібридного складу, включаючи зростання питомої частки у структурі посівів ранньо-стиглих і середньоранніх гібридів до 40%, зменшення обробітку ґрунту, внесення в складі поливної води хімічних препаратів (хімігація), впровадження водозаощадливих зрошувальних режимів, енергоекономічних поливних, посівних, збиральних і транспортних засобів механізації, сприяють зниженню енергозатрат під час виробництва кукурудзи при умові зрошення мінімум на 35–40%, сприяючи перетворенню інтенсивної енергозатратної технології вирощування в енергозаощадливу. Високий потенціал ефективності виробництва кукурудзи на зерно неможливо реалізувати без здійснення радикальної модернізації технологій зрошування цієї культури. При цьому важливо, щоб загальна потужність сільськогосподарської техніки співвідносилась з послідовним набором компонентів технологічних процесів.

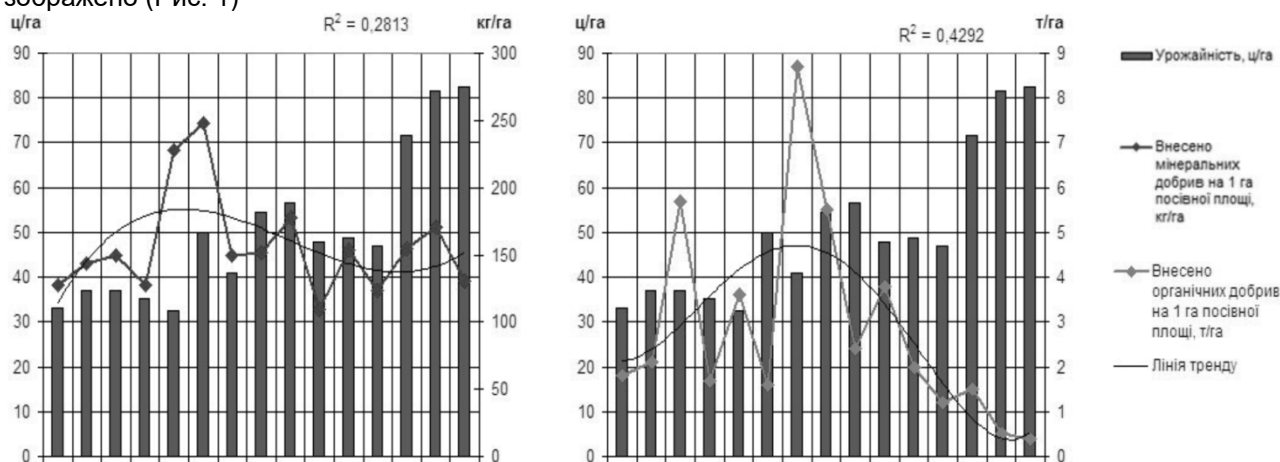
Висновки. Загальною особливістю змін у часі для всіх адміністративних районів є наявність тренду, який може бути описаний поліномом четвертого ступеня. Динаміка урожайності, яка може бути пояснена регресією, вказує на те, що агротехнологічні та агроекономічні умови ведення сільськогосподарського виробництва є тотальним фактором, який визначає наявність загального тренду. Виконання вимог технологій вирощування кукурудзи дозволить наблизити рівень фактичної урожайності до потенційно можливого, що вимагає підвищення рівня витрат ресурсного забезпечення на 1 га. Вказаний фактор має реалізуватися виключно за рахунок кількісного збільшення ресурсів, але при умові раціонального їх використання: застосуванні інтегрованої системи захисту рослин від хвороб, шкідників і бур'янів, придбання високоякісного насіння високопродуктивних сортів і гібридів, оптимізації режиму живлення, сучасних прогресивних машин та знарядь.

У подальших наших дослідженнях планується з'ясувати природу основних факторів, що впливають на урожайність кукурудзи та на їх основі провести агроекологічне зонування території України.

Список використаної літератури:

1. Хомик Н. І. Технологія виробництва і переробки сільськогосподарської продукції: курс лекцій / Н. І. Хомик, Н. Б. Гаврон, Н. А. Рубінець. – Тернопіль: ФОП Паляниця В. А., 2016. – 248с.
2. Маслак О. Ринок кукурудзи врожаю 2016 р. // Інформаційно-аналітична газета «Агробізнес сьогодні». – 2016. – № 20 (339). – С. 5–6.
3. Єрмакова Л. М., Крестьянінов Є. В. Урожайність кукурудзи залежно від удобрення та гібриду на темно-сірих опідзолених ґрунтах // Вісник Полтавської державної аграрної академії. – 2016. – № 4. – С. 63–65.
4. Гур'єв В. Добір гібридів кукурудзи для використання зерна на біопаливо / В. Гур'єв // Пропозиція. – 2008. – №5. – С. 46–51.
5. Новітні технології біоенергоконверсії: Монографія. / Я. Б. Блюм, Г. Г. Гелетуша. – К.: «Аграр Медіа Груп», 2010. – 326 с.
6. Експорт та імпорт продукції аграрного сектору України: стан та тенденції / за ред. С. М. Кваші. – К.: ННЦ ІАЕ, 2013. – 80 с.
7. Вознюк Н.М., Собко З. З. Залежність врожайності сільськогосподарських культур від агрометеорологічних та антропогенних факторів // Вісник Національного університету водного господарства та природокористування. – 2016. – № 2. – С. 43 с.

Kalachevska L. I., Kolesnikov K. Y.

WAYS TO OPTIMIZE MAIZE GRAIN PRODUCTION

The author points out that most of the administrative regions of Ukraine are characterized by corn yield dynamics, which can be classified as «stagnation of yield». This result proves that the productive potential of the territory is not being fully utilized, and that farming strategies, and in particular corn cultivation, need to be revised. Analysis of the spatial and temporal dynamics of corn yield revealed the complex nature of the processes that determine it. The regression determination coefficient can be interpreted as an indicator of role. The most sensitive to these factors are the northern and western regions of the region, and the least sensitive to the southern ones.

Key words: corn, yield, trend, dynamics, variability.

MANAGEMENT AND ADMINISTRATION OF PERSONNEL MANAGEMENT AT ENTERPRISES

Abigail Quaye

2nd year Master Student, Administrative Management
Sumy national agrarian university

Scientific supervisor: PhD O.V. Diachenko

The purpose of the article is to provide some material on personnel management system of an enterprise. The theoretical foundations of HR management been studied. The goals of personnel management activities have been researched. The paper focuses on the analysis of existing methods of assessing personnel. The assessment of the effectiveness of personnel management was clearly formulated.

Key words: management, administrative management, personnel management (PM), human resource management (HRM).

The basic fundamentals of the productive forces and the main source of development of the country's economy in general and of each enterprise in particular are people, their skills, education, experience and professional training. There is a direct dependence of the competitiveness of the economy, the level of the well-being of the population on the quality of the personnel of enterprises, institutions and organizations of this country. Personnel is a complex management object in the enterprise, as it is alive, unlike material factors of production, has the ability to think, act, make decisions independently, critically assess the demands placed on it and carry out activities within its interests. Man is not only an important element of the production process at the enterprise, but also the main strategic resource of the organization in the competitive struggle. Whatever the great ideas, the latest technologies, favorable external conditions, without well-trained personnel of high-performance work, it is almost impossible to achieve. Most often, managers focus on financial, production issues, logistical problems or the sale of finished products, while not paying due attention to people who provide the work of the enterprise in all areas. These errors are very expensive. There is no enterprise without people. Without the right people, no single enterprise can achieve its goals and planned results.

The HR management system in the organization stimulates the atmosphere of mutual responsibility of the employee and the employer, the desire of the entire staff of the organization to make it the best among competitors by supporting initiatives at all levels of the organization, constant technical and organizational innovations, open discussion of problems. HR management technology provides significant economic and social benefits that makes this study relevant and important.

The aim of the research is: to study HR-management in the enterprise management system and suggest areas for increasing its effectiveness. The achievement of this goal is carried out through the solution of the following **tasks**:

- study the theoretical foundations of HR management;
- identify areas of improvement effectively HR management system and develop recommendations for improving the HR management system on enterprise.

In the 20th Century there was a broad discussion whether or not Human Resource Management represents "a fundamental change in people management" or it just "a phase of Personnel Management" [1]. At the same time others believed that HRM was just a next step in Personnel Management development caused by historical and environmental factors [2]. However, modern concepts of personnel management are based on the recognition of the growing importance of the employee's personality, on the study of his motivations, on the ability to correctly shape them and adjust them in accordance with the strategic tasks facing the company. Despite the fact that from the point of view of management, the main goal of business is to make a profit, modern theory and practice of personnel management pays considerable attention to the need to satisfy not only the material but also social needs of employees.

Until recently, the term "personnel management" in the management practice was absent, but in the personnel management system of each enterprise there was a subsystem of personnel management and social development of the team. F.W. Taylor defined "Management as an art of knowing what is to be done and seeing that it is done in the best possible manner". Henry Fayol, the father of modern management also stated "management is to forecast, to plan, to organize, to command, to coordinate and control activities of other" [3]. A more elaborate definition given by George R. Terry, defines management as a process "consisting of planning, organizing, actuating and controlling, performed to determine and accomplish the objectives by the use of people and resources" [3].

Personnel Management strictly speaking is that aspect of management that deals entirely with the affairs of employees. Just like human resource management, Personnel Management also plays the basic functions

of recruitment, training and development, employee benefit arrangements, performance appraisal, etc. Individual employees are the drivers that steer the operations of the organization to achieve its purposes. Without them, strategic aims and managerial objectives cannot be achieved, hence the need for their proper management.

Too often do we acknowledge assets of a firm as land, equipment, vehicles, fixtures and fittings, buildings, cash, and the like at the expense of its people- the employees who put these inactive assets into efficient-use. Irrespective of the financial and physical assets of an organization, it is the way people use those assets that determine its success or failure. Because organizations' managers fail to acknowledge employees as asset, they are unwilling to invest time and money in the personnel function; to such managers personnel management is simply a routine of filling vacant positions. To emphasize the significance of employees in a firm; the uniqueness of a firm's product or service is the additional human quality component that differentiates it from similar products and service in the same industry.

In order for the enterprise to be competitive, management should have specific data on the current state of affairs in order to be able to monitor, and in case of deviation from the plan, adjust its activities to achieve the desired results. An integral part of this process is the evaluation of the effectiveness of personnel management.

The effectiveness of management is a socio-economic category, indicating the effectiveness of managers in achieving the goal of management. It is calculated as the ratio of economic results to labor costs. Labor costs can have a different effect, and the same effect can be achieved by different labor costs. The goal of agricultural production is to obtain the maximum effect with minimal material, labor and financial costs. Therefore, it is necessary to compare the result with the costs by which it is achieved, that is, to compare one absolute value - the effect with another absolute value - with costs. This comparison yields a relative value - efficiency.

Evaluation of the effectiveness of personnel management is a systematic, clearly formalized process aimed at measuring the costs and benefits associated with the programs of personnel management activities and for comparing their results with the results of the base period, with the indicators of competitors and the objectives of the enterprise. Evaluation of the effectiveness of personnel management is based primarily on information about employees: promotion of the career ladder, their professional qualifications, psychological parameters, performance. At the same time, the assessment ensures the functioning of the enterprise unhindered feedback and acts as a powerful lever to increase the effectiveness of the management process. When assessing the effectiveness of personnel management, the main emphasis is on assessing productivity, leaving aside the "human factor".

According to the target concept of management effectiveness, the company's activities are aimed at achieving specific goals, and the effectiveness of management reflects the degree of achievement of the set goals. According to the system concept of management effectiveness, internal and external factors influence the results of the enterprise's activity, and the effectiveness of management reflects the measure of the enterprise's adaptation to its external environment. The essence of the concept of management effectiveness based on the achievement of a "balance of interests" is that the enterprise's activities are aimed at meeting the expectations and needs of all individuals and groups that interact within the enterprise and with the enterprises.

The composite concept of management effectiveness shows that the effectiveness of management is characterized by the degree of influence of managerial work on the performance of the enterprise as a whole.

The specifics of the evaluation of the effectiveness of the management system are determined by the specifics of managerial work, because it is a mental information activity, does not directly manufacture goods or valuables, and cannot be estimated by the output of the final product or the value of the services provided. Since management work is a productive activity, when evaluating it, it is necessary to compare the indicators of the enterprise's production and economic activity with the indicators of the control subsystem.

Today there are many methods for management assessment and some are reviewed in Table 1.

Table 1.

Methods of Assessing the Performance of Management Staff

The name of the method	Brief description of the method	Result
Biographical (historical)	Analysis of personnel data, sheet of personnel accounting, autobiography, education documents, description	Conclusions about education, career
Interview	A conversation with a worker in the "question-answer" mode on a compiled or free scheme for obtaining additional data about a person	Questionnaire with answers
Questionnaire (self-esteem)	Questioning a person using self-assessment questionnaires for personal qualities and their analysis	Questionnaire "Vacancy"
Sociological survey	A questionnaire of workers of various categories that is well known by a person who is appreciated (colleagues, subordinates), and the construction of a diagram of personality traits	Questionnaire for sociological assessment, charts of qualities
Supervision	Supervision over the head in informal relationships (at home) and in formal (at work) methods of situational supervision and photographs of the working day	Supervisory report
Testing	Definition of professional knowledge and skills, abilities, psychology of personality with the help of special tests with their subsequent decoding.	Psychological portrait
Expert evaluation	Formation of a group of experts, determination of a set of qualities and obtaining expert assessments of an ideal or real leader	Workplace model
Critical incident	Creating a critical situation and supervising human behavior in the process of its solution (conflict, complex decision making, behavior in trouble)	Report on human incident and behavior
Business game	Holding a game, analyzing knowledge and skills, ranking participants according to their roles and evaluating the abilities of work in a small group	Game report
Analysis of specific situations	Transfer to the head of a defined production situation to its task of analyzing and preparing proposals for its solution in the form of a report	Evaluations of participants and their roles
Rating system of evaluation	Comparison of managers who are evaluated among themselves, other methods and location by the chosen criterion in order of decreasing or increasing the rank	A report on alternative solutions to the situation
Program control	Assessment of professional knowledge and skills, level of intelligence, experience and disability through questionnaires	Ranked list of directors (candidates)
Exam (bookkeeping, business plan protection)	Control of professional knowledge and skills that involves preliminary training of those who are evaluated according to a certain range of problems and a statement before the examination commission	Program control card, assessment of skills and knowledge
Comprehensive assessment of labor	Determination of the aggregate of evaluation indicators of quality, complexity and labor productivity and their comparison with the previous period or norm with the help of weight coefficients	Examination letter with estimates, business plan
Attestation of the head	An integrated method for evaluating the management apparatus, which uses other methods (questioning, supervision, testing, etc.) to determine the attestation commission of the candidate's compliance with the vacant position and further analysis of the answers to determine the potential of the person	Table with estimates of labor

The effectiveness of the personnel management system of an enterprise should be considered as part of the overall efficiency of the enterprise. However, the main obstacle on this path is that the process of work of employees is inextricably linked with the production process, with its final results, and with the social enterprise. Therefore, the methodology of evaluation is based on the choice of criteria for the development of the effectiveness of the functioning of the organizational, economic and social subsystems of the complex system. Criteria provide an opportunity to assess the employee's contribution to achieving the goal of the enterprise, on the basis of which the manager takes appropriate administrative decisions. In the economic literature [4] distinguish the following criteria for the effectiveness of personnel management (Fig. 1.).

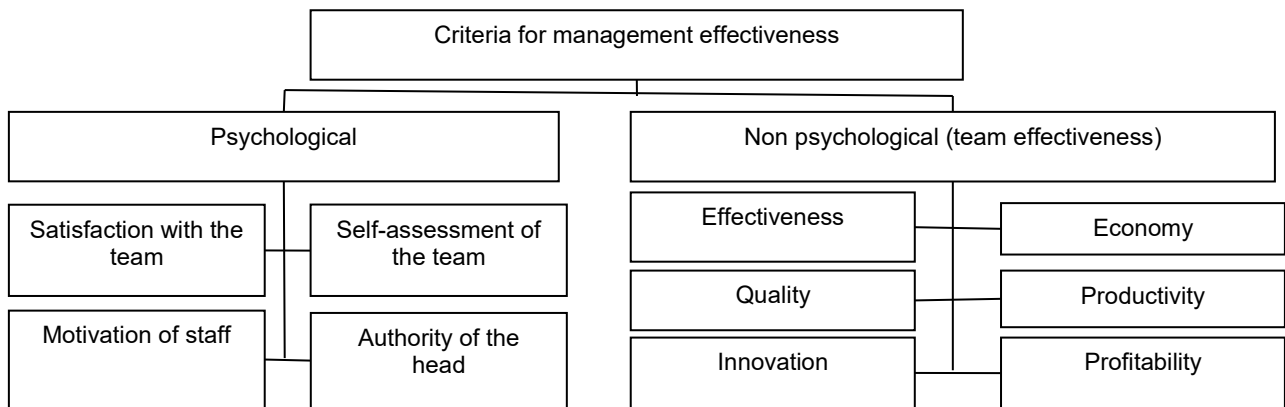

Figure 1. Criteria for the effectiveness of personnel management

The tasks of assessing the effectiveness of personnel management of an enterprise are the establishment of: 1) economic efficiency (reflects the achievement of the goals of the enterprise through more efficient use of labor potential); 2) social efficiency (reflects the fulfillment of expectations and satisfaction of the needs of employees of the enterprise); 3) organizational efficiency (characterizes the complexity and organizational design of the enterprise).

Economic efficiency in the field of personnel management indicates the achievement of enterprise goals by employing workers on the principle of economic gain of limited resources.

Thus, as a result, the main task of the personnel management is to increase the market value of the company with the help of personnel management tools, as well as: developing a company strategy in the field of personnel management, developing the organizational structure of the company, creating systems for evaluating the performance of units.

References

1. Paauwe, J., & Boon, C. (2009). Strategic HRM: A critical review. In D. G. Collings, G. Wood (Eds.) & M.A. Reid, Human resource management: A critical approach (pp. 38-54). London: Routledge
2. Bach. S. (2005), Personnel Management (4th Ed). Blackwell Publishing. Oxford (UK).
3. Iain Henderson, Human Resource Management for MBA students, 2nd Edition. CIPD 2011
4. Klerck, G. (2009). "Industrial relations and human resource management". In D. G. Collings & G. Wood (Eds.), Human resource management: A critical approach (pp. 238-259). London: Routledge

Ебігейл Куай

КЕРУВАННЯ ТА АДМІНІСТРУВАННЯ УПРАВЛІННЯ ПЕРСОНАЛОМ НА ПІДПРИЄМСТВАХ.

Мета статті - надати матеріали про систему управління персоналом підприємства. У статті розкрито важливість та необхідність підтримання якісного управління персоналом на підприємстві, що сприяє підвищенню ефективності та рентабельності підприємства. Вивчені теоретичні основи управління персоналом. Досліджено цілі діяльності з управління персоналом. Стаття зосереджується на аналізі існуючих методів оцінки персоналу. У статті подано детальний аналіз критеріїв ефективності управління, які включають психологічні фактори, такі як мотивація персоналу, задоволеність колективом, так само не психологічні фактори, такі як ефективність, продуктивність, якість та інші. Оцінка ефективності управління персоналом була чітко сформульована. Визначено напрямки підвищення ефективності системи управління персоналом та розроблено рекомендації щодо вдосконалення системи управління персоналом на підприємстві.

Ключові слова: управління, адміністративний менеджмент, управління персоналом (УП), управління людськими ресурсами (HRM).

СКЛАДОВІ ФОРМУВАННЯ ЕКОНОМІЧНОЇ ЕФЕКТИВНОСТІ ВИРОБНИЦТВА ПРОДУКЦІЇ РОСЛИННИЦТВА

Лебідь А. С.

студент

Сумський національний аграрний університет

Науковий керівник: к.е.н. О.В. Дяченко

Проведено аналіз основних показників формування економічної ефективності виробництва продукції рослинництва. Запропоновано основні напрями підвищення економічної ефективності виробництва соняшнику, основним з яких є зниження собівартості, підвищення рівня товарності продукції, забезпечення раціонального землекористування.

Ключові слова: ефективність виробництва, зернове виробництво, соняшник, сільськогосподарське підприємство, економічна ефективність.

Постановка проблеми. Оцінка залежності економічної ефективності виробництва продукції рослинництва від дії складових чинників є важливим напрямком в дослідженні. Це дозволяє сфокусувати пошук шляхів стабілізації та підвищення ефективності виробництва, оскільки виявлення критичного фактора впливу дозволяє сконцентрувати увагу менеджера на найбільш гострі проблеми даного підприємства. Економічна ефективність виробництва - це показник, в першу чергу відображає ступінь використання ресурсного потенціалу галузі. Зростання ефективності повинен представлятися, як збільшення коефіцієнта корисної дії, при використанні споживаних і застосованих ресурсах виробництва.

Необхідно відзначити, що в силу обмеженості ресурсів дане зростання не може тривати нескінченно, це означає, що і сама економічна ефективність має чіткі межі і не може бути більше, ніж дозволяють наявні ресурси. Однак концепція взаємозамінності ресурсів свідчить про те, що ці кордони можна змінювати, тим самим визначати розмір ефективності, який не завжди відповідає максимуму виробленої продукції. Питання вивчення складових ефективного виробництва є актуальним та нагальним.

Аналіз останніх досліджень і публікацій. Дослідженням теоретичних і практичних аспектів підвищення ефективності виробництва соняшнику займаються багато науковців, зокрема відомі вітчизняні вчені-економісти: В.Г. Андрійчук, В.І. Бойко, О.В. Воронянська, П.І. Гайдуцький, М.В. Гладій, О.Д. Гудзинський, Ю.В. Домашенко, Л.Я. Євчук, О.В. Крисальний, І.І. Лукінов, П.М. Макаренко, П.Т. Саблук, М.Й. Хорунжий, Л.Г. Чернюк, О.М. Шпичак.

Мета дослідження: виявити вплив окремих факторів на економічну ефективність виробництва продукції рослинництва на підприємстві.

Завдання дослідження: дослідити складові економічної ефективності виробництва продукції рослинництва (на прикладі соняшника), такі як собівартість, товарність, прибуток, проаналізувати їх вплив на результативні показники ефективності у підприємстві.

Виклад основного матеріалу. Особливості українського ринку продукції рослинництва викликають необхідність уточнення поняття економічної ефективності. Так, добрий урожай і валовий збір з одного боку характеризує ефективність роботи галузі, але, з іншого боку, викликає профіцит на ринку, наслідком чого стає зниження закупівельних цін. Таким чином, виробники стикаються з проблемою збереження рівня рентабельності виробництва, яке можна було б забезпечити реалізацією зерна або на експорт, або реалізацією його в наступні періоди, в яких рівень ціни буде вище. Однак, основна частка виробників сільськогосподарської продукції не мають як матеріальної, так і технічної можливості зберігати зерно до наступного періоду.

В результаті ефективність визначається не максимальними обсягами виробництва, а мінімальною величиною втрат в натуральному і вартісному вираженні. Тому виробники, прагнучи підвищити ефективність виробництва повинні орієнтуватися не стільки на максимізацію обсягів продукції, скільки на пошук оптимального для їх технічних можливостей обсягу, регулюванню собівартості продукції та реалізаційних витрат. У підсумку, виробник змушений шукати не максимальний, а оптимальний обсяг виробництва продукції, який при певному рівні ціни на нього і величиною витрат дозволить досягти високої ефективності і рентабельності виробництва.

Проаналізуємо складові економічної ефективності фермерського господарства «Зернова долина», Сумського району, Сумської області. Господарство розташовано на землях, що характеризуються як високопродуктивні чорноземи, таким чином, природно-кліматичні умови мають позитивний вплив на виробничо-господарську діяльність підприємства. Сільськогосподарські угіддя розміщені поряд, що у значній мірі сприяє зниженню транспортних витрат. Наявність сільськогосподарських угідь – 4449,50га. Кількість працюючих в сільському господарстві – 36 осіб. Підприємство спеціалізується на

виросуванні озимої пшениці, кукурудзи, соняшнику. Зернові складають понад 80% товарної продукції фермерського господарства, решта – за невеликим винятком – соняшник. Причому, соняшник займає до 20% посівних площ господарства. Урожайність його коливається в межах 20 – 30 ц/га.

Критеріями економічної ефективності при максимальному обсязі виробництва продукції будуть наступні: валовий збір продукції, врожайність, мінімальна кількість витрат, прибутковість і рентабельність виробництва і реалізації [1].

Проаналізуємо вплив кількості витрат та врожайності на формування собівартості соняшнику на підприємстві.

Таблиця 1

Вплив факторів на собівартість 1 ц соняшнику

Грошово-матеріальні витрати на 1 га, грн		Урожайність, ц		Собівартість 1 ц, грн.			Відхилення 2018р. від 2016р. (+; -)		
2016 р.	2018 р.	2016 р.	2018 р.	2016 р.	Умовне	2018 р.	Всього	в т.ч. за рахунок зміни	
1	2	3	4	5=1/3	6=1/4	7=2/4		Затрат на 1 га	Урожайності
11333,3	14033,7	21,6	27,4	524,0	413,6	512,2	-11,8	98,6	-110,3

Факторний аналіз показав, що собівартість соняшника у 2018 р зменшилася порівняно з 2016 р на 11,8 грн. За рахунок збільшення грошово-матеріальних витрат на 2700,4 грн, собівартість збільшилася на 98,6 грн, але в результаті збільшення урожайності на 5,8 ц/га, собівартість зменшилася на 110,3 грн. Таким чином, підвищення кількості витрат виправдане в тому випадку, якщо це призводить до збільшення врожайності культури.

Таблиця 2

Вплив факторів на обсяг реалізації соняшника

Обсяг виробництва, ц		Рівень товарності, %		Обсяг реалізації, ц			Відхилення		
2016р	2018р	2016р	2018 р	2016 р	Умовне	2018 р	Всього	в т.ч. за рахунок зміни	
17433,0	21406,2	86,4	59,0	15063,0	18496,0	12630,0		Обсягів виробництва	Рівня товарності
							-2433,0	3433,0	-5866,0

Реалізація продукції — це кінцева стадія кругообігу коштів підприємства, яка є його важливим показником. Рівень товарності у 2018 році в порівнянні з 2016 роком зменшився на 68,3%, за рахунок зменшення кількості реалізованої продукції. А прибуток та рівень рентабельності навпаки збільшилися. Розглянемо, які ж фактори впливають на обсяг реалізації продукції.

Факторний аналіз показав, що обсяг реалізації у 2018 році в порівнянні з 2016 роком зменшився на 2433,0 ц. За рахунок збільшення обсягу виробництва на 3973,2 ц, обсяг реалізації збільшився на 3433,0 ц. Але в результаті зменшення рівня товарності на 27,4 % обсяг реалізації зменшився на 5866,0 ц.

Прибутковість та рентабельність - це інтегральний показник, що відображає ефективність роботи підприємства, що націлене на отримання прибутку у короткостроковій перспективі і який вказує на якість управлінських рішень, що стосуються фінансової, операційної та інвестиційної діяльності підприємства [2].

До внутрішніх факторів впливу на прибуток та рентабельність відносять обсяги виробництва та реалізації продукції, собівартість продукції, якість продукції, ціни реалізації та інше. Отже, для того, щоб оцінити ступінь впливу тих чи інших факторів на прибуток, проаналізуємо складові прибутку підприємства за останні три роки.

Таблиця 3

Вплив факторів на прибуток від реалізації соняшника

Обсяг реалізації, ц		Ціна реалізації, грн		Собівартість, 1 ц, грн		Прибуток(+), збиток(-) тис.грн.				Відхилення, +/-			
2016 р	2018 р	2016 р	2018 р	2016 р	2018 р	2016 р	Ум 1	Ум 2	2018 р	Всього	в т.ч. за рахунок зміни		
15063,0	12630,0	824,0	872,0	648,7	642,1	2640543,	2214039,	2820279,	2903637,		Кількості	Ціни	Собівартості
										263093,	-426504,9	606240,0	83358,0

Факторний аналіз показав, що прибуток у 2018 році в порівнянні з 2016 роком збільшився на

263093,1 тис. грн. За рахунок того, що кількість реалізованої продукції знизилася на 2433 ц, підприємство отримало збиток на суму 426504,9 тис. грн. В результаті того, що ціна збільшилася на 48 грн, прибуток збільшився на 606240,0 тис. грн. За рахунок зменшення собівартості на 6,6 грн прибуток збільшився на 83358,0 тис. грн.

Таким чином, аналіз впливу факторів на економічну ефективність виробництва соняшника в фермерському господарстві довів, що найбільший вплив на прибуток від реалізації продукції мають обсяги реалізації, повна собівартість, та рівень цін. Основним серед факторів зростання прибутку сільськогосподарського підприємства є зменшення собівартості продукції. Тому можна запропонувати фактори, що впливають на зниження собівартості продукції підприємств аграрної сфери: підвищення технологічного рівня виробництва; удосконалення організації виробництва та праці (розвиток спеціалізації виробництва, удосконалення організації праці); зміна структури виробництва та обсягу продукції (відносно зменшення умовно-постійних витрат, зміна структури виробництва продукції); покращення використання природних ресурсів, застосування більш дешевших матеріалів, безвідходні технології виробництва та інші фактори.

Унікальність сільського господарства також полягає в тому, що воно є залежним від такого фактору як родючість ґрунтів. Підприємство розташоване на території зі сприятливими агро - кліматичними умовами, але ми бачимо, що соняшник займає до 20% ріллі, що є порушенням норм сівозмін. Тому можна поради власнику також звернути увагу на поліпшення стану земельних угідь. Підвищити родючість ґрунту можна за рахунок запровадження комплексу організаційно-технологічних заходів, які включають: дотримання науково обґрунтованих сівозмін; протиерозійні заходи постійної дії – гідротехнічні, культуротехнічні, агротехнічні та лісомеліоративні; орієнтацію на органічні системи удобрення, значний ріст виробництва та внесення гною; підвищення ефективності застосування мінеральних добрив за рахунок оптимізації доз, строків і способів їх внесення в ґрунт; заміну традиційних технологій обробітку ґрунту на ґрунтозахисні, адаптовані до зональних особливостей.

Список використаної літератури:

1. Андрійчук В.Г. Економіка підприємств агропромислового комплексу: Підручник / В.Г. Андрійчук. – К.: КНЕУ, 2013. – 779 с.
2. Кобилецький В. Р., Рентабельність. Сутність та показники / В. Р. Кобилецький // Онлайн-журнал «Financial Analysis online» [Електронний ресурс] – Режим доступу: <https://www.finalon.com/metodyka-rozrakhunku/229-rentabelnist>
3. Сільське господарство України. – Електронний ресурс. – [Режим доступу]: <http://www.ukrstat.gov.ua/>

Lebid A.C.

COMPONENTS OF FORMATION OF ECONOMIC EFFICIENCY OF CROP PRODUCTION

The main indicators of formation of economic efficiency of crop production are analyzed. The basic directions of increasing the economic efficiency of sunflower production are offered, the main are: the decrease in cost price, increase of the level of marketability of production, maintenance of rational land use.

Key words: *production efficiency, grain production, sunflower, agricultural enterprise, economic efficiency.*

УПРАВЛІННЯ ЕФЕКТИВНІСТЮ ВИРОБНИЦТВА МОЛОКА У СІМЕЙНИХ ФЕРМЕРСЬКИХ ГОСПОДАРСТВАХ: ЄВРОПЕЙСЬКИЙ ДОСВІД

Мачула Карина

студентка

Сумський національний аграрний університет

Науковий керівник: к.е.н., доцент Л.І. Калачевська

У статті досліджуються шляхи отримання результатів в аграрному секторі економіки завдяки постійній економічній підтримці уряду фермерських господарств в європейських країнах. На прикладі сімейного бізнесу господарства "Wüst" проведено теоретичну оптимізацію роботи даного господарства без зміни площі земель. Показано, що для оптимізації необхідно змінити раціон молочних корів та підвищити якість земель шляхом висівання сидератів (органічні добрива), що збільшує прибутковість господарства до 121 %. Вивчення сучасних форм організації виробництва фермерських господарств в європейських державах, незважаючи на наявні соціально-економічні відмінності, може бути корисним і мати позитивний вплив на формування і розвиток фермерських господарств у нашій країні.

З досвіду зарубіжних країн, для досягнення ефективного, еколого-безпечного сільськогосподарського землекористування у статті запропоновано концепцію розвитку сімейного фермерського господарства.

Ключові слова: *Трансформація, сімейні фермерські господарства, особисті селянські господарства, ефективність, активізація, молочне виробництво, управління ефективністю виробництва молока.*

Актуальність проблеми дослідження. Сучасна трансформація аграрного сектору української економіки зумовила становлення і розвиток різних форм господарювання, таких, як сімейні фермерські господарства, які в сучасних економічних відносинах набувають досить важливого значення. Фермерські господарства є однією з високоефективних організаційних форм виробництва сільськогосподарської продукції, що заснована на приватній власності на землю та особистому інтересу у результатах праці [1].

Практичне управління фермерським господарством передбачає наявність спільного бачення або цілей (бажано, ясних і реалістичних) для даного господарства (та сімей, залучених у процес) і визначення завдань, спрямованих на досягнення цих цілей. Крім того, необхідні плани вирішення поставлених завдань, а також чіткий механізм приведення цих планів в дію. Здійснення плану передбачає контроль, що не дозволяє ухилятися від поставлених завдань. Перераховані управлінські процеси в рамках існуючої економічної, політичної, соціальної та правової ситуації однаково стосуються сфер виробництва, купівлі та продажу, фінансування та набору кадрів. Ефективне функціонування фермерського господарства значною мірою залежить від доступності фінансових ресурсів та наявності програм державної підтримки фермерства. Використання інноваційних технологій виробництва агропродукції також відіграє важливу роль. У цьому контексті вивчення багаторічного досвіду функціонування сімейних фермерських господарств в європейських країнах допоможе у побудові оптимальної стратегії розвитку вітчизняних господарств такого типу.

Мета дослідження. Розглянути досвід розвитку фермерства в зарубіжних країнах, особливості їх кооперування і підтримки з боку держави. На прикладі німецького сімейного фермерського господарства провести аналіз управління ефективністю виробництва молока.

Аналіз останніх досліджень і публікацій. Дослідження ефективності управління виробництва молока в сімейних фермерських господарствах висвітлювали у своїй працях А. Дербичева, Т.В. Говорунова, А.П. Макаренко, Ю.О. Лупенка, Н. Чаусов, Т.В. Говорунова, І.В. Шарікова, Н.П. Фелелова, Е.І. Резнік, Н.П. Фелелова.

Виклад основного матеріалу. Низький рівень споживання продуктів харчування порівняно з нормою пов'язаний в основному з низькими доходами населення, високими цінами на товари, дефіцитом товарів високої якості та великим асортиментом імпортової продукції. Споживання імпортової неякісної продукції призводить до погіршення здоров'я населення, ускладнення демографічної ситуації. Цю проблему має вирішувати держава шляхом удосконалення інституціонального середовища, створенням сприятливих умов для розвитку ефективних організацій та інститутів (таких, як фермерські господарства), забезпечувати їх кредитними ресурсами, вирішувати транспортні та інші проблеми. Однак, світовий досвід впливу форми власності на засоби виробництва в фермерських господарствах не вказують на наявність прямого взаємозв'язку права власності з ефективністю виробництва [3, с. 68].

Перед тим, як створити селянське (фермерське) господарство, його майбутній керівник повинен оцінити свої трудові, фінансові можливості і, звичайно ж, визначити спеціалізацію виробництва, на основі чого буде базуватися оптимальний розмір земельної ділянки. Досягнення фермерськими господарствами оптимальних розмірів з урахуванням спеціалізації виробництва є завданням на перспективу. Сучасні умови змушують керівників фермерських господарств з допомогою проб і помилок, досягти таких розмірів, які дозволяють забезпечити беззбиткову роботу, отримання доходів для подальшого розвитку господарства. Вибір правильного розміру сільського господарства дозволить забезпечити мінімальні трудовитрати на одиницю продукції, раціонально використовувати землю та інші засоби виробництва [2, с. 65].

Структура сільського господарства Німеччини більш ніж на 90% складається з сімейних ферм. Їх кількість становить 300 тис. Середній розмір земельних площ становить 49 га. Тваринницька ферма в середньому складається з 77 голів ВРХ, молочна ферма містить 50 корів. Середня свинарська ферма – 1 тис. голів.

Для прикладу проведемо аналіз особливостей управління німецьким сімейним фермерським господарством. Підприємство "Wüst" знаходиться в центральній Франконії і має тваринницьку спеціалізацію. У структурі господарства 65 молочних корів, 41 телиця, 750 овець. Господарство має у своєму розпорядженні 246,3 га землі, з них 71,1 га - пасовищ, 36,8 га ріллі, а також 0,8 га лісів і 0,2 га іншої земельної площі [6, с. 73].

Для годівлі молочних корів, телиць і овець господарство вирощує зерно озимої пшениці на 11 га, 10 га озимого ячменю, 4,06 га люцерни, 10 га кукурудзяного силосу, 50 га лугового силосу, збирає сіно з 21,06 га, 2,8 га пасовищної трави, 137,4 га пасовища (Табл. 1).

Таблиця 1

Структура посівних площ господарства, 2017 р.

Площа (га)	Продукт збирання
11	Озима пшениця
10	Озимий ячмінь
4,06	Люцерна
10,5	Кукурудзяний силос
50	Луговий силос
21,06	Сіно
2,8	Пасовищні трави
71,1	Пасовища

Характеризуючи трудові ресурси підприємства, слід сказати, що на підприємстві працюють шість осіб, що відповідає 3,9 Ак (робоча сила). Керівник ферми в господарстві працює на повну ставку (1 Ак). Його дружина - домогосподарка і теж допомагає на фермі. Вона не працює повністю, а тільки 0,5 Ак, так як вона залучена також на роботу по дому. У сім'ї є дочка і в даний час вона вивчає сільське господарство в коледжі Вайенштефан-Трісдорфа і пише свою наукову роботу на ступінь бакалавра. Пізніше вона планує також займатися сімейним бізнесом на фермі. Через навчання вона працює всього на 0,4 Ак. В господарстві працює батько сім'ї, і відсоток його участі в роботі на фермі становить 0,4 Ак. Є також іногородні робітники (0,6 Ак) і пастухи (1 Ак).

Крім уже названих земляних ресурсів, господарство орендує ще пасовища (137,4 га). Серед інших на 0,2 га припадає будівля та переробний цех. Основним показником фактичної ситуації є загальний обсяг покриття, з якого спочатку повинні бути покриті фіксовані витрати досліджуваного господарства. Загальний оборот існуючого підприємства становить 207.920 €. Велика частина покриття витрат в загальному обсязі належить дійним коровам і становить 2.308 € за тварину. За рахунок покращення кормового раціону можна збільшити вироблення молока до 10.192 € порівняно з існуючою ситуацією.

Загальний обсяг капітальних вкладень у господарстві на обслуговування корівника становить 223.823 євро. Під час інвестування в покращення якості сільськогосподарських земель шляхом висівання сидератів вдасться покращити продуктивність праці з 3,9 Ак до 4,1 Ак. Аналіз рентабельності повинен визначати економічну ефективність застосовуваних виробничих заходів. Основними показниками рентабельності є прибуток і корпоративний прибуток. Проаналізувавши існуючу ситуацію стосовно отриманого прибутку та витрат на обслуговування встановлено, що ситуація на підприємстві цілком прибуткова, адже чиста прибутковість становить 121 %.

Оцінюючи середню вартість виробленої продукції в господарстві по роздрібній ціні становить 0,88 € / кг, а ставка додаткового капіталу - 20,14%. Таким чином видно, що роздрібна ціна виробленої продукції повинна бути не менше 0,79 €/кг, щоб інвестиції стали прибутковими. У цьому випадку ставка додаткового капіталу становить 3,55%. Якщо ціна знизиться до 0,78 €/кг, то це означає, що інвестиції не стануть прибутковими.

У країнах-членах Європейського Союзу в сільськогосподарському секторі в основному домінують кооперативи, особливо в організації збуту сільськогосподарської продукції. Споживчі кооперативи представляють найбільші фермерські господарства Великобританії. У Республіці Ірландія, раніше славила своїми міцними кооперативними молочними господарствами, зараз у цій сфері значне місце посіли спілки, членами яких є нині 25 % усього дорослого населення країни. У Польщі традиційно переважаючи місце в сільському господарстві країни займає селянин-одноосібник. Нараховуються 2681,6 тис. одноосібних господарств, з яких 774,5 тис. розміром 0,5-2 га, 742 тис. - 2,5 га, 685 тис. - 510 га і 479,9 тис. - понад 10 га. У Бельгії налічується близько 80 тис. фермерських господарств. Середньою вважається ферма в 20-25 га, рідко зустрічаються ферми площею понад 300 га. У Франції також розвинена кооперація, адже вони займаються прийомом, переробкою та реалізацією готової продукції. Держава підтримує розвиток кооперації на законодавчому рівні [5, с. 16].

У Німеччині існують фермерські кооперативи трьох рівнів: місцевого, регіонального та федерального. На місцевому рівні діють 4675 кооперативів. Із загальної кількості первинних кооперативів приблизно 15 % займаються кредитуванням, 13 % - закупівельно-збутовою діяльністю, 14 % - переробкою тваринницької та іншої сільськогосподарської продукції, 19 % - надають технологічні послуги. Місцеві кооперативи об'єднані в 17 регіональних спілок, їх обслуговують 47 функціональних центрів, 3 банку і 25 спеціальних установ. Крім того, на федеральному рівні функціонують 3 центральних союзи. Таким чином, все сільське господарство Німеччини охоплено кооперативним рухом.

Досвід успішних в аграрному розвитку країн підтверджує: сімейна ферма селянського господарства – це основа сталого розвитку сільськогосподарського виробництва та надійного продовольчого забезпечення, основа добробуту сільських територій. Сімейна ферма є століттями відпрацьованим виробничим, соціальним, цивільним, культурно-етичним базовим елементом ефективного сільськогосподарського виробництва.

В Україні поняття як сімейна ферма відсутня. Велика конкуренція, корупція, тиск з боку великих підприємств, економічна нерівність в порівнянні з більш масштабними фірмами не дають змогу реалізуватися сімейним фермам. Для такого маленького бізнесу, як сімейна ферма, великою підтримкою є кооперативи. Головними перевагами якої є можливість фермеру, як керівнику, залишатись рентабельним в своїй справі. Шляхом створення на демократичній основі самоврядних форм господарювання та завдяки організаційно-правовій системі захисту інтересів сільськогосподарських товаровиробників в умовах ринкових відносин, дозволить підвищенню продуктивності і конкурентоспроможності підприємства. Також великою перевагою є право голосу у вирішенні основних питань, яке належить кожному члену колективу на рівних незалежно від внесеної кількості частки власності в спільне підприємство, стажу роботи та ін. Що надає фермеру відстояти свою думку та своє право визначати мінімальну ціну на вироблену продукцію. Для України великою та болючою темою є і залишається корупція. А саме при таких кооперативних відносинах індивідуальні інтереси не можуть домінувати. Перевагою такої демократичної структури в прийнятті рішень в тому, що фермер чи керівник чи сама кооперація є захищені на державному рівні від вагомості третіх осіб або інших компаній, що переслідують інші інтереси.

Висновок

В даному дослідженні було систематизовано інформацію про головні способи ведення сільського господарства у Великобританії, Данії, Бельгії, Данії та Німеччині. Проведено аналіз управління ефективністю виробництва молока на прикладі німецького сімейного фермерського господарства "Wüst". Запропоновані шляхи оптимізації роботи даного господарства без зміни площі земель. При вдосконаленні було змінено раціон молочних корів та підвищити якість земель шляхом висівання сидератів (органічні добрива), що збільшує прибутковість господарства до 121 %.

В якості інвестиції доцільним є інвестування у відгодівлю молодняка ВРХ на 1500 тваринно-місць, ця інвестиція коштуватиме для господарства 223.823 €, з яких 135.000 €

можуть бути взяті в якості кредиту. Підводячи підсумок, можна сказати, що оптимізація та інвестиції мають позитивний вплив для покращення ефективності управління виробництва молока в сімейних фермерських господарствах.

Також було запропоновано розвивати рух кооперацій в Україні. Що допоможе малим сімейним підприємствам зайняти нішу конкурентно спроможного бізнесу. Тим самим підняти рівень економіки країни на новий рівень.

Список використаної літератури:

1. Закон України «Про внесення змін до Закону України «Про фермерське господарство» щодо стимулювання створення та діяльності сімейних фермерських господарств» від 31.03.2016 №1067-VIII [Електронний ресурс]. – Верховна Рада України. – Режим доступу: <http://zakon3.rada.gov.ua/laws/show/1067-viii>

2. Воронин Б.А., Воронина Я. В. Состояние и тенденции развития фермерских хозяйств в зарубежных странах // Аграрный вестник Урала. – 2015. – № 10 (140). – С. 65-70.

3. Говорунова Т. В., Шарікова І. В., Шаріков А. В., Фефелова Н. П. оподаткування селянських (фермерських) господарств: вітчизняний та зарубіжний досвід // аграрний науковий журнал. – 2015. – № 1. – С. 66-69.

4. Ковалів О.І. Науково-обґрунтовані за розміром і структурою землеволодіння та землекористування – основа розвитку сільських територій // Землеустрій і кадастр. – 2013. – № 2. – С. 18-24.

5. Козак О. А. Перспективи трансформації особистих селянських господарств у сімейні фермерські господарства // Ефективна економіка № 10, 2016. – С. 12-18.

6. Стратегічні напрями розвитку сільського господарства України на період до 2020 року /за ред. Ю.О. Лупенка, В.Я. Месель-Веселяка. – К. : ННЦ "ІАЕ", 2012. – 182

Machula Karina

**MANAGING THE EFFECTIVENESS OF MILK PRODUCTION IN FAMILY FARMERS:
A EUROPEAN EXPERIENCE**

The article is an exploration of ways to obtain results in the agricultural sector of the economy thanks to the continuous economic support of the government of farms in European countries. On the example of the family business of the Wüst farm, a theoretical optimization of the work of this farm was carried out without changing the land area. It is shown that for optimization it is necessary to change the diet of dairy cows and improve the quality of land by sowing siderats (organic fertilizers), which increases the yield of the farm to 121%. Studying the current forms of organization of farm production in European countries, despite the existing socio-economic differences, can be useful and have a positive impact on the formation and development of farms in our country.

From the experience of foreign countries, in order to achieve efficient, ecologically-safe agricultural land use, the concept of family farm development is proposed in the article.

Key words: Transformation, family farms, private peasant farms, efficiency, activation, dairy production, management of milk production efficiency.

РОЗВИТОК ЗЕД В АГРАРНОМУ СЕКТОРІ ЕКОНОМІКИ

Нестеренко І.В.

студент

Сумський національний аграрний університет

Псарьов О.В.

студент

Сумський національний аграрний університет

Михайлов А.М.

доктор економічних наук, професор

Сумський національний аграрний університет

У статті висвітлено тенденції розвитку зовнішньоекономічної діяльності підприємств Сумської області за останні роки. Проаналізовано баланс зовнішньоторговельного обороту товарами області. Охарактеризовано прямі іноземні інвестиції у Україну.

Ключові слова: експорт, зовнішньоторговельне сальдо інвестиційна привабливість, зовнішньоторговельний оборот, імпорт.

Постановка проблеми у загальному вигляді та її зв'язок із важливими науковими та практичними завданнями.

На сьогоднішній день сільське господарство відносять до провідних галузей регіону, що має великий вплив на рівень життя населення та, особливо, на якість. Аграрний сектор стабільно розвивається та посідає провідне місце у структурі валового внутрішнього продукту регіону і країни в цілому.

Одним із найголовніших факторів впливу як на аграрний сектор, так і на всі інші є інвестиційне залучення коштів. Адже завдяки цьому, забезпечується економічне зростання регіону і країни в цілому. У результаті інвестування – збільшується національний дохід, розвивається і галузь, і підприємства, тим самим збільшуючи виробництво продукції і задоволення попиту споживачів. І чим ефективніше використовуються інвестиційні кошти, тим більше нарощується капітал країни (регіону) і тим більше коштів ми можемо вкласти у виробництво.

Аналіз останніх досліджень і публікацій.

Розвиток аграрного сектору по регіонах, а також зовнішня торгівля його продукцією досліджуються у всіх країнах, оскільки, подібне вивчення особливостей їх розвитку дає нам можливість впливати на економіку галузі і робити прогнози на майбутню перспективу. В Україні регіональний агропромисловий сектор досліджували відомі вчені, Павловський А. [4], Худавердієва В.А.[5], О.В.Макарюк, В.М.Жмайлов, Ю.І.Данько[6]та інші.

Водночас, проблема зовнішньоекономічної діяльності в аграрному секторі економіки досить широко обговорюється, але все ж потребує подальшого дослідження в умовах змін зовнішньоекономічного середовища.

Метою статті є дослідження та аналіз сучасного стану зовнішньоекономічної діяльності Сумської області в аграрному секторі, а також обґрунтування перспектив її розвитку.

Виклад основного матеріалу дослідження.

Дослідження показали, що сільськогосподарський сектор відіграє провідну роль в економіці України. Як ми всі знаємо, Сумщина - одна з десяти найбільш екологічно чистих районів країни. Процес зовнішньої торгівлі в Сумському регіоні відрізняється від тих процесів, що спостерігаються по всій країні. Це пояснюється тим, що деякі особливості розвитку регіону включають виробничі та сільськогосподарські комплекси і є результатом розвитку національної зовнішньоекономічної та торговельної політики.

Слід зазначити, що географія зовнішньої торгівлі є дуже широкою (90 країн), де основну частку торговельного обороту забезпечують зв'язки з десятками країн. Найвагоміші експортні поставки здійснюються у Російську Федерацію, Китай, Індію, Туркменістан, Німеччину, Білорусь, Іран. Водночас найбільші імпорتنі операції здійснюються з Російською Федерацією, Туркменістаном, Німеччиною, Білорусією, Сполученими Штатами Америки, Швейцарією, Ірландією, Нідерландами, тощо [1].

Дані табл. 1 демонструють тенденції розвитку зовнішньоекономічної діяльності підприємств Сумської області за останні роки. Можна стверджувати, що зовнішня діяльність аграрними підприємствами має позитивне сальдо.

Таблиця 1.

Баланс зовнішньоторговельного обороту товарами області за 2015-2018 роки

Показники	Роки				2018 р. у % до 2015 р.
	2015	2016	2017	2018	
Зовнішньоторговельний оборот, млн. дол. США	1113,6	967,4	1223,9	1525,6	137
Експорт товарів, млн. дол. США	643,8	532,1	672,7	802,2	124,6
Імпорт товарів, млн. дол. США	469,8	353,3	551,2	723,4	153,9
Сальдо торгівлі товарами, млн. дол. США	174	78,8	121,5	78,8	45,29
Коефіцієнт покриття експортом імпорту товарів, %	1.37	1.17	1.22	1,11	-0.26

Джерело: Сформовано на основі даних Державної служби статистики України[2].

Так, слід вказати і на те, що у зв'язку зі складною ситуацією з Російською Федерацією ми втратили в її особі головного зовнішньоторговельного партнера. Почалися пошуки нових шляхів збуту і налагодження добросусідських відносин. За даними таб.1 стверджуємо, що за 2018 р. зовнішньоторговельний оборот області склав 1525,6 млн. дол. США і порівняно з 2015 р. збільшився на 37%. Експорт та імпорт також зросли і склали відповідно 802,2 млн. дол. США і 723,4 млн. дол. США.

Можемо свідчити про відносну стабільність економічної ситуації області та стійкість зовнішньоекономічних зв'язків підприємств, так як сукупне сальдо торговельного балансу Сумської області за досліджуваний період є позитивним.

Також необхідно звернути увагу на сукупне сальдо, яке в 2018 р. становило 78,8 млн. дол. США., що є насторожуючим фактором в економіці, адже можливе перевищення імпортом експорту. Коефіцієнт покриття експортом імпорту по товарах у 2018 році складає – 1,11, у 2015 р. складав 1,37 (за 2010 рік – 1,59). Це вказує на негативну тенденцію в розвитку зовнішньоекономічної діяльності. Розвиток аграрного сектора, та і будь-якого іншого, певною мірою залежить від інвестицій, адже при збільшенні інвестицій збільшується і виробництво кількості продукції.

Іноземні інвестиції — це цінності, які іноземні інвестори вкладають в об'єкти інвестиційної діяльності в Україні з метою одержання прибутку або досягнення соціального ефекту [3]. Аграрний сектор економіки України є досить перспективним та привабливим для інвестування. Цьому сприяють наступні фактори фактори:

1) родючий ґрунт- чорнозем, багатий гумусом та різними мікроелементами, який дозволяє розвивати аграрний сектор на вищому рівні, та виробляти екологічно чисту продукцію;

2) клімат, який сприяє розвитку аграрного виробництва: помірний клімат, чітка зміна пір року, адже особливо для рослинництва потрібно в помірній кількості як дощ, так і сонячне тепло;

3) географічне розташування: сприятливі агроекологічні умови, вигідне географічним розташуванням (близькість до великих сусідніх ринків, доступ до глибоководних портів на Чорному морі, насамперед, до великих імпортерів зерна в країнах Близького Сходу та Північної Африки;

4) порівняно низький рівень заробітної плати: в Україні дуже дешева робоча сила, порівняно з країнами Європи, тому цілком логічно — інвестор платитиме, за європейськими мірками, невисоку заробітну плату та працюватиме на родючій землі. Так, у серпні 2018 р. середня заробітна плата в Україні становила 8987 грн, тобто близько 264 євро. Для порівняння: у Польщі — 1102, Франції — 2957, Німеччині — 3703 євро [4].

Як бачимо з рис. 1, обсяг іноземних інвестицій в сільське господарство в 2010 році становив 2188 млн. грн., у 2012 р. відповідно – 2871 млн. грн., у 2013 році -2721 млн. грн., таким чином можемо відмітити, що протягом трьох років зміни мали коливаний характер. Причин, що могло призвести до цього дуже багато: макроекономічне гальмування, початок військових дій на сході України, зупинення досить значної кількості промислових підприємств, стрімка девальвація та інфляція, зниження рівня купівельної спроможності населення.



Рис.1. Прямі іноземні інвестиції у Україну за 2010-2018 роки, млн грн

Джерело: Сформовано на основі даних Державної служби статистики України [2].

Починаючи з 2014 р., капітальні вкладення поступово збільшувалися. Дана тенденція могла сформуватися під впливом багатьох чинників, серед основних – розвиток ЗЕД зі стратегічними партнерами (до 2014 р. цим партнером були США та Росія, сьогодні ж стратегічним економічним партнером України

є ЄС) та потреба у диверсифікації міжнародної інвестиційної діяльності.

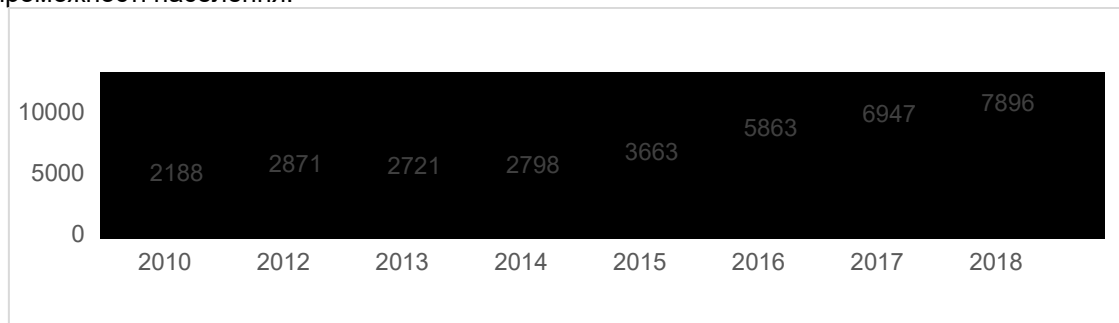
Важливою складовою аналізу інвестиційних процесів є дослідження географічної структури залучених інвестицій (рис. 2).



Рис. 2 Головні інвестори в агропромисловий сектор Сумської області у 2018 р.

Джерело: Сформовано на основі даних Державної служби статистики України [2].

Світовий досвід показує, що нестачу власних коштів ми можемо компенсувати іноземними інвестиціями. При правильному використанні коштів ми можемо не тільки заповнити нестачу, а й підвищити конкурентоспроможність вітчизняної продукції та ефективність виробництва завдяки введенню технологій новітнього рівня та впровадженню прогресивного досвіду управління інших країн світу [5].

Висновок Для розвитку зовнішньоекономічної діяльності в аграрному секторі Сумської області дуже важливим є інвестиційне забезпечення. Теорія і практика господарювання показує, що при збільшенні інвестицій поліпшується якість та зростає кількість продукції. Для того, щоб обсяги виробництва зовнішньоекономічної діяльності зростали, а іноземні інвестиції нарощувалися, потрібно здійснювати оцінку впливу факторів інвестиційного клімату та середовища на інвестиційні процеси. Досягнення високого рівня інвестиційної привабливості – це досить трудомісткий процес, що потребує серйозної мобілізації зусиль. Інвестиційна привабливість довготривалий процес, для розвитку якого важливим є наявність великої кількості факторів, від географічного розташування та трудових ресурсів до рівня розвитку інфраструктури та соціально-політичної ситуації в даній країні. Україна є інвестиційно-привабливою країною. Разом з тим, динаміка надходження іноземних інвестицій у економіку свідчить, що інвестиційна привабливість нашої країни недостатньо висока (на прикладі Сумської обл). Особливо гостро ця проблема проявляється в сучасних умовах – умовах соціально-економічної та економічної кризи.

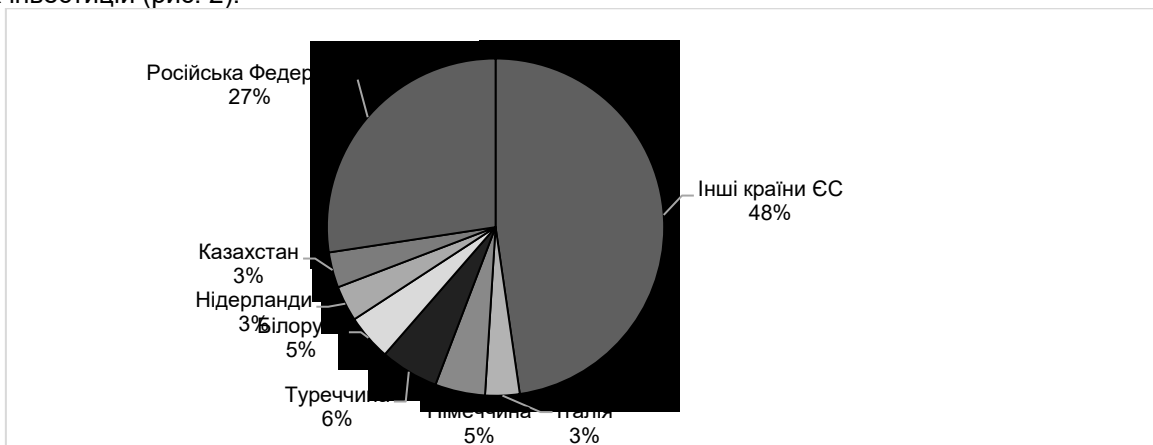
Список використаної літератури:

1. Сумська область [Електронний ресурс] – Режим доступу до ресурсу: <http://www.rada.com.ua/ukr/RegionsPotential/Sumy/>.
2. Державна служба статистики України [Електронний ресурс] – Режим доступу до ресурсу: www.ukrstat.gov.ua.
3. Верховна Рада України : Електронний ресурс. – Режим доступу: <https://zakon.rada.gov.ua/laws/term/11298>
4. Павловський А. Як реформувати ринок оплати праці [Електронний ресурс] / А. Павловський // Новое время. — 2018. — Режим доступу: <https://nv.ua/ukr/opinion/pavlovsky/jak-reformuvati-rinok-oplatipratsi-2504280.html>
5. Худавердієва В.А. Стратегія залучення іноземних інвестицій у економіку України / В.А. Худавердієва // Фінанси України. – 2014. – № 6 – С. 62-71
6. Ринкова система України: стан та перспективи розвитку : монографія / за заг.ред. О.В. Макарюка, В.М. Жмайлова, Ю.І. Данька. – Х.: Міськдрук, 2011. – 964 с.

Nesterenko I.V., Psarev O.V., Mikhaïlov A.M. DEVELOPMENT OF FOREIGN ECONOMIC ACTIVITY IN THE AGRICULTURAL SECTOR OF THE ECONOMY

In the article, the tendencies of development of foreign economic activity of the enterprises of Sumy region for the last years are covered. The balance of foreign trade turnover of goods of the region is analyzed. Foreign direct investment in Ukraine is characterized.

Key words: export, foreign trade balance, investment attractiveness, foreign trade turnover, import.

ФОРМУВАННЯ ТА РЕАЛІЗАЦІЯ МАРКЕТИНГОВОЇ СТРАТЕГІЇ КОНКУРЕНТОСПРОМОЖНОСТІ ПІДПРИЄМСТВ АПК

В.В. Нечипоренко

кандидат сільськогосподарських наук, доцент
Сумський національний аграрний університет

В. Лазня

студент
Сумський національний аграрний університет

Є. Боженко

студент
Сумський національний аграрний університет

У статті висвітлено сутність поняття конкурентоспроможності та факторів, що її визначають, а також теоретичні підходи до формування стратегії конкурентоспроможності. Визначено важливість використання стратегічного підходу в підвищенні конкурентоспроможності підприємств АПК і механізм формування стратегії конкурентоспроможності та його реалізація.

Ключові слова: конкурентоспроможність, підприємства АПК, фактори конкурентоспроможності, стратегія формування конкурентоспроможності, етапи формування стратегії конкурентоспроможності підприємств.

Постановка проблеми. Пріоритетним напрямком агропромислових підприємств є виробництво і забезпечення населення якісними і життєво необхідними товарами. При цьому, для забезпечення свого функціонування, підприємства вирішують питання власної конкурентоспроможності, що складається з ряду позитивних аспектів, які виявляються на ринку шляхом зіставлення з певними показниками підприємств-конкурентів. Отже, конкурентоспроможність слід розглядати як певну характеристику суб'єкта конкурентних відносин чи середовища, в якому він функціонує і може впливати на результат конкуренції [1]. Високий її рівень відображається у більш високій рентабельності виробництва і збуту, в більшій частці ринку. Тому, актуальність проблеми підвищення конкурентоспроможності аграрних підприємств зумовлює необхідність формування конкурентної стратегії та її реалізацію з урахуванням виробничого потенціалу.

Такий процес є абсолютно природним, адже в умовах ринкової економіки стратегія формування і реалізації конкурентоспроможності підприємств, в тому числі і підприємств АПК, орієнтована на досягнення конкурентних переваг, таких як забезпечення понад середньогалузевого рівня доходу, а також завоювання стійких позицій на ринку. Без суттєвого підвищення конкурентоспроможності підприємств АПК неможливе забезпечення високих і стабільних темпів економічного зростання економіки держави[2].

Аналіз останніх досліджень і публікацій. Основні теоретичні положення щодо формування стратегії конкурентоспроможності та її реалізації на підприємствах АПК розглянуті у працях вітчизняних і зарубіжних вчених Г. Азоева, В. Геєць, В. Герасимчук, Ю. Данька, О. Красноручького, С. Кваша, В. Месель-Веселяка, Л. Михайлової, І. Решетнікова, П. Саблука та інших.

В своїх працях науковці визначають, що підприємства повинні орієнтуватися як на покупців, так і на основних конкурентів. При цьому підприємства повинні уникати сильних сторін конкурентів і шукати слабкі їх позиції. Вони відзначають також, що підприємство стає конкурентоспроможним при реалізації його потенціалу, що дозволяє сформувати стійкий ринкову перевагу [3].

Водночас, незважаючи на численні розробки, деякі теоретико-методологічні проблеми, пов'язані з комплексним висвітленням питання методики побудови конкурентної стратегії аграрного підприємства, досі залишаються невирішеними.

Постановка завдання. Метою статті є визначенні важливості використання стратегічного підходу в підвищенні конкурентоспроможності аграрних підприємств, дослідженні маркетингових чинників впливу на конкурентоспроможність підприємства та розробку на цій основі алгоритму здійснення контролю за процесом формування маркетингової конкурентної стратегії з використанням механізму логічної фільтрації..

Виклад основного матеріалу дослідження. Успішне функціонування і розвиток підприємств в сучасних умовах вимагає відповідного підходу до формування його конкурентної стратегії та виявлення конкурентних переваг. Завдання полягає в тому, щоб утримувати і розвивати свої конкурентні переваги.

Поняття конкурентоспроможності підприємства містить у собі великий комплекс економічних характеристик, що визначають положення підприємства на галузевому ринку. Цей комплекс може включати характеристики товару, а також чинники, що формують економічні умови виробництва і збуту товарів підприємства.

Конкурентоспроможність підприємств АПК - це система їх конкурентних переваг, що забезпечують конкурентоспроможність, стійкий та ефективний розвиток, виробництво і збут продукції, здатність здійснювати свою діяльність в умовах ринкових відносин і отримувати при цьому прибуток, достатній для вдосконалення виробництва, стимулювання працівників і підтримки якості продукції на високому рівні [4].

Факторами, що визначають конкурентоспроможність підприємства АПК є: наявність якісних земельних ресурсів; високоякісний трудовий потенціал; розвинута техніко-технологічна база; вільний доступ до фінансових ресурсів; можливість залучення інвестиційно-інноваційних ресурсів; ефективність виробничого потенціалу; зменшення залежності від кліматичних катаклізмів; якість продукції та послуг; наявність ефективної стратегії маркетингу та збуту. [3]. При цьому, складові і елементи конкурентоспроможності є багатofакторними характеристиками, які необхідно розглядати як складні самостійні об'єкти управління.

Завдання підвищення конкурентоспроможності підприємств АПК обумовлена необхідністю їх негайної реакції на зміни (коливання) ринкового попиту, швидка адаптація до змін затребуваної ринком продукції, впровадження у виробництво НДДКР та ін. Механізм управління конкурентоспроможністю підприємства АПК враховує мікро- і макроекономічні показники маркетингового середовища, зберігає і максимізує стійкі конкурентні переваги підприємства в цілому, розробляючи і впроваджуючи в господарську діяльність різні стратегії розвитку підприємства з перспективою підвищення його конкурентоспроможності на ринку [2].

Необхідно зазначити, що управління конкурентоспроможністю не обмежується рамками окремого підприємства, охоплюючи і більш високі рівні організації економіки, зокрема, галузевої [3]. Система управління конкурентоспроможністю підприємств АПК включає як один з елементів державне регулювання конкурентоспроможності підприємств і протекціонізм як різновид подібного регулювання.

Здатність підприємств АПК оперативно й кваліфіковано усувати негативні явища у своїй діяльності й за допомогою економічних важелів домагатися збільшення рівня виробництва продукції та конкурентоспроможності підприємства на ринку є можливим при розробці стратегії формування конкурентоспроможності підприємств. Однак, низький рівень капіталізації виробничої системи, наявність значної кількості проблемних підприємств свідчать про необхідність удосконалення сільськогосподарського виробництва та підвищення його ефективності.

Стратегія формування конкурентоспроможності підприємств АПК розглядається як система управлінських та організаційно-технічних заходів, спрямованих на забезпечення ефективного виробництва високоякісної сільськогосподарської продукції з метою забезпечення прибуткового господарювання та стійкого конкурентного становища на ринку [2].

Стратегія формування конкурентоспроможності підприємств – це механізм, завдяки якому відбувається мобілізація внутрішніх ресурсів та можливостей підприємства з метою забезпечення сталого довгострокового розвитку, в основі якого лежить економічна рівновага, фінансова стійкість, можливість забезпечення розширеного відтворення та стійкого економічного зростання [4].

Для формування стратегії конкурентоспроможності підприємств АПК основними її напрямками є:

- ✓ аналіз структури ринку, визначення сегментів, їх зіставлення і аналітична характеристика;
- ✓ аналіз рівня та інтенсивності конкуренції на основі кількісних методів оцінки;
- ✓ аналіз конкурентів (конкурентна активність, конкурентний потенціал);
- ✓ аналіз споживачів (характеристика основних сегментів, аналіз рівня споживчої поведінки і його основних мотивів в цільових сегментах, щодо яких плануються заходи конкурентної стратегії);
- ✓ аналіз конкурентного середовища (характеристика пошукової та інноваційно-конкурентної діяльності суб'єктів ринку, фактів і дій суб'єктів ринку, оцінка результативності та ефективності конкурентних процесів);
- ✓ аналіз власної конкурентоспроможності (факторний аналіз конкурентоспроможності продукції та підприємства, кількісна оцінка конкурентоспроможності продукції і підприємства).

Основними критеріями визначення стратегії формування конкурентоспроможності підприємств АПК є:

- ✓ можливість раціонального використання землі і машин на різній за величиною площі (або щодо поголів'я худоби);
- ✓ покращення ефективності використання трудового потенціалу за рахунок підвищення продуктивності праці та зменшення її трудомісткості;
- ✓ максимізації прибутку на одну гривню вкладену у виробничі фонди, за рахунок управління фоновіддачею підприємства;

- ✓ забезпечення збалансованості між економічним та соціальним ефектом господарювання;
- ✓ врегулювання попиту і пропозиції на ринках сільськогосподарської продукції;
- ✓ зростання експортного потенціалу підприємства.

Механізм формування стратегії конкурентоспроможності підприємств АПК являє собою логічну послідовність етапів її впровадження, що зображено на рисунку 1.

Вихідним пунктом при формуванні стратегії конкурентоспроможності підприємств АПК є визначення стратегічної мети, на підставі якої встановлюються відповідні тактичні завдання. На цьому етапі обов'язковим є виділення підцілей та завдань, які детально уточнюються та узгоджуються між собою. Їх взаємозв'язок забезпечить досягнення стратегічної мети і визначення основного стратегічного завдання.



Рис. 1. Етапи формування стратегії конкурентоспроможності підприємств

Наступний етап передбачає проведення оцінки власних внутрішніх можливостей (резервів) та «проблемних місць». Аналіз внутрішнього середовища розкриває можливості, потенціал, на який може розраховувати підприємство в конкурентній боротьбі в процесі досягнення власних цілей.

Такий аналіз доцільніше проводити за окремими складовими потенціалу підприємства:

- ✓ земельні ресурси (урожайність сільгоспкультур, обсяги виробництва окремих видів тваринницької продукції на 100 га відповідних аграрних угідь (продукції скотарства і вівчарства — на сільгоспугіддя, свинарства — на ріллю, птахівництва — на площу посіву зернових);

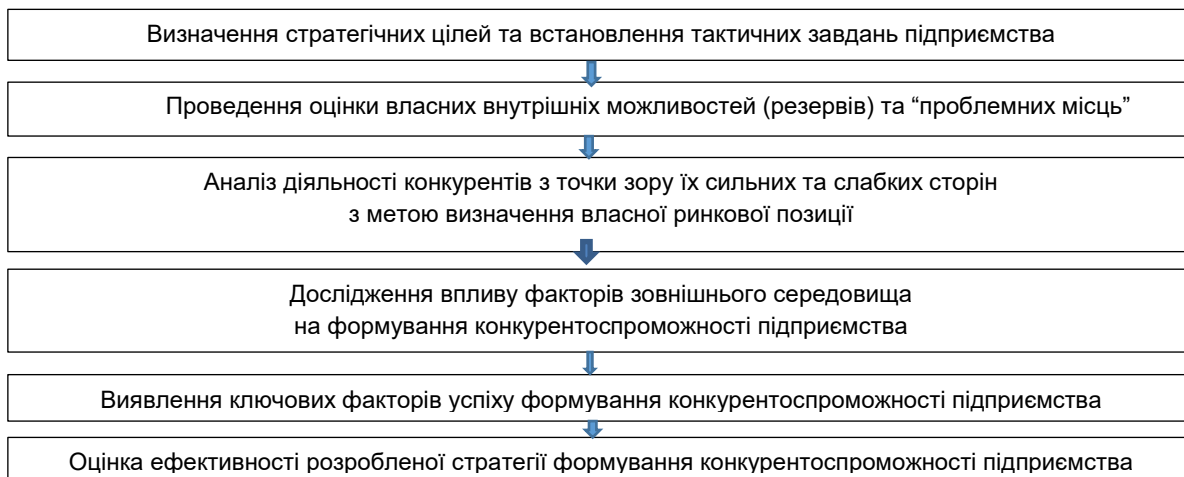
- ✓ трудові ресурси (трудоий чи кадровий потенціал) — сукупність зайнятих на підприємстві за основною та допоміжною діяльністю (продуктивність одного працівника, рівень середньомісячної оплати праці тощо);

- ✓ фінансові ресурси (фінансовий потенціал) — сукупність грошових коштів та надходжень, які є в розпорядженні підприємства для виконання фінансових зобов'язань, здійснення витрат на відтворення підприємства та стимулювання працівників (можливість залучення кредитних ресурсів, ступінь фінансової незалежності підприємства, ефективність управління оборотними активами, інвестиційна привабливість тощо);

- ✓ виробничим потенціалом (рівень витрат на виробництво продукції, продуктивність використання ресурсів, можливість нарощення виробничих потужностей, наявність основних засобів на 1 га угідь, фондоозброєність одного працівника тощо);

- ✓ системою управління підприємством (раціональність організації управління підприємством, планово-економічної роботи, бухгалтерського обліку та контролю за виконанням прийнятих рішень).

Аналіз діяльності конкурентів починається з виявлення всіх реальних і потенційних конкурентів їх фінансово-господарської діяльності, після чого проводиться оцінка їх сильних і слабких сторін для визначення можливих стратегій, фінансових можливостей та ін. Встановлюються ринкові позиції підприємств, переваги та недоліки їх господарювання, аналізуються втрачені можливості у порівнянні з конкурентами.

Для проведення адекватної оцінки фінансово-економічної діяльності підприємств та отримання уявлення про реальний рівень їх конкурентоспроможності розробляється система показників-індикаторів.

Дослідження впливу факторів зовнішнього середовища включають в себе рівень конкуренції на ринку продукції АПК, існуючі загрози і можливості для функціонування підприємств, рівень державної підтримки і т. ін..

При цьому, чинники зовнішнього середовища формують конкурентне середовище. Розроблений

на підприємстві дієвий адаптаційний механізм, як складова механізму управління конкурентоспроможністю, дозволить навіть несприятливі, на перший погляд, зовнішні умови використати для підприємства з певними вигодами. З причини значної ролі зовнішніх факторів у здійсненні господарської діяльності підприємств, одним з елементів алгоритму передбачена оцінка зовнішніх факторів, які враховуються при розробці заходів стратегії.

Наступний етап алгоритму формування стратегії конкурентоспроможності передбачає виявлення ключових факторів успіху підприємства.

Ключовими факторами успіху сьогодення є: динамізм (час), знання, інформація, а також уміння одержувати знання та своєчасно їх застосовувати для досягнення переваг над конкурентами.

Розробка варіантів розвитку підприємства та прогнозування ключових показників дозволяють здійснити розробку стратегічних альтернатив. Саме ці альтернативи представляють собою сценарії функціонування підприємства з відповідними прогнозними даними виручки від реалізації, рентабельності продажу, коефіцієнта конкурентоспроможності.

Завершальним етапом формування стратегії конкурентоспроможності є оцінка ефективності її розроблення та реалізації. При цьому, реалізація стратегії забезпечення конкурентоспроможності підприємств АПК може зіткнутися з проблемами і необхідністю коригування дій в залежності від змін зовнішнього середовища, які не підлягають контролю. Тому, після розробки основних етапів стратегії необхідно організувати оперативне управління її реалізації, яке базується на серії неперервних взаємопов'язаних дій, тобто функціях управління. Таким чином, ефективність управління реалізацією стратегії конкурентоспроможності передбачає виконання наступних основних функцій: планування, організацію, мотивацію, стимулювання і контроль.

Для успішної реалізації стратегії конкурентоспроможності необхідна координація стратегічних, тактичних і оперативних планів підприємства, які під час реалізації підлягають коригуванню і уточненню. Функція організації спрямована на створення такої маркетингової структури, яка б дозволила забезпечити тривалу конкурентоспроможність підприємства. Мотивація і стимулювання зацікавлених сторін підприємства до виконання планів передбачає здійснення всіх видів діяльності по формуванню і реалізації стратегії управління забезпечення конкурентоспроможності підприємства: розробка концепції маркетингу, інформаційне забезпечення, дослідження ринку, стимулювання підвищення конкурентоспроможності підприємства, розробку стратегії підприємства, оперативне управління реалізацією стратегічних планів.

Висновки з проведеного дослідження Таким чином, формування та реалізація стратегії конкурентоспроможності є, на наш погляд, забезпеченням відповідності між стратегічними цілями підприємств АПК і будь-якими засобами їх досягнення – економічними, фінансовими, організаційними, матеріальними. При цьому найбільш потужним є ресурсний потенціал, що утворює конкурентну перевагу підприємств АПК і який воно здатне зберегти в умовах гострої конкурентної боротьби.

Діяльність будь-якої організації проявляється у розкритті існуючого потенціалу, який дозволяє збільшити її доходи, і постійному пошуку нових можливостей його розвитку.

Список використаної літератури:

1. Азов Г.Л. Конкуренция: анализ, стратегия и практика / Г.Л. Азов. - М.: Центр экономики и маркетинга, 1999. - 280 с.
2. Данько, Ю. І. Формування систем забезпечення конкурентоспроможності аграрних підприємств: монографія / Ю. І. Данько. – Суми: Університетська книга, 2016. – 301 с.
3. Малік М.Й. Конкуентоспроможність аграрних підприємств: методологія і механізми: Монографія./ М.Й. Малік, О.А. Нужна –К.: ННЦ ІАЕ, 2007. – 270 с.
4. Конкуентоспособность предприятия: оценка уровня и направления повышения: [монография/под общ. ред. О.Г. Янкового] – Одесса: Атлант, 2013. – 470 с.

Nechiporenko V.V., Laznia V., Bozhenko E.

FORMATION AND IMPLEMENTATION OF MARKETING STRATEGY OF COMPETITIVENESS OF AIC

The article deals with the essence of the concept of competitiveness and the factors that determine it, as well as theoretical approaches to the formation of the competitiveness strategy. The importance of using a strategic approach in enhancing the competitiveness of agricultural enterprises and the mechanism of forming a competitive strategy and its implementation are determined.

Key words: *competitiveness, agricultural enterprises, competitiveness factors, strategy of competitiveness formation, stages of formation of enterprise competitiveness strategy.*

СТАН ТА ПЕРСПЕКТИВИ РОЗВИТКУ РИНКУ ЯЛОВИЧИНИ В УКРАЇНІ

Нечитайло Б.О.

студент

Сумський національний аграрний університет

Калачевська Л.І.

кандидат економічних наук, доцент

Сумський національний аграрний університет

В статті були проаналізовані основні тенденції розвитку ринку яловичини в Україні. В основу аналізу були взяті данні з Державної служби статистики України про загальну кількість ВРХ, частка фермерських і домашніх господарств в загальній структурі суб'єктів господарювання. Також були розглянуті зовнішній і внутрішній ринки та зроблені відповідні висновки.

Ключові слова: ринок яловичини, велика рогата худоба, перспективи розведення, внутрішній попит.

Постанова проблеми: Сьогодні в Україні функціонує одна з найрозвиненіших аграрних галузей у світі. Особливо це стосується вирощування сільськогосподарських культур, але не виняток – скотарство. В Україні багато великих і дрібних компаній, приватних фермерських господарств та домашніх господарств, які займаються розведенням птиці, великої рогатої худоби, свиней, овець і кіз. В даний час яловичина не користується великим попитом серед українських споживачів на ринку м'яса. Для українців яловичина є менш поширеним і більш дорогим видом м'яса, в порівнянні з курятиною або свининою.

Аналіз останніх досліджень і публікацій: Проблеми розвитку ринку м'яса ВРХ вже були розкриті в працях таких вчених як: Бірта Г.О., Дімчя Г.Г., Петренко В.І., Глинкова А.М. та інші. Вони приділяли багато уваги цьому питанню. Але в сучасному світі потрібен постійний та детальний аналіз ринку яловичини.

Цілі статті: Аналіз виробництва яловичини на сьогоднішній день, виявлення головних тенденцій і проблемних аспектів розвитку внутрішнього і зовнішнього ринку яловичини.

Виклад основного матеріалу: Поголів'я великої рогатої худоби в Україні продовжує знижуватися протягом двох десятиліть. Головною функцією утримання ВРХ в Україні є молочне виробництво.

Споживання яловичини в 2019 і 2020 роках, як очікується, відобразить загальне зниження виробничої тенденції. Згідно зі статистикою Світового Банку, Україна залишається країною з доходом нижче середнього. Зростання доходів залишається недостатнім для загального підйому споживання яловичих продуктів всередині країни. Щоб компенсувати низький внутрішній попит, дана галузь збільшує експорт живих тварин. У 2020 році очікується зниження експорту яловичини з України, в той час як частка експорту живих тварин залишається на своїх позиціях.

Імпорт яловичини, у тому числі з США, концентрується у верхньому сегменті ринку, куди українські виробники не в змозі поставляти стабільно якісний продукт. Ринок буде продовжувати рости слідом за збільшенням наявних доходів в ринковій ніші.

Як було вже сказано, велика частина поголів'я ВРХ України – це тварини молочного призначення. Великі молочні ферми часто продають молодих молочних телят населенню після відлучення. Більшість дрібних фермерських і дворових господарства використовують недорогий підхід до випасу худоби до подальшого продажу при відносно низькій вазі і молодому вік. В Україні немає ні великомасштабних переробних, ні відгодівельних майданчиків. Виробництво яловичини залишається залежним від виробництва молока і цін. Хоча ціна на молоко в Україні залишалася високою в 2018 році, внутрішній попит був досить слабким, незважаючи на збільшення доходів. Поголів'я худоби продовжувало знижуватися в 2018-19 роках. і, як очікується, збереже тенденцію до зниження в 2020 році.[2]



Рис. 1. Динаміка поголів'я тварин в Україні, тис. гол.

Джерело: Держслужба статистики України

Домогосподарства відіграють основну роль у виробництві яловичини, хоча їх роль з часом зменшується. Більшість домашніх господарств тримають молочних корів і розглядають телят чоловічої статі як дешевий побічний бізнес. Одна менша частка яловичини, вбитої на задньому дворі, споживається самими домогосподарствами. Велика кількість невеликих дворів працюють неофіційно. Все більша кількість тварин продається на забій промисловим бойням або для подальшого експорту. [1]

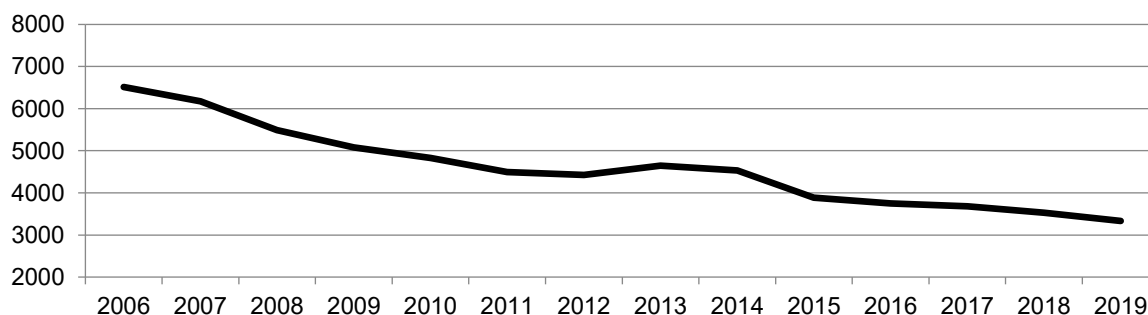

Рис. 2. Обсяги вирощування ВРХ по видам господарств у 2018 р., %

Джерело: Держслужба статистики України

Ціна на вітчизняну яловичину залишається високою другий рік поспіль. Вона підтримується стабільним експортом української яловичини і швидко зростаючим експортом української живої худоби. Ніяких серйозних змін не очікуються в 2020 році: лише незначне зниження поголів'я великої рогатої худоби. Експорт живої худоби і яловичина створюють достатні економічні інтереси, щоб запобігти значному падінню поголів'я.

Український ринок червоного м'яса не демонструє ознак зростання споживання, незважаючи на значне зростання наявного доходу. Очікувалося, що в 2019 році доходи на душу населення досягнуть і перевищать докризовий рівень 2013 року, однак ринок яловичини не демонструє жодних ознак збільшення споживання.

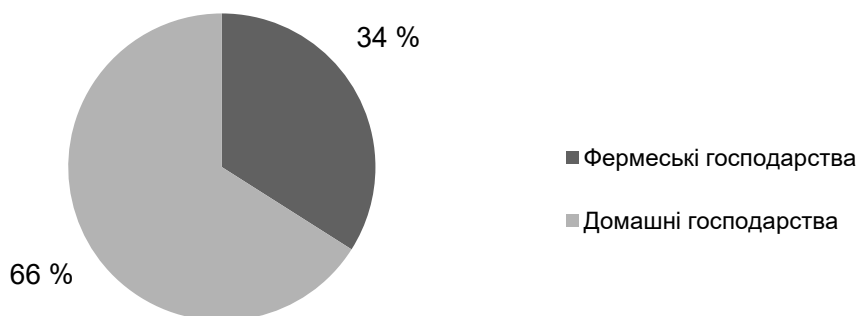
Експорт яловичини знизився незначно, в той час як експорт живих тварин істотно набирає обертів.

Однією з причин зниження споживання є заміщення більш дорогого червоного м'яса на більш дешеву птицю.

Ринок високоякісної яловичої продукції зростає повільно. Споживання обмежене до лідируючих ресторанів і преміальних роздрібних магазинів.

Зниження споживання м'яса можна краще пояснити зменшенням кількості споживачів. Реальне число споживачів червоного м'яса, як вважають, набагато менше, ніж офіційна чисельність населення. Українська статистика вже показує падіння на 2,3 мільйона населення через втрату контролю над Кримським півостровом. Ще 2,5-3 млн. людей перебувають на сході України, який не контролюється центральною владою. Торгівля м'ясом з територіями східної України не здійснюється. Крім того, ще 3,2 мільйона українців працюють за кордоном. Іноземні працівники направляють частину свого доходу назад в Україну, вносячи свій внесок в збільшення споживання. Грошові перекази з-за кордону в 2018 році склали \$11,6 млрд. Однак вплив трудової міграції, швидше за все, буде мати негативний чистий ефект, як і кількість втрачених споживачів не компенсуватиме граничне зростання споживання.

Зниження внутрішнього попиту на молочну продукцію і яловичу продукцію призвело до значного збільшення експорту живої худоби в 2019 році. У міру того як поголів'я тварин в країні зменшується, пік експорту не очікується, щоб бути стійким. Хоча експорт кілька ослаб в червні. Експорт в 2020 році, як очікується, впаде нижче рівня 2019 року.

У 2018 році спостерігалася позитивна динаміка обсягів імпорту в грошовому вимірі, як замороженої, так і свіжої яловичини, порівняно з попереднім роком. Таким чином, в 2018 році було імпортовано 1 133 тон і 229 тон замороженого та свіжого м'яса, відповідно. Варто відзначити, що попит на імпортовану яловичину і телятину почав рости з 2018 року. Цього року загальна вартість імпортованої замороженої яловичини склала 4,1 млн доларів США, а свіжого/охолодженого м'яса – 1,6 млн доларів США.

Основними країнами, які експортували заморожену яловичину і телятину в Україну в 2016-2018 роках, були Литва, Польща та Білорусь.



Рис. 3. Країни-експортери замороженої та охолодженої яловичини та телятини в Україні.
Джерело: Державна фіскальна служба України

Як ми бачимо, існує 5 основних країн-експортерів яловичини в Україну. За даними Державної фіскальної служби України, їх загальна частка в структурі імпорту яловичини (як свіжої, так і замороженої) склала 83%. Крім того, частка Литви в загальній структурі імпорту замороженої яловичини в Україну в 2016-2018 роках склала 54%. Таким чином, імпорт замороженої яловичини з цієї країни в 2018 році склав 2,3 млн доларів США. Водночас США займали більше половини в загальній структурі імпорту свіжої / охолодженої яловичини. Вартість імпорту свіжої / охолодженої яловичини з США склала 886 тис. доларів США. [3]

Серед імпортерів української яловичини можна виділити 3 основні країни: Білорусь, Азербайджан і Казахстан. Частка експорту української яловичини в ці країни за останні 3 роки становила близько 80%. Варто також відзначити, що частка експорту свіжої яловичини і телятини в Білорусь, за останні три роки, становила близько 98-99%.

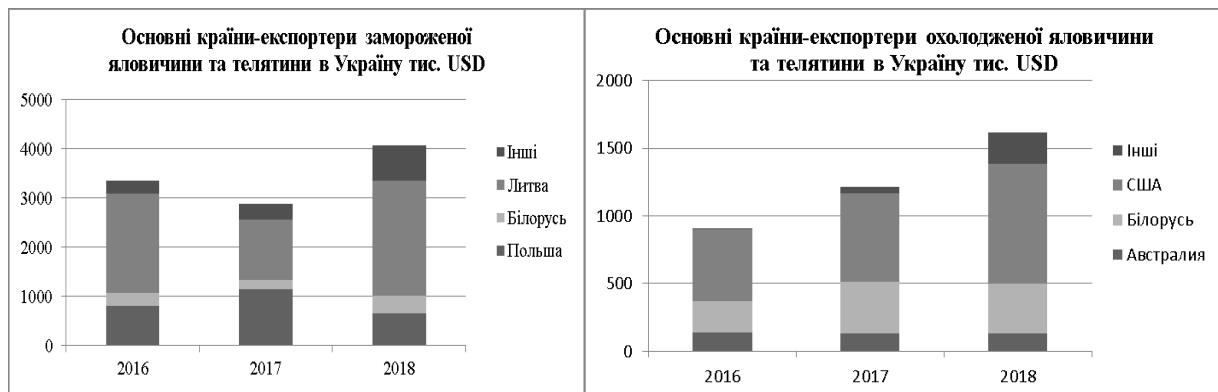

Рис. 4. Країни-імпортери замороженої яловичини та телятини в Україні.
Джерело: Державна фіскальна служба України

Сусідня Білорусь залишилася найбільшим імпортером української яловичини, після заборони на ввезення в Росію в 2016 році. Білорусь і Росія є членами Євразійського митного союзу (САЕС) з вільними торговими потоками продуктів переробки між країнами. Білорусь залишилася найбільшим постачальником яловичої продукції в Росію в 2019 році. Нещодавнє спрощення правил транзиту Росією призвело до спрощення доступу України на традиційні ринки яловичини в Азербайджан та Казахстан в 2019 році.

Україна, як очікується, не почне експорт яловичини на ринок ЄС найближчим часом. Традиційні ринки збуту яловичини з менш суворими вимогами до безпеки харчових продуктів та експортом живої худоби забезпечують достатню можливість для експорту.[4]

Україна імпортує невеликі кількості яловичини преміум-якості. Українські вітчизняні виробники не можуть забезпечити регулярні поставки яловичини стабільної якості. Сполучені Штати є одним з основних постачальників охолоджених яловичих висівок і торгівлі щорічно збільшуються. Преміум імпорт яловичини споживається українським сектором HRI і роздрібними магазинами верхнього сегмента.

Висновок: У зв'язку з повільним відновленням економіки України і тривалим скороченням поголів'я худоби в країні, обсяги виробництва яловичини в останні роки почало падати. Падіння виробництва також було пов'язано з високими витратами на виробництво і низькою рентабельністю, а також через застарілу технічну базу галузі.

Детальний аналіз ринку показав що перспективи розвитку яловичини на вітчизняному ринку існують, а саме розробка державної програми розвитку тваринництва в Україні, яка б ґрунтувалася на аналізі нинішньої ситуації і була б стимулом для бізнесу інвестувати в розвиток галузі ВРХ. Для розробки такої програми потрібне залучення досвіду ЄС, основою цієї програми була б економічна зацікавленість

у виробництві телятини. Також важливою стратегією яка може забезпечити стабільність і ефективність виробництва яловичини в Україні це розширення ринків збуту та збільшення обсягів експорту яловичини.

Отже, очікується поступове зростання галузі, головним рушійним чинником якого повинен стати експорт замороженої продукції, для цього українським виробникам доведеться освоювати технологію заморозки м'яса для перевезення його на тривалі дистанції і тривалого зберігання. Також, найближчим часом можна очікувати поступове зростання споживання яловичини населенням, що в першу чергу пов'язано із збільшенням доходів, так як яловичина, на сьогоднішній день, є одним з найдорожчих видів м'яса в Україні.

Список використаної літератури:

1. Ринок м'яса великої рогатої худоби / О.М. Шпичак, О.В. Боднар, Н.Г. Копитець [та ін.] // Поточна кон'юнктура і прогноз ринків сільськогосподарської продукції та продовольства в Україні на 2016/2017 маркетинговий рік ; за ред. О.М. Шпичака. – К. ННЦ ІАЕ, 2014. – Вип. 21. – С. 175–200.
2. Державна служба статистики України [Електронний ресурс]. — Режим доступу: <http://www.ukrstat.gov.ua>
3. Agrarheute [Електронний ресурс]. – Режим доступу: <https://www.agrarheute.com>
4. Agrarzeitung.[Електронний ресурс]. – Режим доступу: <https://www.agrarzeitung.de>
5. Сільське господарство України 2018 // Державна служба статистики

Nechytailo B.O., Kalachevska L.I.

THE STATE AND PROSPECTS OF DEVELOPMENT OF BEEF MARKET IN UKRAINE

The article analyzes the main trends in the development of the beef market in Ukraine. The analysis was based on the data of the State statistics service of Ukraine on the total number of cattle, the share of farmers and households in the overall structure of economic entities. Foreign and domestic markets were also considered and relevant conclusions were drawn.

Key words: *beef market, cattle, breeding prospects, domestic demand.*

IMPROVING OF MANAGEMENT AND ADMINISTRATION METHODS IN ORGANIZATIONS

Owoeye Boyede Emmanuel

master student of "Administrative management"
Sumy National Agrarian University

The article deals with the modern methods of administrative management, their content, structure and efficiency. The main types of methods and their comparative characteristics are given. The main problems of determining the effectiveness of management methods are revealed. The main ways of improving management methods are proposed.

Key words: management methods, administrative methods, influence, tools, efficiency, improvement.

Problem definition and its relationship with important scientific and practical tasks. A complex system of organizational relationships and bonds, which are manifested in the management and administration of the organization, is formed in the process of human activity for the implementation of two main functions of management: organization and coordination. The functioning of this system is carried out by different methods, in other words, in process of organizational activity. Methods in management play a very important role. They provide a clear division of responsibilities, compliance with all rules and authorities in dealing with economic matters, as well as the application of liability measures. The orientation of management and administration methods to achieve the set goals, adherence to internal normative documents and improvement of methods of management and administration by the organization are the main problems that make the topic of this scientific article relevant.

Analysis of recent research and publications. Previously, this topic was researched by such foreign and domestic experts in the field of administration and management, as R. Akoff, O.S. Anisimov, I. Ansoff, M. Armstrong, T. Bryan, A. K. Gast, P. Dodd, P. Drucker, D. Duncan, P.M. Kerzhentsev, S. Covey, E.A. Kuznetsov, G. Mintzberg, M. Porter, Y. Safonov, and F. W. Taylor.

Formulating the goals of the article. The purpose of the work is to improve the theoretical and methodological provisions on the development of the management system in the organization and improve the methods of administration and management.

The main material of research. Management methods are a set of ways of influencing the collective of employees and individual contractors in order to achieve the set goals. With their help, the management body influences individual employees and the organization as a whole. The importance of management and administration methods determines their focus on achieving goals in the shortest time possible under the rational use of all types of resources.

The content of management methods is identified with the basic functions of management: planning, organizing, motivating, controlling and regulating. Accordingly, there are the following main groups of management methods: economic, organizational and administrative, socio-psychological, legal ideological and technological. There is a close connection and interdependence between them. Each method has elements of encouragement and punishment.

Management methods occupy a special place in the management system. This is because they create the necessary conditions for the organization. Management of the enterprise is a systematic and continuous process of influence of management on the activity of its structural divisions in order to ensure a smooth work and achieve a positive result upon completion of work. It is the management methods, answering the questions of how to perform the managerial work, allow you to form a system of rules, techniques, approaches and ways of influencing the managed object to achieve the goals, reducing the time spent on their implementation. The main content of management activity is realized through management methods. So, let's expand on the concept of "management method". The term "management method" is inextricably linked to the etymology of the word "method", of Greek origin "method", and has two meanings:

- the way to achieve the goal;
- reception, method or mode of action [1].

Management methods are classified on numerous grounds. They shape economic and social interests, relationships between people and their legal relations. The main content of management activity is realized through management methods. Management methods are a tool for professional management work and offer a set of tools for effective managerial influence on the staff and the organization as a whole to achieve the goals.

The main directions of improvement of the enterprise management system are: improvement of the organizational structure of enterprise management; improvement of the organization of management and business through improvement of the system of enterprise planning, accounting and control over the basic indicators of activity of the enterprise; optimization of economic management of production resources and

inventories; improving the efficiency of innovation process management, and most importantly, improving the quality of products produced by the enterprise.

To improve the system of planning, accounting and control over the main indicators of the enterprise, you can implement an effective internal control system, a variety of computers, develop computer communications networks, use modern software, namely: management information technology. This primarily applies to both financial management, budgeting, and financial management systems. Ways to improve the enterprise management system should focus on:

-complex order of improvement of the enterprise management system and all its components in order to ensure the effectiveness of organizational, personnel and technical decisions, decision-making processes and improvement of information flows;

- implementation of management through automation of the production process of the enterprise;

- improvement of organizational structures of enterprise management by the use of modern forms (program-targeted adaptive, and others);

- improving the management information system in order to improve the quality of information information, as well as its rapid use;

-application of computers and automation tools to improve production quality, technical and economic level;

- cooperation within the country with foreign partners for the best level of quality of development of modern management system at the enterprise;

- use of world experience [2, 3, 4].

For management and administration activity, the classification of management process methods is important. Management process methods are ways of performing individual operations, procedures, and works that form the management process.

The goal management method is the most effective and popular. Goals management method is a method of influence of the management entity on the management object for practical implementation of strategic and tactical goals of the management system. [5, c. 327]. Goals management is a method of improving organizational performance, and is a method of combining planning, control and motivation that many organizations have successfully used to reduce the number of conflicts and reduce people's negative reaction to control by participating in the process.

The group of methods of development and optimization of management decisions include 4 subgroups:

1. Methods of problem statement (methods of collecting, storing, processing and analysis of information; method of factor analysis; method of modeling).

2. Methods for developing variants of solutions (nominal group technique, Delphi method, brain attack method, Kingise method).

3. Methods of choice of decisions (economic-mathematical method; system of weighted criteria).

4. Methods of organization of execution of the decision (drawing up of the plan of realization, methods of direct influence, methods of material stimulation, methods of control of performance of works) [6].

Administrative methods of management are a set of means of administrative influence (on the relations of workers in production). The implementation of these methods is guaranteed by the current system of state laws and regulations. Administrative methods involve organizational and managerial influences.

Organizational influence is based on: organizational regulation, organizational rationing and organizational design. Organizational impact reflects the statics of the management system and is a complex of organizational measures.

Regulatory influence reflects the dynamics of management. It is carried out in the process of functioning of the system and aims to ensure the smooth operation of the control apparatus, to maintain the production system in a given mode of operation or to translate it into a more sophisticated appearance. Regulatory influence is expressed in the form of an oral or written order and takes the form of an order or agreement.

Organizational and management methods include the placement of personnel in the organization in accordance with the interests and abilities of each employee.

Organizational impact includes:

- organizational regulation (development of provisions on units that define their functions, rights and responsibilities, development of staffing);

- organizational standardization (development of various standards, for example, labor (grades, rates), standards of profitability, rules of internal order);

- organizational and methodical instruction (job descriptions, methodical instructions for the execution of works, working instructions).

Administrative methods are guided by such behaviors as the perceived need for discipline, a sense of obligation, a person's desire to work in a particular organization. These methods of influence distinguish the direct nature of the influence: any regulatory or administrative act is subject to mandatory enforcement [7, c. 171]. Administrative methods are characterized by their compliance with legal norms that operate at a certain

level of government, as well as acts and orders of higher management bodies. There are five main ways of administrative influence: organizational influence, administrative influence, liability and penalties, disciplinary liability and penalties, administrative responsibility. Administrative methods of management are a powerful lever to achieve the results of the set goals in cases when you need to subordinate the team and send it to the solution of specific management tasks. The ideal conditions for their effectiveness are a high level of regulation of management and labor discipline, when management influences without significant distortions are realized by the lower levels of management. This is especially true in large multi-level management systems, which include large enterprises.

The main advantages of the method: 1) ensure the unity of the will of management in achieving the goal; 2) does not require large material costs; 3) goals are quickly achieved in small organizations and rapid response to environmental change is ensured.

The disadvantages of the method are the following: 1) suppressed initiative, creative work; 2) there are no effective incentives for work and "anti-incentives" may arise; 3) in large organizations, managers are not interested in improving competence, so it is in short supply. The role of administrative methods in enterprises has recently decreased. Controversial processes in society hinder the use of administrative methods: this is rising unemployment and part-time employment in enterprises, significant inflation in recent years and late payment of wages, low discipline of supplying resources, exceeding the rate of increase in consumer prices over wages. Thus, administrative methods are a way of performing managerial actions on staff and are based on authority, discipline, and penalties and are known in history as the "whip method."

The conclusions and recommendations for further research in this direction. One of the main tasks of a modern management system is to create the most favorable conditions for realizing the capabilities of the managed system, which arise through the use of various methods of managerial influence that extend the rights and responsibilities of different entities of self-government. Having considered the basic methods of management, we come to the conclusion that in the management of the organization it is advisable to combine different management methods. It can be said that in general management methods occupy a leading place in the management of the enterprise, acting as a foundation of managerial influence. All management practices are interrelated and should be used in conjunction. As a result of improving the management system of the enterprise receive an economic and social effect: increasing the volume and improving production efficiency, ensuring rhythmic work of the company, achieving savings of live and accomplished work, improving the quality of products, changing and facilitating the nature of work, increasing job satisfaction, and reducing staff turnover.

References:

1. Meskon, M., Albert, M. & Hedouri, F. (1998). Osnovy menedzhmenta [Fundamentals of management]. Moskva : Delo. [in Russian].
2. Krasnokuts'ka N.S. (2005) Potentsial pidpriemstva: formuvannia ta otsinka: Navchal'nyj posibnyk [Enterprise Potential: Formation and Evaluation: Training Manual], Tsentri navchal'noi literatury, Kyiv, Ukraine.
3. Levchenko Yu.H. and Cherednychenko O. A. (2010), Upravlinnia vyrobnychym potentsialom pidpriemstv kharchovoi promyslovosti [Management of the production potential of food industry enterprises], Naukovi pratsi Natsional'noho universytetu kharchovykh tekhnolohij, Kyiv, Ukraine.
4. El'brekht O.M. (2010), Pidhotovka menedzheriv u vyschykh navchal'nykh zakladakh Velykoi Brytanii, Kanady i SShA [Training for managers in higher education institutions in the UK, Canada and the United States], Monohrafiia, Kyiv, Ukraine.
5. Kuznietsov, E. A. (2012). Vstup do spetsialnosti menedzhment : navchal'nometodychnyi posibnyk [Introduction to the specialty of management : manual]. Kherson : Hryn D. S. [in Russian].
6. Armstrong, M. (2009). Praktika upravleniia chelovecheskimi resursami [Human Resource management practice]. Sankt-Peterburg : Piter. [in Russian].
7. Pelekha Yu.I. (2002), Kliuchi do uspikhu, abo orhanizatsijna ta upravlins'ka kul'tury [The keys to success, or organizational and managerial culture], Vydavnytstvo Yevropejs'koho universytetu, Kyiv, Ukraine.
8. Drucker, P. F. (2015). Praktika menedzhmenta [Practice of management]. Moskva : Mann, Ivanov i Ferber. [in Russian].

Овоє Боєде Іммануель

УДОСКОНАЛЕННЯ МЕТОДІВ УПРАВЛІННЯ ТА АДМІНІСТРУВАННЯ В ОРГАНІЗАЦІЯХ

У статті розглядаються сучасні методи адміністративного управління, їх зміст, структура та ефективність. Спрямованість методів управління та адміністрування на досягнення поставлених цілей, дотримання внутрішніх нормативних документів і вдосконалення методів адміністрування організацією – це основні проблеми, що обумовлюють актуальність теми даної наукової статті. Метою роботи є удосконалення теоретичних та методичних положень щодо розвитку системи менеджменту на підприємстві та вдосконалення методів адміністрування.

Методи управління- це сукупність способів і прийомів впливу на колектив працівників та окремих виконавців з метою досягнення встановлених цілей. За їх допомогою орган управління впливає на окремих працівників і підприємство у цілому. Існують наступні основні групи методів управління: економічні, організаційно-розпорядчі (адміністративні), соціально-психологічні, правові ідеологічні та технологічні.

Методи управління займають особливе місце в системі менеджменту. Адміністративні методи управління представляють собою сукупність засобів адміністративного впливу (на відносини працівників у виробництві). Здійснення цих методів гарантується діючою системою державних законів і нормативних актів. Адміністративні методи припускають організаційний і розпорядчий впливи. Суперечливі процеси в суспільстві перешкоджають використанню адміністративних методів: це зростання безробіття і часткова зайнятість на підприємствах, значна інфляція протягом останніх років і невчасна виплата заробітної плати, низька дисципліна поставок ресурсів, перевищення темпів зростання цін на споживчі товари над темпами зростання заробітної плати. Таким чином, адміністративні методи є способом здійснення управлінських дій на персонал і базуються на владі, дисципліні та стягненні і відомі в історії як «метод батога».

Ключові слова: методи управління, адміністративні методи, вплив, інструменти, ефективність, удосконалення.

**ВДОСКОНАЛЕННЯ УПРАВЛІННЯ КОНСУЛЬТАЦІЙНИМИ ПОСЛУГАМИ
ПІДПРИЄМСТВА-СУБ'ЄКТА ЗЕД****Пинчук Б.В.**

студент

Сумський національний аграрний університет

Науковий керівник: к.е.н., доцент С.Г.Турчина

У статті розглядається вдосконалення управлінського консалтингу як важливого інституту в процесі професіоналізації менеджменту та формування інноваційної економіки. Обґрунтовується положення, що становлення професійного управлінського консалтингу створює умови для ефектively взаємодії науки, аналітики і практики менеджменту. Досліджуються інноваційні фактори розвитку управлінського консалтингу.

Ключові слова: *управлінський консалтинг, професіоналізація управлінської діяльності, консалтаційні послуги.*

Постановка проблеми. Процес інтеграції України у світовий простір зумовили розвиток консалтингу як невід'ємної складової інфраструктури ринку. Саме консалтинг є потужним інтелектуальним джерелом у наданні послуг своїм клієнтам. Слід зазначити, що на сьогодні однією із найактуальніших тем є вивчення особливостей формування та перспектив розвитку ринку консалтингу за наявних умов національного господарства. При цьому, керівництво та відповідні служби суб'єктів господарювання повинні отримувати інформацію щодо можливостей отримання кваліфікованої допомоги та залучення професійних консультантів. Це, в свою чергу, дозволить підприємствам, організаціям, установам та приватним підприємцям різних сфер діяльності знаходити шляхи вирішення своїх проблем на усіх етапах функціонування (створення підприємства, підвищення рівня конкурентоспроможності, покращення показників ефективності функціонування, розробка та впровадження антикризових заходів тощо).

Стан дослідження. Вивченню характерних особливостей консалтингу та проблем становлення ринку консалтингових послуг присвячені праці В. А. Верби, О. П. Посадського, Т. І. Решетняк, В. Ш. Рапопорта, В. П. Унінець-Подаківської, Р. К. Юксвярава, М. Я. Хабакук, Я. А. Леймана та ін. Разом з тим, глибокого дослідження потребують питання вивчення сутності консалтингу та перспектив його становлення в Україні.

Мета статті. Метою написання даної статті є розробка теоретичних положень та практичних рекомендацій щодо вдосконалення управління консультаційними послугами підприємства-суб'єкта ЗЕД. Завданнями, які допоможуть досягти мети, нами було визначено наступні: 1) дослідити зміст дефініції «консалтинг», 2) визначити характерні особливості консалтингу, 3) проаналізувати проблем формування та розвитку ринку консалтингових послуг в Україні, на прикладі практичної діяльності фірми «Зевс».

Виклад основного матеріалу. Для дослідження проблем та перспектив розвитку консалтингу в Україні, насамперед, визначимося з самим поняттям «консалтинг», дослідимо його суть та характерні особливості. Термін «консалтинг» походить від англійського consulting (консультування) та означає здійснення консультування будь-якого масштабу. Слід відмітити, що не існує однозначного трактування терміну «консалтинг». З економічної точки зору пропонуємо розглядати існуючі підходи до поняття консалтингу у трьох напрямках. Перший напрямок трактує консалтинг як процес забезпечення клієнта спеціалізованим досвідом [1,2], другий – як надання послуг у певних областях [3-5], третій – як комплекс існуючих та набуття нових знань, або ж професіональних навичок [6,7].

Отже, консалтинг – це надання консультаційних послуг щодо вирішення тієї чи іншої проблеми замовника на основі дослідження та аналізу конкретної ситуації. З метою візуалізації та більш однозначного сприйняття класифікацію консалтингових послуг доцільно представити у вигляді таблиці 1.

Класифікація консалтингових послуг

Менеджмент-консалтинг	Консалтинг, спрямований на покращення управлінських ділянок діяльності компанії; розробка та супровід інвестиційних проектів, управління бізнес-процесами, визначення ефективності системи управління, управління нововведеннями, аутсорсинг.
Фінансовий консалтинг або аудит-консалтинг	Аудит фінансової звітності; ведення, відновлення бухгалтерського обліку; податкове планування та оптимізація оподаткування; консультування з питань бухгалтерського обліку, фінансової звітності та оподаткування; бюджетування.
IT-консалтинг	Консалтинг в галузі інформаційних технологій щодо покращення організації зберігання, оновлення, розповсюдження та знищення інформації: розробка, аналіз, впровадження та супровід IT-систем.
HR-консалтинг	Консалтинг у сфері людських ресурсів: рекрутинг, розробка та управління мотивацією персоналу, кадровий облік.
Стратегічний консалтинг	Консалтинг, спрямований на покращення стратегічного стану компанії: стратегічне планування, технологічне планування, PR-консалтинг, маркетингова стратегія, логістика, дистрибуція, фінансова стратегія, юридичний консалтинг.

Джерело: складено автором за даними джерел [Посібник з консалтингу]

Сьогодні в Україні працює понад 300 вітчизняних консалтингових фірм, з яких 42 % займаються виключно наданням послуг з питань управлінського консультування, відкриті представництва провідних консалтингових фірм, що є лідерами консультаційного бізнесу, в тому числі «великої п'ятірки». Серед українських організацій, які вважаються консалтинговими, 42 % займаються тільки консультуванням, 30% – присвячують консультуванню лише 80 % загального обсягу продажу. Окрім того, третина учбових організацій має власні консультаційні підрозділи.

Аналіз надання консультаційних послуг нами було зроблено на прикладі аудиторської фірми «ЗЕВС». Структура надання послуг досліджуваною фірмою представлена у таблиці 2.

Таблиця 2

Структура наданих послуг аудиторської фірми «Зевс»

Види послуг	Роки						В середньому	
	2016		2017		2018		тис. грн.	%
	тис. грн.	%	тис. грн.	%	тис. грн.	%		
Аудиторські послуги	226,5	45,4	373,6	41,6	509,3	40,8	369,8	42,0
Консультаційні послуги з ведення бухгалтерського обліку	113,2	22,7	216,4	24,1	318,6	25,6	216,1	24,5
Юридичні послуги щодо оптимізації податків	121,2	24,3	226,3	25,2	301,3	24,2	216,3	24,5
Представлення інтересів клієнтів з судово-бухгалтерської експертизи	26,9	5,4	60,2	6,7	88,0	7,1	58,4	6,6
Інші види послуг	11,0	2,2	21,5	2,4	29,7	2,4	20,7	2,4
Всього	498,8	100,0	898,0	100,0	1246,9	100,0	881,2	100,0

Джерело: складено автором за даними власних досліджень діяльності фірми та наданої інсайдерської інформації

Із даних таблиці 2 очевидним є той факт, що фірма «Зевс» найбільше надає аудиторських послуг, так як в середньому за три роки питома вага доходу від цього виду діяльності склав 42 %. Значну частку (а саме по 24,5 %) в структурі виручки від реалізації займають консультаційні послуги з ведення бухгалтерського обліку та юридичні послуги щодо оптимізації податків. Решту складають послуги з представлення інтересів клієнтів з судово-бухгалтерської експертизи та інші види послуг.

З метою визначення ефективності функціонування фірми нами було розраховано та проаналізовано показники ефективності використання основних засобів (табл. 3)

Таблиця 3

Показники ефективності використання основних фондів аудиторської фірми «Зевс»

Показники	Роки			Відхилення, (+;-) абсолютне, тис. грн.	2018 р. в % до 2016 р. відносно, %
	2016	2017	2018		
Чистий дохід від реалізації продукції, тис. грн.	498,8	898,0	1246,9	748,1	250,0
Середньорічна вартість ОФ, тис. грн.	131,65	151	199,2	67,55	151,3
Середньооблікова чисельність працівників, осіб	5	7	10	5	200,0
Фондоозброєність, тис. грн./особу	26,33	21,57	19,92	-6,41	75,7
Фондовіддача, грн.	3,789	5,947	6,260	2,471	165,2
Фондомісткість, грн.	0,264	0,168	0,160	-0,104	60,5
Рентабельність ОВФ, %	35,9	-45,5	55,8	19,9	155,4
Коефіцієнт оборотності виробничих фондів	3,789	5,947	6,260	2,471	165,2
Тривалість 1 обороту виробничих фондів, дн.	96,3	61,4	58,3	-38,0	60,5

Джерело: складено автором за даними власних досліджень діяльності фірми та наданої інсайдерської інформації

Аналізуючи дані таблиці 3 можна сказати, що ефективність використання основних фондів у фірмі за досліджуваний період покращилася, так як фондівіддача зросла на 2,471 одиницю, а фондомісткість скоротилася на 0,104 одиниці, але фондоозброєність скоротилася на 6,41 тис. грн./особу. Такі зміни відбулися в результаті того, що за досліджуваний період розмір виручки від реалізації послуг зріс 2,5 рази, а середньорічна вартість основних фондів підвищилася лише в 1,5 рази.

Дослідження основних економічних показників розвитку аудиторської фірми «Зевс» у динаміці представлено у таблиці 4. Очевидно, що в 2018 р. в порівнянні з 2016 р. чистий дохід від реалізації послуг у фірмі збільшився в 2,5 рази, або на 748,1 тис. грн., а витрати підвищилися в 2,515 рази, або на 684,2 тис. грн. Це сприяло тому, що чистий прибуток зріс в 2,35 рази, тобто на 63,9 тис. грн. а рівень рентабельності послуг знизився на 0,68 %.

Таблиця 4

Динаміка основних економічних показників розвитку аудиторської фірми «Зевс»

Показники	Роки			Відхилення 2018 р. від 2016 р., ±	
	2016	2017	2018	абсолютне, тис. грн.	відносне, %
Чистий дохід від реалізації продукції (товарів, робіт, послуг) тис. грн.	498,8	898,0	1246,9	748,1	250,0
Собівартість реалізованої продукції (товарів, робіт, послуг), тис. грн.	156,2	293,8	411,6	255,40	263,5
Інші операційні витрати	295,3	672,9	724,1	428,80	245,2
Разом витрати	451,5	966,7	1135,7	684,20	251,5
Фінансовий результат до оподаткування, тис. грн.	47,3	-68,7	111,2	63,9	235,1
Чистий прибуток (збиток), тис. грн.	47,3	-68,7	111,2	63,9	235,1
Рівень рентабельності (збитковості), %	10,48	-7,11	9,79	-0,68	93,5
Валюта балансу, тис. грн.	303,4	249,8	351,4	48,00	115,8
Власний капітал, тис. грн.	292,0	223,3	306,7	15	105,0

Джерело: складено автором за даними власних досліджень діяльності фірми та наданої інсайдерської інформації

Отже, аудиторська фірма «Зевс» є прибутковою і рентабельною, хоча в 2017 р. в результаті своєї діяльності вона отримала збиток в розмірі 68,7 тис. грн. Результати дослідження надання послуг даною фірмою дозволяють зробити висновок, що велике значення в консалтингових послугах відіграють трудові ресурси, оскільки саме без них будь-які послуги надаватися не можуть.

Пропозиції: створення нормативно-правової бази регулювання консалтингової діяльності в Україні, вивести класифікатор консалтингових послуг та ефективно діючого професійного об'єднання консультантів, яке б сприяло підвищенню якості таких послуг та захищало ринок від дилетантів і непрофесіоналів.

Висновок: безперечно, стан ринку консалтингових послуг є своєрідним індикатором економічного розвитку держави, а отже, для його подальшого розвитку необхідно подолати вище перелічені проблеми та, застосовуючи глобальний підхід, прагнути організувати надання в Україні консалтингових послуг абсолютно нового типу, яким були б притаманні динамізм, інноваційність, орієнтація на клієнта, належна якість, високий професіоналізм.

Список використаної літератури:

1. Консалтинг в Україні. Київ: Асоціація "Укрконсалтинг", 1996.
2. Унінець-Ходаківська В. П., Костюкевич О. І., Лятанбор О. А. Ринок фінансових послуг. Теорія і практика. Вид. 2-ге, доп. і перероб: навч. посіб. Київ: Центр учбової літератури, 2009. 392 с.
3. Посібник з консалтингу. URL : http://uamc.com.ua/documents/block_6_35.pdf (дата звернення: 10.10.2019)
4. Козаченко С. В. Консалтинг у сучасній ринковій економіці. URL : <http://www.ivteme.ru/uk/glossary> (дата звернення: 10.10.2019)
5. Рапопорт В. Ш. Диагностика управления: (практический опыт и рекомендации). Москва: Экономика, 1988.
6. Юксвярав Р. К., Хабакук М. Я., Лейман Я. А. Управлінське консультування: теорія і практика. Москва, 2007 р.

Pinchuk B. V.

IMPROVEMENT OF ADVISORY SERVICES' MANAGEMENT FOR THE FEA-ENTERPRISE

The improvement expediency of consulting services' management for FEA-enterprise was substantiated. Existing approaches to term "consulting" application were highlighted. Analysis of the "Zevs" practical activity was conducted in order to obtain information for formulating conclusions and proposals.

Key words: management consulting, professionalization of management activity, consulting services.

ВДОСКОНАЛЕННЯ УПРАВЛІННЯ ЕФЕКТИВНІСТЮ ВИРОБНИЦТВА ГАЛУЗІ РОСЛИНИЦТВА**Рибкін В.О.**

студент

Сумський національний аграрний університет

В статті проведено оцінку ефективності виробництва сільськогосподарських культур, визначено прибутковість реалізації сільськогосподарської продукції протягом досліджуваного періоду, визначено пріоритетні напрями вдосконалення системи управління ефективності виробництва галузі рослинництва.

Ключові слова: ефективність виробництва, рослинництво, управління, прибутковість, рентабельність.

Постановка проблеми. Сільськогосподарське виробництво є одним із перспективних напрямів розвитку економіки країни. Крім важливості розвитку виробничої складової сільського господарства та суміжними з ним галузям (легкої та харчової промисловості) важливим є його розвиток в частині забезпечення продуктами харчування, що підтверджено визначенням продовольчої безпеки як однієї із цілей сталого розвитку. Світове споживання сільськогосподарської продукції постійно зростає оскільки збільшується кількість населення, що безпосередньо й обумовлює перспективність розвитку сільськогосподарського виробництва. Проте за сучасних трансформацій перед сільськогосподарськими виробниками постійно виникають нові й нові виклики, пов'язані з необхідністю оновлення технологій виробництва, застосування нових сортів сільськогосподарських культур, використання сучасних засобів захисту рослин тощо для забезпечення досягнення високих показників урожайності та зниження виробничих витрат й досягнення його ефективності.

Окрім факторів економічного характеру на ефективність сільськогосподарського виробництва впливають й природні фактори, саме тому за даним напрямом актуальним питанням є підвищення ефективності виробництва шляхом використання сучасної комбінованої техніки, котра не тільки забезпечить виконання комплексу польових робіт у визначені строки, а може бути використана за суміжними виробництвами. Визначене коло проблемних питань обумовлює необхідність запровадження нових підходів, інструментів, заходів в систему управління виробництва продукції рослинництва, яка на сьогодні є пріоритетним напрямом розвитку сільськогосподарських підприємств.

Аналіз останніх досліджень і публікацій. Актуальність та важливість питань щодо підвищення ефективності сільськогосподарського виробництва обумовила наявність значної кількості публікацій вітчизняних науковців. Варто відмітити вагомий внесок В. Андрійчука, В. Гейця, О. Дація, Ю. Лупенка в розвиток аграрної науки. Також питання пов'язані з ефективністю сільськогосподарського виробництва висвітлено у працях О. Гуторова, М. Маліка, П. Саблука, О. Олійника, М. Чорної, І. Шарко, О. Шпичака, О. Шубравської, тощо. Проте поглиблення інтеграційних процесів розширює можливості щодо запровадження нових інструментів управління, котрі набули широкого використання в країнах з високим рівнем прибутковості аграрного сектору, що обумовлює необхідність пошуку найбільш адаптованих інструментів управління для забезпечення прибутковості вітчизняного сільськогосподарського виробництва.

Метою статі є проведення оцінки ефективності виробництва зернових та зернобобових культур на підприємстві та обґрунтування напрямів щодо вдосконалення системи управління галуззю рослинництва сільськогосподарського підприємства.

Виклад основного матеріалу дослідження. Ринкові умови господарювання аграрного сектору країни вимагають від сільськогосподарських підприємств нарощувати темпи виробництва за рахунок інтенсивного шляху розвитку. Значні коливання урожайності сільськогосподарських культур впливають на економічну ефективність галузі рослинництва. Як показує багаторічна практика сільськогосподарського виробництва, прибуток має прямий зв'язок із урожайністю. Визначена залежність повинна спонукати управлінську ланку сільськогосподарських підприємств запроваджувати організаційні заходи щодо підвищення урожайності сільськогосподарських культур і, відповідно, нарощувати обсяги виробництва. Беручи до уваги переважне виробництво продукції рослинництва на аналізованому сільськогосподарському підприємстві, в подальшому дослідженні приділимо увагу саме цій категорії сільськогосподарського виробництва. Очевидно, що нестабільність економічних процесів, ріст інфляції та диспаритет цін у сільському господарстві негативно впливають на результати його діяльності.

Загальновідомо, що прибуток показує абсолютний ефект діяльності підприємства без урахування використаних при цьому ресурсів, тому його слід доповнювати відносним показником – рентабельністю, адже даний показник не перебуває під впливом інфляції, оскільки являє собою різні співвідношення прибутку та вкладеного капіталу. Економічний зміст таких показників полягає в тому, що вони характеризують прибуток, який отримується з кожної гривні засобів, що вкладаються у підприємство [1, с. 160].

Беручи до уваги вищенаведене, представимо основні результати діяльності досліджуваного сільськогосподарського підприємства за 2016 – 2018 рр. в табл. 1.

Таблиця 1

Динаміка показників економічної ефективності виробництва продукції рослинництва на сільськогосподарському підприємстві, 2016-2018 рр.

Сільськогосподарська продукція	Кількість реалізованої продукції, ц	Повна собівартість реалізованої продукції		Ціна реалізованої продукції, грн.	Виручка, тис. грн.	Прибуток (збиток) від реалізації продукції		Рівень рентабельності, %
		всього, тис. грн.	1 ц, грн.			всього, тис. грн.	1 ц, грн.	
2016 рік								
пшениця озима	18372	3659,7	199,20	298,61	5486	1826,30	99,41	33,29
гречка	209	136,8	654,55	1253,59	262	125,20	599,04	47,79
кукурудза на зерно	6611	1272	192,41	339,13	2242	970,00	146,73	43,26
ячмінь ярий	2370	442,3	186,62	304,64	722	279,70	118,02	38,74
горох	1443	508,2	352,18	686,07	990	481,80	333,89	48,67
просо	136	60,3	443,38	272,06	37	-23,30	-171,32	-62,97
соняшник	4259	2502,7	587,63	792,20	3374	871,30	204,58	25,82
2017 рік								
пшениця озима	16035	3361,4	209,63	328,72	5271	1909,60	119,09	36,23
гречка	-	-	-	-	-	-	-	-
кукурудза на зерно	9948	2245,7	225,74	322,56	3208,8	963,10	96,81	30,01
ячмінь ярий	1343	541,3	403,05	369,40	496,1	-45,20	-33,66	-9,11
горох	1041	286,8	275,50	536,41	558,4	271,60	260,90	48,64
просо	463	374,6	809,07	291,58	135	-239,60	-517,49	-177,48
соняшник	2714	1496,4	551,36	838,43	2275,5	779,10	287,07	34,24
2018 рік								
пшениця озима	24320	3919,8	161,18	410,51	9983,6	6063,80	249,33	60,74
гречка	521	281,1	539,54	536,08	279,3	-1,80	-3,45	-0,64
кукурудза на зерно	11817	1639,9	138,77	348,61	4119,5	2479,60	209,83	60,19
ячмінь ярий	3810	909,9	238,82	472,41	1799,9	890,00	233,60	49,45
горох	2547	624,3	245,11	463,13	1179,6	555,30	218,02	47,08
просо	-	-	-	-	-	-	-	-
соняшник	5041	2361	468,36	828,66	4177,3	1816,30	360,31	43,48
соя	61	12,9	211,48	829,51	50,6	37,70	618,03	74,51

Дані наведені в табл. 1 вказують на те, що пріоритетним для підприємства є виробництво пшениці озимої, адже частка реалізації даної продукції в загальній структурі реалізованої продукції протягом досліджуваного періоду складала більше 50%. Варто відмітити, що протягом досліджуваного періоду значно зросли обсяги реалізації кукурудза на зерно з 6611 ц в 2016 р. до 11817 ц в 2018 р. Проте, якщо розглядати частку реалізації кукурудзи на зерно в загальній структурі реалізованої продукції вона суттєво коливалася протягом досліджуваного періоду: від 19,8% в 2016 р. до 31,5 % в 2017 р. та 24,6% в 2018р. Також слід зазначити, що обсяги реалізації соняшника мали нестабільну динаміку протягом досліджуваного періоду, де в 2017 р. відбулось значне зменшення обсягів його реалізації до 2714 ц, в порівнянні з 4259 ц та 5042 ц в 2016 р. та 2018 р. відповідно. Виходячи з отриманих результатів варто відмітити, що виробництво сільськогосподарської продукції на досліджуваному підприємстві залежить від природних факторів та ціни реалізації продукції, адже відмова від виробництва гречки обумовлена значним зниженням ціни її реалізації, що призвело до збитковості виробництва за даним напрямом в 2018 р. Нестабільність економічних показників ефективності протягом досліджуваного періоду в розрізі досліджуваних сільськогосподарських культур вказують на необхідність корегування існуючих управлінських підходів щодо управління виробництвом продукції рослинництва. За результатами розрахунків визначено, що для підприємства ефективним є виробництво на підприємстві таких сільськогосподарських культур як: пшениця озима, кукурудза на зерно, соняшник, горох та соя.

Враховуючи перспективність для сільськогосподарського підприємства виробництва кукурудзи на зерно визначимо заходи, котрі забезпечать вдосконалення системи управління галуззю рослинництва

на підприємстві. Одним із шляхів удосконалення системи планування виробництва продукції є підвищення урожайності, яка багато в чому залежить від норми висіву, якості й сорту насіння. Нестача насіння, зниження норми висіву, використання некондиційного насіння зменшують кількість рослин на кожному гектарі, створюють умови для розмноження бур'янів, знижують урожайність культур. Треба встановити, чи всюди виконувалися норми висіву з урахуванням якості насіння, яка фактична схожість насіння (за даними контрольних обстежень ділянок і полів). Якщо мала місце зрідженість полів у результаті зниження норми висіву, поганої якості насіння, порушення строків і способів сівби, то необхідно підрахувати, наскільки знизилася за рахунок цього фактора урожайність культури.

В селекції, одночасно з підвищенням урожайності та якості продукції, невід'ємною складовою при створенні нових сортів здійснено забезпечення високої їх стійкості не тільки до екстремальних факторів навколишнього середовища, але й до ураження найбільш шкідливими патогенами. Отже, одним із напрямів удосконалення системи управління галуззю рослинництва сільськогосподарського підприємства є виключення обробки насіння отрутохімікатами за рахунок чого підприємство отримає додатковий приріст урожайності та зекономить кошти в наступних обсягах (табл. 2).

Таблиця 2

Перспектива впровадження передпосівної мікрохвильової обробки насіння зернових та зернобобових культур (нормативні показники)

Культура	Режим обробки насіння		Отриманий ефект від стимуляції насіння	Приріст урожайності
	II	IV		
Озима пшениця	II	IV	Підвищується енергія проростання насіння на 2-9 %, лабораторна схожість - на 3-9 %, польова схожість - на 10-12 %	до 32 %
Ярий ячмінь	III	IV	Енергія проростання підвищується на 2-4 %, польова схожість - на 12-15 %	до 33 %
Кукурудза на зерно	II	III	Енергія проростання підвищується на 2-5 %, польова схожість - на 10-14 %	до 15 %
Горох	II	III	Підвищення польової схожості на 38%	до 59 %
Просо	III	IV	Підвищення польової схожості на 25%	до 12 %

*[2, с. 34]

Отже, передпосівна стимуляція насіння повітряно-тепловим обігрівом з використанням сонячного опромінення - умова екологічно чистого землеробства без застосування хімічних засобів захисту рослин. Великий вплив на урожайність робить виконання плану по впровадженню більш перспективних і високоврожайних сортів. Через недовиконання плану посіву одних сортів і перевиконання по іншим змінюються співвідношення між ними. Якщо збільшується частка більше урожайних сортів, то в результаті середня урожайність культури зростає й навпаки. Переважна більшість високоврожайних сортів та гібридів характеризуються здатністю формувати високоякісну продукцію, забезпечують високі врожаї, стійкі до вилягання та основних хвороб, мають високу морозо- та посухостійкість [2, с. 37]. Вони є найбільш адаптованими до умов України, переважають сорти іноземної селекції за своїми господарсько-біологічними ознаками.

Висновки. Беручи до уваги те, що вирощування зернових та зернобобових культур має вирішальне значення для розвитку ефективності виробництва на досліджуваному підприємстві необхідно провестися інтенсифікація галузі рослинництва, що вимагає великих затрат, але й дає ефективні результати. Інтенсифікація сільського господарства відбувається на основі підвищення родючості ґрунту, що значною мірою залежить від раціонального поєднання і внесення у відповідних пропорціях органічних і мінеральних добрив. Для того щоб підвищити рівень і ефективність використання мінеральних добрив, забезпечити збереження навколишнього середовища, необхідно у кожному конкретному випадку мати агрохімічне і екологічне обґрунтування їх внесення. Удосконалення технології виробництва зерна спрямоване на підвищення конкурентоздатності його виробництва. Конкурентоспроможність продукції за якістю підвищує і конкурентоспроможність підприємства як суб'єкта ринку. Під якістю розуміють його здатність виробляти конкурентоспроможну продукцію і забезпечувати її збут. Якісна продукція забезпечує вищу прибутковість виробництва і фінансову стійкість підприємства, підвищує його імідж, сприяє виходу підприємства на світовий ринок, повніше задовольняє потреби суспільства в ній, завдяки чому в державі формується більш сприятливий соціально-психологічний клімат.

Отже, основним шляхом збільшення валового виробництва сільськогосподарських культур є підвищення їх урожайності, яке можливо досягти тільки при впровадженні інтенсивних технологій, суть яких полягає у тому, що виробництво продукції здійснюється на основі новітніх досягнень науково-технічного прогресу при створенні умов для сільськогосподарських культур відповідно до фаз їх росту на основі комплексу факторів в оптимальній пропорції протягом всього вегетаційного періоду з метою забезпечення рівня програмованого урожаю.

Список використаної літератури:

1. Приймак Т.О. Економіка підприємства: [Навч. посібник]. – 5-те вид., стер. – К.:Вікар, 2008. –

219с. – (Вища освіта XXI століття).

2. Пріоритетні інноваційні пропозиції і фундаментальні та прикладні дослідження наукових установ Південного регіону України (за підсумками 2017 року): наукове вид. – Одеса: ПНЦ НАН України і МОН України, 2018. - випуск VI. – 75 с

Rybkin Vadym

IMPROVEMENT OF MANAGEMENT OF PLANT INDUSTRY PRODUCTION MANAGEMENT

The article assesses the efficiency of crop production, determines the profitability of sales of agricultural products during the study period, and identifies priority areas for improving the management system of production efficiency of the crop industry.

Key words: *production efficiency, crop production, management, profitability.*

МЕТОДИ ТА ІНСТРУМЕНТИ INTERNET-МАРКЕТИНГУ: АНАЛІТИЧНИЙ ОГЛЯД**Рябошпка Б.О.**

студент

Сумський національний аграрний університет

У статті розглядаються сучасні інструменти та методи просування продукції в Internet та характеристику їх використання. Розкрито результати упорядкування і систематизації провідних технологій і інструментів Internet-маркетингу, обґрунтовано зміст кожного методу. Розкриті причинно-наслідкові зв'язки, які потрібно враховувати при застосуванні інструментів Internet-маркетингу підприємствами різними за масштабом. Наведено провідні технології для просування продукції.

Ключові слова: digital-маркетинг, просування продукції, реклама, Internet-маркетинг, маркетингові інструменти.

Постановка проблеми. За останні п'ять років конкурентна боротьба за увагу споживачів на електронні ресурси підприємств (установ чи організацій) стає все складнішою. Бізнесу все частіше необхідно використовувати специфічні методи Internet-маркетингу. Дивлячись на практику, більшість підприємств створює власний сайт і на цьому все закінчується. Але створення сайта (часто, сайта-візитки) - це лише початок до ведення бізнесу в інтернеті. Організаціям-продавцям (виробникам) необхідно займатися просуванням своїх сайтів, прислухатися до споживачів, слідкувати за їх потребами щоб надавати свої послуги найзручнішим для них методом. Для цього їм потрібно використовувати широкий спектр технологій і інструментів Internet-маркетингу. У більшості випадків використання і вибір існуючого інструментарію Internet-маркетингу здійснюється невпорядковано, що не дає в повному обсязі застосувати їх можливості та отримати, при оптимальному їх комплекті ефективний результат.

Аналіз останніх досліджень і публікацій. Проблеми використання Internet-технологій та інструментів у маркетингу знайшли відображення у працях С.М. Ілляшенка [1], Н.С. Ілляшенко [2], І.Л. Литовченко та В.П. Пилипчака [3], В.Д. Байкова [4], К. Вертайма [5], Ю.С. Шипуліної [6], Г.В. Мозгової [7], Т.Є. Іванова [8] тощо. У теоретичних розробках було звернено увагу на передові технології Internet-маркетингу які використовує сучасний бізнес. Однак швидке розширення Internet-бізнесу впроваджує появу нових Internet-технологій маркетингу. Характеристику використання яких в існуючих публікаціях не розглядається.

Отже, актуальним є дослідження сучасних Internet-технологій, систематизація інструментів і методів. Особливо актуально для інструментів розділу просування продукції в інтернет-просторі. Багато пострадянських виробників маючи конкурентоспроможну продукцію не можуть в повному обсязі заявити про себе в інтернеті. Підтримувати на високому рівні зв'язки з цільовою аудиторією та формувати власний імідж в свідомості споживачів.

Формулювання цілей статті. Головною метою статті є аналіз і упорядкування новітніх комунікаційних методів і інструментів Internet-маркетингу, розроблення рекомендацій до їх застосування для просування продукції в Internet та підвищення рівня контактування зі споживачами.

Виклад основного матеріалу дослідження. Комунікації в Internet-просторі відзначаються інтерактивністю. Як правило ініціаторами комунікацій можуть бути як продавці так і покупці. Приміром, у банерній рекламі розділяють пасивні банери, що показуються будь-якому відвідувачеві сайта, і активні банери, що приводяться в дію лише самим споживачем. Просування в інтернеті включає звичні елементи (стимулювання збуту, реклама, прямий маркетинг, зв'язки з громадськістю). Проте у «всесвітній павутині» ці складові набувають нової форми, тому виникають нові види просування, що властиві лише цьому ринку: організація віртуальних товариств (чати, дискусійні групи, спільноти).

Багато підприємств при створенні політики комунікацій мають в запасі обмежений бюджет. Але майже всі організації та підприємства мають доступ до мережі Internet і це спрощує ситуацію з обмеженням коштів. Для того щоб ефективно використовувати можливості просування продукції, послуги або організації в мережі Internet виконують перевірену послідовність дій [9] :

1. Створення власного сайта
2. Використання реклами в пошуковій мережі, медійній мережі, банерної реклами. (Яндекс Директ, Google AdWords)
3. Створення YouTube каналу (розміщення відео про організацію, заходах, обговорення професійних питань).
4. Ведення блогу, спілкування на тематичних форумах.
5. Масова розсилка рекламних матеріалів електронною поштою (розсилка відбувається тільки зацікавленій аудиторії, через те що багато користувачів мережі Internet сприймають це як спам).

6. Розміщення сторінки підприємства в соціальних мережах (можливість створення опитувань, акцій, інформаційних постів).

7. Реєстрація бізнес сторінки в Google (можливість відобразити компанію на Google Maps)

Багато підприємств приваблює комунікаційна політика в мережі Internet, вона є простою та дешевою. Світові тенденції свідчать, що покупцям легше приймати інформацію в соціальних мережах, через те що такий вид комунікації не втомлює потенційних споживачів. Тому користування безкоштовними сервісами є вигідною платформою для самореклами будь-яких організацій. Кожного року виникають нові інструменти Internet-маркетингу: чат-боти, мобільні додатки, CRM-системи тощо. Для оцінювання доцільності впровадження тих чи інших засобів просування у мережі Internet необхідно упорядкування цих інструментів. За принципом керованості і масштабованості Internet-інструменти в маркетингу можна поділити на 4 категорії [10] (табл. 1):

Таблиця 1 - Типи інструментів Internet-маркетингу [8, с.23]

Вид	Визначення	Приклад	Призначення
<i>Owned Media</i>	Канал підконтрольний бренду	Web-сайт, блог	Налагодження довгострокових відносин з існуючими клієнтами
<i>Paid Media</i>	Платні канали	Контекстно-медійна реклама, тизерна реклама, реклама CPA-мережі	Залучення більшої аудиторії
<i>Earned media</i>	Споживач є каналом	WOM (маркетинг пліток), Buzz-маркетинг	Слухати та реагувати - результат добре виконаних та скоординованих дій через ЗМІ
<i>Social Media</i>	Взаємодія бренду із соціальними платформами	Акаунти в Twitter, Facebook, Flickr, Instagram	Двосторонній потік інформації між компанією та різними типами ЗМІ

- Owned Media - всі інструменти, зміст яких підконтрольний замовникові. До них відносяться сайти і посадочні сторінки, сторінки бренду в соціальних мережах, блоги або канали на YouTube. Незважаючи на те, що самі платформи замовнику не належать, контент повністю керується ним.

- Paid Media - інструменти, які передбачають оплату, пропорційну частоті або тривалості контактів зі споживачами. Це контекстна, медійна, відео і будь-яка інша реклама з оплатою за кліки, покази і дії. Головне, що відрізняє paid media від інших типів - нехайна масштабованість.

- Earned Media - інструменти, пов'язані з накопиченою репутацією серед споживачів. Відгуки на форумах і в соціальних мережах, оцінки і рекомендації, органічні (не оплачені) переходи з пошукових систем.- Social Media - це використання платформ соціальних медіа для зв'язку з аудиторією для створення вашого бренду, збільшення продажів та збільшення трафіку веб-сайтів.

Деякі інструменти можуть перетинатися в категоріях. Наприклад користувачі за проханням компаній можуть поширювати контент бренду в соціальних мережах (owned + earned).

Ефективна стратегія просування бізнесу в інтернеті є збалансованою з боку використання інструментів усіх типів (Таблиця 1).

Умовно всі інструменти маркетингу в Internet які відповідають за функції використання можна поділити на 7 категорій.

1. CMS (Content Management System) - система управління контентом.
2. SEM (Search engine marketing) - маркетинг пошукових систем.
3. SMM (Social Media Marketing) - маркетинг в соціальних мережах.
4. Affiliate Marketing - партнерський маркетинг.
5. Email-маркетинг.
6. Web-аналітика.
7. Відео-маркетинг

Проаналізуємо ці інструменти детальніше.

Система управління контентом (CMS) - це система управління контентом, набір скриптів для створення, редагування і управління контентом сайту. Прикладами CMS є WordPress, Joomla, PrestaShop. Якщо раніше більшість сайтів були статичними; і вимагали внесення правок в їх вміст вручну, то зараз динаміка розвитку проектів вимагає готовності швидко реагувати на зміни і впроваджувати їх з максимальною оперативністю. При цьому не всі користувачі хочуть або можуть собі дозволити звертатися до розробників, особливо якщо сайт вимагає постійної роботи над ним.

У свою чергу, системи управління контентом дозволяють користувачам, які не володіють навичками розробки сайтів і знаннями мов програмування, самостійно працювати над створенням і зміною сайту [11].

Маркетинг в пошукових системах (SEM) - це форма інтернет-маркетингу, яка включає в себе просування веб-сайтів за рахунок підвищення їх видимості на сторінках результатів пошуку. Зі свого боку маркетинг в пошукових системах включає ряд елементів, що застосовуються для привернення уваги покупців (рис. 1)



Рис. 1. Елементи маркетингу в пошукових системах.

Джерело: власні дослідження

До маркетингу в пошукових системах входять елементи не звичайні для повсякденного маркетингового розуміння при SEO-оптимізації:

- *Linkbuilding* - це побудова маси посилань для підвищення рейтингу веб-сайту в пошукових системах. Просування за допомогою посилань є основою якісного і стійкого результату. Саме воно дозволяє розташувати до себе пошуковики і забезпечити релевантний, об'ємний і постійний трафік [12].

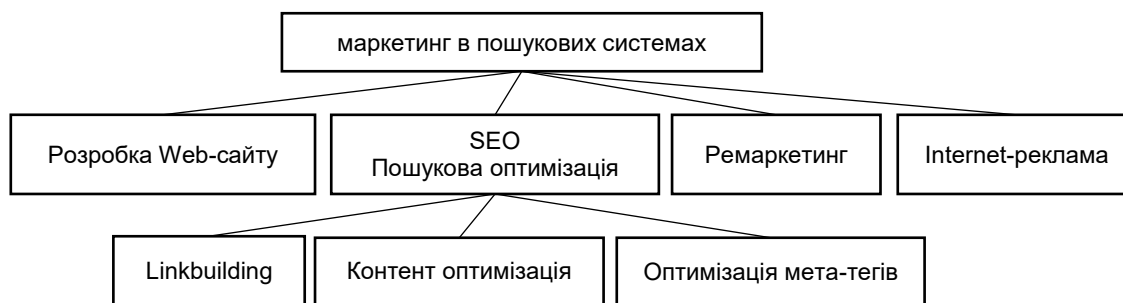
- *Контент оптимізація* - маркетингова технологія створення і поширення цінного, релевантного контенту для залучення й утримання користувачів з певної цільової аудиторії - з метою стимулювання користувачів до здійснення потрібного комерційного дії.

- *Оптимізація мета-тегів* - один з основних етапів внутрішньої оптимізації сайту. Пошукові системи використовують ці теги для подання інформації про сторінку в результатах пошуку. Правильно складені мета-теги з унікальною торговельною пропозицією можуть вплинути на позиції сайту у видачі та поліпшити відвідуваність і конверсію сайту [13].

Маркетинг в соціальних мережах - один з методів просування своїх товарів і послуг, за допомогою соціальних медіа. Основною метою SMM просування є підвищення впізнаваності вашого бренду, велика зацікавленість до вашого продукту, постійна комунікація з потенційними і існуючими клієнтами.

Affiliate Marketing (партнерський маркетинг) - це метод просування бізнесу в мережі (веб-майстрами-партнерами), в якому партнер отримує винагороду за кожного відвідувача, передплатника, покупця і (або) продаж, здійснені завдяки його зусиллям. В партнерському маркетингу виділяють два ключові елементи: партнера (Affiliate Marketer) та продавця (Merchant).

- *Партнер (або Affiliate, Associate, Partner)* - третя особа, яка рекламує і просуває продукт або сервіс підприємства. Зазвичай його способами реклами є банери, текстові посилання, пошуки, системи порівняння товарів тощо.

- *Продавець (або Brand, Retailer, Merchant)* - компанія, яка продає свій продукт або сервіс. Головна мета якої - збільшення конверсії продажів.

Email-маркетинг є частиною прямого маркетингу та заснований на роботі з цифровими новинами. Маркетинг електронною поштою використовується для оповіщення клієнтів про нові продукти, послуги чи пропозиції та для посилення лояльності клієнтів. Загалом, можна розрізнити два різних типи або підходи в контексті маркетингу електронної пошти. Наприклад, якщо компанія спрямовує надсилання електронної пошти одній особі, це називається one-to-one-communication. Однак якщо електронний лист надсилається будь-якій кількості людей, це називається спілкуванням one-to-many-communication. Більшість користувачів вважають масову Email-розсилку спамом. Тому треба розсилати лише зацікавленій аудиторії.

Web-аналітика - це збір і аналіз інформації про відвідувачів і їх діях, з метою поліпшення бізнес-процесів на сайті. За допомогою веб-аналітики можна багато чого довідатися про свою цільову аудиторію, зрозуміти що для неї працює, а що ні.

Відео-маркетинг може значно збільшити видимість сайту підприємства чи установи в основних пошукових системах (Google, Bing, Yahoo) в свою чергу це збільшить web-трафік сайту. За даними американської маркетингової платформи HubSpot 54% споживачів віддають перевагу відеоконтенту, по відношенню до інших форматів інформації (Рис.2)



Рис. 2. Перевага споживачів до різновидів контенту Джерело: [14]

Висновки з проведеного дослідження. Невпинний розвиток технологій дає можливість керівництву організацій обрати ті інструменти маркетингу в мережі які в повному обсязі задовольняють цілі і перспективи розвитку їхніх підприємств. У часи економічної кризи компанії змушені зменшувати бюджет на маркетинг в інтернеті. Але проаналізувавши можливості Internet-маркетингу, обмеження в коштах дає і позитивні наслідки: професіонали маркетингу в мережі змушені активно створювати та впроваджувати нові дешевші методи та інструменти просування, залучення споживачів стає більш оригінальним. Таким чином ефективність комунікацій зростає.

В інтернет просторі існує безліч джерел де розміщується інформація про інструменти Internet-маркетингу. Проблеми які потребують рішення виникають через однотипність інформації. Багато організацій впроваджують популярні, але застарілі не ефективні методи Internet-маркетингу. Це втомлює потенційних споживачів і в деяких випадках призводить до так званої «рекламної сліпоти». Відповідно до вище сказаного існує потреба досліджень і пошуку більш бюджетних новітніх методів і інструментів маркетингу в мережі Internet.

Список використаної літератури:

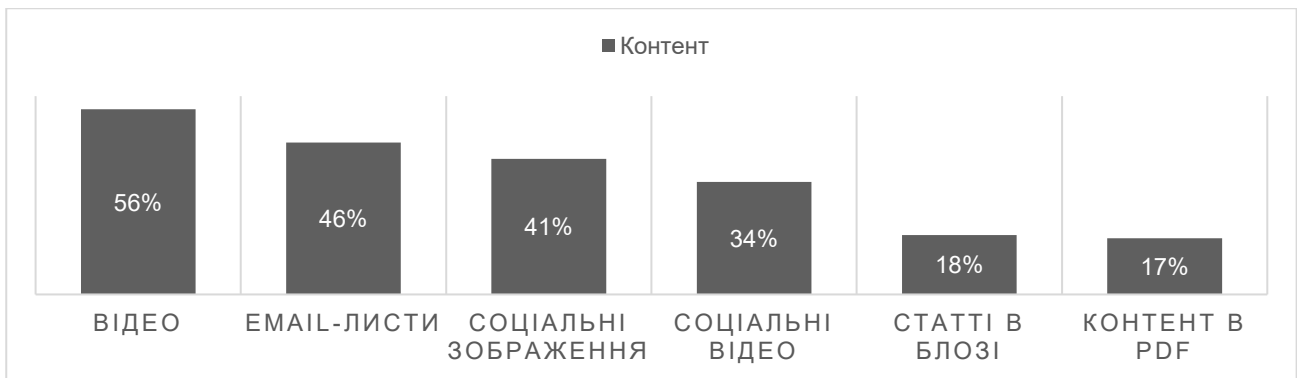
1. Ілляшенко С.М. Сучасні тенденції застосування Internet-технологій у маркетингу / С.М. Ілляшенко // Маркетинг і менеджмент інновацій. – 2011. – №4(2). – С. 64-74.
2. Ілляшенко Н.С. SEO-оптимізація як сучасний інструмент Internet-маркетингу / Н.С. Ілляшенко // Маркетинг і менеджмент інновацій. – 2012. – №3. – С. 63-74.
3. Литовченко І.Л. Internet-маркетинг : навч. посіб. / І.Л. Литовченко, Л.В. Пилипчук. К. : Центр навчальної літератури, 2008. – 182 с.
4. Байков В.Д. Интернет-поиск информации и продвижение сайтов / В.Д. Байков. – СПб. : БВХ-Санкт-Петербург, 2000. – 288 с.
5. Вертайм К. Цифровой маркетинг. Как увеличить продажи с помощью социальных сетей, блогов, вики-ресурсов, мобильных телефонов и других современных технологий (Digi Marketing: The Essential Guide to New media & Digital Marketing) / К. Вертайм, Я. Фенвик. – М.: Издательство Альпина Паблишер, Юрайт, 2010. – 384 с.
6. Ілляшенко С.М. Застосування маркетингових Internet-технологій для формування іміджу організації / С.М. Ілляшенко, Ю.С. Шипуліна // Тези доповідей X Міжнародної науковопрактичної конференції «Маркетинг та логістика в системі менеджменту». – Львів : Видавництво Львівської політехніки, 2014. – С. 144-146.
7. Мозгова В.Г. Інструменти Internet-маркетингу та їх переваги для сучасних українських підприємств / Г.В. Мозгова // Ефективна економіка. – 2013. – №10. – С. 79-86.
8. Іванова Т. Є. Інструменти та методи просування продукції в Internet: аналітичний огляд / Т. Є. Іванова, С.М. Ілляшенко // Маркетинг і менеджмент інновацій – 2015. – № 3 С. 20-32.
9. Как продвигать свой бизнес в интернете [Електронний ресурс]. - Режим доступу: <https://ru.wikihow.com/продвигать-свой-бизнес-в-интернете>
10. Инструменты Интернет-маркетинга [Електронний ресурс]. - Режим доступу: <http://constructor.ru/uspex/strategiya-i-instrumenty-Internet-marketinga.html>.
11. Что такое CMS сайта [Електронний ресурс]. - Режим доступу: <https://hostiq.ua/wiki/cms/>
12. Что такое линкбилдинг? [Електронний ресурс]. - Режим доступу: <https://artjoker.ua/ru/blog/chto-takoe-linkbuilding/>
13. Оптимизация мета-тегов title, description [Електронний ресурс]. - Режим доступу: <https://blog.aweb.ua/optimizaciya-meta-tegov-title-description/>
14. Видеоаркетинг: энциклопедия + 11 примеров [Електронний ресурс]. - Режим доступу: <https://in-scale.ru/blog/videomarketing>

Riaboshapka B. O.

METHODS AND TOOLS OF INTERNET-MARKETING: ANALYTICAL OVERVIEW

The article discusses modern tools and methods of promoting products on the Internet and the characteristics of their use. The results of systematization of leading technologies and tools of Internet marketing are explained, the content of each method is substantiated. Issues to be considered when applying Internet marketing tools to businesses of different sizes are identified. The leading technologies for product promotion are presented.

Key words: *digital marketing, product promotion, advertising, internet marketing, marketing tools.*

ПИТАННЯ ПІДВИЩЕННЯ ЕКОНОМІЧНОЇ ЕФЕКТИВНОСТІ ВИРОБНИЦТВА МОЛОКА НА ПІДПРИЄМСТВІ

Савченко О.

студент

Сумський національний аграрний університет

Дяченко О.В.

кандидат економічних наук

Сумський національний аграрний університет

Стаття присвячена актуальним питанням підвищення ефективності виробництва і розвитку галузі молочного скотарства в сільськогосподарському підприємстві. На прикладі сільськогосподарського підприємства досліджено ефективність галузі молочного скотарства, проаналізовано фактори та показники, що формують прибутковість та ефективність галузі. Окреслено резерви підвищення ефективності галузі молочного скотарства в сільськогосподарському підприємстві.

Ключові слова: ефективність виробництва, молочне скотарство, корми, сільськогосподарське підприємство, молоко.

Постановка проблеми. Молочне скотарство в складі сільського господарства займає особливе місце і в значній мірі визначає економічну ефективність сільськогосподарського виробництва України. Однак існуючі проблеми порушення паритетних взаємовідносин між виробнику і переробниками молочної продукції, зниження рівня забезпеченості кормами власного виробництва, неповне дотримання технологічних процесів у молочному скотарстві, і інші фактори зумовили кризові явища в галузі. Стан і динаміка розвитку молочного скотарства веде до деградації галузі, зниження поголів'я, незацікавленості фермерів та інших сільгоспвиробників в розширенні виробництва, робить нашу країну залежною від імпорту продукції тваринництва. Тому питання стабілізації економічної ефективності молочного скотарства залишаються актуальними і вимагають подальшого дослідження.

Аналіз останніх досліджень і публікацій. Ефективність виробництва молока розглядається в ряді праць вчених-економістів: В.Г. Андрійчука, В.Я. Амбросова, Ю. Кернасюка, В.Я. Месель-Веселяка, П.Т.Саблука [1], М.Й. Хоружнього та в багатьох інших. У роботах зазначених вчених даються теоретичні узагальнення та рекомендації щодо раціональної організації ведення молочного скотарства та аналізу його ефективності. Однак у зв'язку з актуальністю подальші наукові дослідження у цій галузі є важливими та необхідними.

Мета дослідження: дослідити економічну ефективність виробництва молока в сільськогосподарських підприємствах.

Завдання дослідження: дослідити ефективність виробництва молока в сільськогосподарських підприємствах на прикладі ТДВ «МАЯК» Тростянецького району Сумської області та визначити шляхи підвищення рентабельності молочного тваринництва.

Виклад основного матеріалу. Ефективність виробництва є результатом впливу цілого комплексу взаємозалежних чинників, які формують її рівень і визначають динаміку розвитку. Тому для оцінки економічної ефективності виробництва молока використовується система певних взаємопов'язаних показників, які, з одного боку, є відображенням вимог економічних законів, з іншого, є результатом дії ряду різних факторів. У молочному скотарстві одним з основних факторів є формування високопродуктивного стада, оскільки саме воно є головним засобом у виробництві молочної сировини, від продуктивності якого залежать важливі економічні показники діяльності галузі: валове виробництво молока, його якісні характеристики, і т.ін. Добре відомо, що генетичний потенціал молочних корів помітно розкривається тільки в процесі повноцінної годівлі, дотримання науково-обґрунтованих норм і раціонів, умов утримання, більш того, поєднання цих процесів є обов'язковою умовою для підвищення продуктивності молочного стада і, відповідно, збільшення валових надойв молока.

Визначення економічної ефективності виробництва молока здійснюється на основі системи показників, за допомогою яких можна визначити поточний стан, динаміку економічних процесів і виявити резерви її підвищення. У свою чергу вони повинні враховувати відповідні властивості молочної галузі. Тобто визначення економічної ефективності виробництва молока здійснюється на основі системи показників, за допомогою яких можна визначити поточний стан, динаміку економічних процесів та виявити резерви її підвищення. В свою чергу вони повинні враховувати відповідні властивості молочної галузі. Економічна ефективність виробництва молока, його якість залежать від породних і індивідуальних особливостей корів, в свою чергу їх продуктивність – від раціонів та їх збалансованості, саме тому господарства повинні більше уваги приділяти системі годівлі та її удосконаленню [2].

Для кожного виду тварин обумовлено певний тип годівлі - це співвідношення різних видів кормів у раціоні. Залежно від зони може бути корм силосний, концентратний, силосно-коренеплідний, силосно-сінний, силосно-сінажний, силосно-сінажно-концентратний. Економічне значення типу годівлі полягає насамперед у тому, що він вміщує біологічно допустимі норми різних за вартістю видів кормів у раціоні. З розширенням асортименту кормів у раціонах і особливо зі збільшенням у них частки дорогих комбіокормів собівартість кормової одиниці може значно зрости. Однак подорожчання, спричинене поліпшенням біологічної цінності кормів, позитивно впливає на продуктивність тварин, їх вартість, легко окуповується додатково отриманою продукцією [3].

Одним з першорядних чинників, які впливають на продуктивність молочнотоварних ферм, є раціональна система відтворення стада, поліпшення його породного складу і ліквідація яловості корів. Відомо, що наявність ялових корів в стаді веде до зниження продуктивності стада на 30 - 35%, збільшуються виробничі витрати. Наукові дослідження показують, що при збільшенні виходу телят з 80 до 90 голів на 100 корів, продуктивність основного стада зростає на 10%. Тому вдосконалення генетичної племінної роботи, і, як наслідок, поліпшення системи відтворення молочного стада, доведення раціонів до раціонального науково-обґрунтованого рівня, поліпшення змісту, можна знизити яловість корів. Досвід підтверджує, що молочне поголів'я стає більш продуктивним, якщо основне стадо щорічно поповнювати не менше ніж на 25% в розрахунку на 100 корів. Це дозволяє перевіряти їх продуктивність, вибракувати низькопродуктивних тварин. Недоцільно утримувати корів старше 10 років, оскільки їх молочна продуктивність і абсолютна кількість жиру в молоці після п'ятого - шостого отелення знижується.

Для укомплектування основного стада підприємства необхідно придбати тварин з високим генетичним потенціалом, здатних для промислової технології виробництва молока, які мають продуктивність і м'ясні якості, високу життєздатність молодняка. Найбільш повно цим вимогам відповідають тварини чорно-рябої породи. Окупність кормів в цієї породи тварин на 25-30% вище інших.

Фактори ефективності – це вся сукупність рушійних сил і причин, які впливають на зміну її показників. Тобто умовно їх можна класифікувати за такими групами:

- використання високоефективних порід для комплектації стада; дотримання технічного рівня виробництва (умови утримання, годівлі тощо);
- управління, мотивація, організація виробництва і праці;
- обсяги і структура виробництва;
- інші чинники

У сільському господарстві суттєвими є регіональні особливості, які діють як постійний фактор ефективності. Ще особливі фактори – землезабезпеченість та інтенсивність виробництва.

Розглянемо чинники, що формують ефективність виробництва молока на конкретному підприємстві.

Предметом діяльності ТДВ «Маяк» є організація сільськогосподарського виробництва – а саме: вирощування зернових та технічних культур; розведення великої рогатої худоби; розведення свиней.

Молочне скотарство у структурі товарної продукції займає близько 40% в останні роки. У структурі земельного фонду підприємство має близько 15% пасовищ, що використовуються як кормова база скотарства. Щодо виробництва продукції тваринництва в розрахунку на 100 га с-г угідь, то слід зазначити, що відбулось її зростання. Так на 100 га с-г угідь в 2018 році у порівнянні із 2016 роком було одержано на 339 ц більше молока, що свідчить про динаміку розвитку галузі.

Слід зазначити, що господарство спеціалізуються на виробництві продукції молочного скотарства, базою якого є молочнотоварні ферми. Спеціалізована ферма підприємства є відгодівельною та репродуктивною, котра займається відтворенням і вирощуванням молодняка для продажу його в спеціалізовані відгодівельні господарства, а також для реалізації відгодівельного молодняка в живій вазі. Така спеціалізація сприяє збільшенню виробництва продукції молочного скотарства і зниженню її собівартості.

Розвиток виробництва продукції тваринництва характеризується такими показниками, як динаміка поголів'я тварин та їх структури, підвищення продуктивності, збільшення валового надою молока та приросту живої маси тварин, а також вдосконалення структури виробництва. Отже проведемо аналіз динаміки поголів'я його продуктивності та валового виробництва молока.

Таблиця 1.

Динаміка поголів'я, продуктивності та валового виробництва молока

Показники	2016 р.	2017 р.	2018 р.	2018 р. у % до 2016 р.
Середньорічне поголів'я корів, гол	1300	1300	1300	100,00
Надій на 1 голову, кг	43,66	46,83	53,02	121,44
Валовий надій, ц	56761	60883	68928	121,44

Дані таблиці 1 свідчать про зростання кількості тварин молочного стада ВРХ в 2018 році за лишився у порівнянні із аналогічним показником 2016 року на рівні 1300 гол. При цьому відбулось збільшення продуктивності корів на 21,44%, а отже валовий надій збільшився до 68928 ц тобто на 21,44 %.

Таблиця 2.

Реалізація та товарність молока

Показники	2016р.	2017р.	2018р.	2018 р. у % до 2016 р.
Вироблено, ц	56761	60883	68928	121,44
Реалізовано, ц	53960	56465	67096	124,34
Собівартість реалізованої продукції, тис.грн.	14416,8	17130,8	26917,5	186,71
Виручка від реалізації, тис.грн	16886,1	20922,8	27870,8	165,05
Рівень рентабельності, %	17,13	22,14	3,54	-13,59
Рівень товарності, %	95,07	92,74	97,34	2,28

Аналіз наведених даних дозволяє зробити певні висновки щодо ефективності виробництва молока на досліджуваному підприємстві. У 2018 році обсяг виробництва молока збільшився на 21,44% (+ 12176 ц), при цьому збільшився і обсяг реалізації молока на 24,34% (+13136 ц), в результаті таких змін рівень товарності молока зріс до 97,3%. Виручка від реалізації молока зросла на 65% внаслідок дії вищезазначених факторів. Однак, помічаємо, що повна собівартість реалізованого молока збільшилася на 86,71%, в результаті чого суттєво знизився рівень рентабельності молока з 17 до 3,5%.

Аналізуючи стан виробництва і економічної ефективності галузі молочного скотарства, ми вияснили, що в цілому галузь є прибутковою, але коливання рентабельності, зростання собівартості продукції, свідчать про необхідність впровадження факторів економічної підтримки та стимулювання галузі.

Для покращення економічної ефективності виробництва продукції необхідно здійснювати ряд мір, що допоможуть стимулювати подальший розвиток молочного скотарства на підприємстві. Певною мірою можна підвищити ефективність скотарства через поліпшення якості продукції. Підвищення вмісту жиру в молоці на 0,1 % понад основний (базова жирність) рівнозначне підвищенню продуктивності стада корів на 2,8 %. Ціни на молоко, реалізоване другим сортом, на 7 %, а на несортове - на 20 % нижчі, ніж на молоко першого сорту[4]. Основним напрямом збільшення та здешевлення виробництва молока є послідовна інтенсифікація галузі. Вона передбачає зміцнення кормової бази, поліпшення племінних і продуктивних якостей поголів'я, запровадження нових технологій, індустріалізацію виробництва й удосконалення організаційних форм у галузі. Поряд з цим слід запровадити фірмову торгівлю молоком та молокопродуктами; підвищувати рівень оплати праці тваринників; забезпечувати їх спецодягом та, можливо, ввести систему заохочення та мотивування працівників, що дозволить збільшити продуктивність праці на підприємстві, більш дбайливе ставлення до продукту. Це буде окупатися вищими показниками економічної ефективності сільськогосподарського виробництва та давати вищі прибутки.

Список використаної літератури:

1. Економіка виробництва молока і молочної продукції в Україні : моногр. / за ред. П.Т. Саблука, В.І. Бойка. – К. : ННЦ ІАЕ, 2005. – 340 с.
2. Андрійчук В.Г. Економіка підприємств агропромислового комплексу: Підручник / В.Г. Андрійчук. – К.: КНЕУ, 2013. – 779 с.
3. Ключко В. М. Стан та шляхи підвищення економічної ефективності молока продуктового підкомплексу АПК України/ В. М. Ключко // Ефективна економіка. – 2013. – №6. – Режим доступу: <http://www.economy.nayka.com.ua/>
4. Радько В. І. Економічна ефективність виробництва молока сільськогосподарськими підприємствами України / В. І. Радько // Науковий вісник нац. університету біоресурсів і природокористування України. – 2013. – N181 Ч.6: Економіка, аграрний менеджмент, бізнес. – С. 186-191.
5. Сільське господарство України. – Електронний ресурс. – [Режим доступу]: <http://www.ukrstat.gov.ua/>

Savchenko O., Dyachenko O.V.

ISSUES TO INCREASE THE ECONOMIC EFFICIENCY OF MILK PRODUCTION AT ENTERPRISE

The article is devoted to pressing issues of increasing the efficiency of production and development of dairy cattle industry in an agricultural enterprise. On the example of an agricultural enterprise, the efficiency of the dairy cattle industry was investigated, the factors and indicators that shape the profitability and efficiency of the industry were analyzed. Reserves of increase of efficiency of dairy cattle industry in agricultural enterprise are outlined.

Keywords: production efficiency, dairy cattle, feed, agricultural enterprise, milk

УПРАВЛІННЯ ВЛАСНИМ КАПІТАЛОМ ФЕРМЕРСЬКОГО ГОСПОДАРСТВА

Сайко К. М.

магістрант

Сумський національний аграрний університет

Науковий керівник: к.е.н. М.І.Мельник

У статті висвітлено теоретико-методичні аспекти управління власним капіталом фермерських господарств. З'ясовано практичні аспекти управління власним капіталом конкретного фермерського господарства. Окреслено проблеми та перспективи подальших наукових досліджень щодо ефективності управління власним капіталом фермерського господарства.

Ключові слова: фермерське господарство, власний капітал, управління.

Постановка проблеми у загальному вигляді. Сільськогосподарська галузь є однією з сфер ринкової економіки, де малий бізнес у формі фермерства є значущим, а його розвиток розглядається як перспективний напрям формування та розвитку конкурентного середовища. За сучасних економічних умов фермерські господарства стикаються з проблемами фінансового характеру, зумовленими, насамперед, дефіцитом фінансових ресурсів, недостатністю державної підтримки, недоступністю комерційних кредитів для дрібних фермерських господарств, нерозвиненістю системи збуту. З огляду на це, питання покращення фінансового забезпечення фермерських господарств за рахунок формування і відтворення власного капіталу є актуальним, оскільки на сьогодні власний капітал є основним фінансовим ресурсом для фермерських господарств.

Аналіз останніх досліджень і публікацій. Результати досліджень щодо теоретико-методичних та практичних аспектів функціонування фермерських господарств в Україні представлені у працях багатьох науковців. Дослідженням питань, пов'язаних з розвитком фермерських господарств та його фінансової складової присвячено значну кількість наукових розробок дослідників, зокрема: Вівчар О.І., Гнатишин Л., Саварин М.В., Щєбликіної І.О., Яворської Т.І. та багатьох інших. Разом з цим питання фінансової діяльності фермерів щодо використання методів формування фінансових ресурсів залишаються недостатньо висвітленими, питанням фінансування фермерства за рахунок власного капіталу приділяється недостатня увага.

Формулювання цілей статті (постановка завдання). Завданням статті є висвітлення теоретико-методичних та з'ясування практичних аспектів управління власним капіталом фермерського господарства на конкретному прикладі.

Виклад основного матеріалу дослідження. Фермерське господарство, відповідно до ст. 1 Закону України «Про фермерське господарство», є формою підприємницької діяльності громадян, які виявили бажання виробляти товарну сільськогосподарську продукцію, здійснювати її переробку та реалізацію з метою отримання прибутку на земельних ділянках, наданих їм у власність та/або користування, у тому числі в оренду, для ведення фермерського господарства, товарного сільськогосподарського виробництва, особистого селянського господарства [1]. Правовий аспект та глибинна сутність визначає фермерське господарство в Україні як організаційно-правову форму приватного підприємництва в аграрному секторі економіки, яка нічим не відрізняється від фермерських господарств інших країн [2, с. 100].

Фінансова стійкість та економічна ефективність будь-якої підприємницької діяльності значно залежить від наявності та структури фінансових ресурсів, що знаходяться у розпорядженні підприємця. Серед наявних фінансових ресурсів власний капітал є основним джерелом фінансування підприємницької діяльності, особливо при її започаткуванні. На сьогодні у наукових колах превалює думка про те, що утворюється власний капітал шляхом особистої участі (внеску) власників для його формування [3, с. 146]. При цьому розмір власного капіталу варто розглядати як абстрактну вартість майна, тому що вона не відображає поточну вартість прав власників, тобто не є поточною або реалізаційною вартістю майна [4, с. 3].

Найважливіші економічні характеристики власного капіталу полягають у тому, що він є ключовим чинником виробництва; характеризує рівень фінансової стійкості; віддзеркалює рівень прибутковості підприємницької діяльності; характеризує рівень добробуту та розвитку фермерського господарства; є основним елементом вимірювання ринкової вартості фермерського господарства.

Власний капітал фермерського господарства доцільно розглядати як загальну вартість власних засобів, які належать такому господарству на правах власності й які воно використовує для формування активів. Тобто, власний капітал – це сукупність засобів, внесених фермером, і приріст засобів у вигляді

прибутку за рахунок їх використання. Він визначає частку майна фермерського господарства, яка фінансується за рахунок коштів самого фермера [4, с. 6].

Оскільки власний капітал є фінансовою основою започаткування і здійснення будь-якої господарської діяльності, то його роль можна визначити через низку притаманних йому функцій: 1) фінансова незалежність власника; 2) інвестиційна привабливість та захист інтересів кредиторів; 3) довгостроковість вкладень; 4) джерело відповідальності власника (фінансування ризиків та компенсація збитків); 5) розподіл доходів і частки активів серед засновників.

З огляду на те, що будь-яка підприємницька структура створюється і функціонує задля отримання прибутку, то досягнення мети такої діяльності можливе лише при збереженні свого ж власного капіталу. Для того, аби забезпечити відтворення та примноження власного капіталу, фермеру необхідно здійснювати управління формуванням та використанням власного капіталу в межах загального фінансового менеджменту. Мова йде про необхідність чіткого дотримання спрямування грошових коштів з різних джерел у відповідні та конкретні види активів фермерського господарства. Зокрема, за рахунок власного капіталу фермерські господарства, як правило, формують свою матеріально-технічну базу для забезпечення циклічного виробництва (робочий капітал; робоча та продуктивна худоба; основні засоби та багаторічні насадження). Отриманий від використання активів прибуток має збільшувати частку власного капіталу фермерських господарств: на початковому етапі – як накопичена амортизація та нерозподілений прибуток, у кінцевому результаті – розмір власного капіталу в цілому.

Звичайно, що окрім власного капіталу, фермерські господарства можуть використовувати позиковий капітал через довгострокове або короткострокове кредитування. Відповідно до положень фінансового менеджменту довгострокові кредити необхідно спрямовувати в капітальне будівництво, інноваційні проекти, а короткострокові – в оборотні активи. За умови раціонального та ефективного використання позикового капіталу, прибуток, отриманий від користування новоствореними чи придбаними за рахунок позик активами, має покривати вартість користування позиковими коштами (плата фінансовим посередникам) та сприяти збільшенню розміру власного капіталу фермерського господарства.

Загальновідомо, що створюється власний капітал двома шляхами: 1) внесення власниками грошових коштів і інших активів; 2) накопиченням суми доходу, що залишається (нерозподілений прибуток). Тому за формами власний капітал класифікується на дві категорії: інвестований (вкладений або сплачений капітал); нерозподілений прибуток. Складовими елементами власного капіталу фермерського господарства є: зареєстрований (пайовий) капітал; додатковий капітал; резервний капітал; нерозподілений прибуток (непокритий збиток), неоплачений капітал (відповідно до чинної форми «Фінансового звіту суб'єкта малого підприємництва», ф. № 1-м).

З'ясуємо практичні аспекти управління власним капіталом на прикладі фермерського господарства (надалі, – ФГ) «Ярослав 2005» Білопільського району Сумської обл. Протягом 2016-2018 рр. ФГ здійснювало сільськогосподарську діяльність у галузі рослинництва (зернові та зернобобові культури, насіння соняшнику). Середня кількість працівників збільшилася з 8 осіб у 2016 р. до 17 осіб у 2018 р. Дане господарство є суб'єктом малого підприємства, перебуває на спрощеній системі оподаткування, обліку та звітності.

За даними табл. 1 проаналізуємо наявність власного капіталу ФГ «Ярослав 2005» за період дослідження.

Таблиця 1 – Показники власного капіталу ФГ «Ярослав 2005», 2016-2018 рр. (тис. грн.)

Назва показника	2016 р.	2017 р.	2018 р.	Відхилення 2018 р. від 2016 р.; +/-
Зареєстрований (пайовий) капітал	0,1	0,1	0,1	0,0
Додатковий капітал	3341,6	3341,6	3341,6	0,0
Нерозподілений прибуток	3945,2	5567,7	6476,4	2531,2
Власний капітал, усього	7286,9	8909,4	9818,1	2531,2

Джерело: складено та розраховано автором за даними ф. № 1-м ФГ «Ярослав 2005»

Отже, розмір зареєстрованого капіталу ФГ, як сума коштів, визначених в статутних документах і зареєстрованих в державному реєстрі господарюючих суб'єктів, залишилася без змін протягом досліджуваного періоду.

Якщо зареєстрований капітал є первинним джерелом інвестування у формування майна, то додатковий капітал є додатковим внеском власників та джерелом інвестування, розмір якого не підлягає реєстрації.

Особливої уваги заслуговує нерозподілений прибуток, розмір якого постійно збільшувався в динаміці і на кінець 2018 р. збільшився на 64%, що заслуговує позитивної оцінки і відповідним чином зумовило збільшення підсумку власного капіталу. У свою чергу, збільшення власного капіталу означає посилення фінансової стійкості господарства, зокрема його фінансової незалежності від зовнішнього фінансування. Зростання нерозподіленого прибутку ФГ у складі власного капіталу було забезпечене частиною отриманого прибутку, яка не була розподілена на споживання, а спрямована на посилення позицій власників. Прибуток, що залишається у розпорядженні ФГ, є основним внутрішнім джерелом

відтворення власного капіталу, вказує на здатність господарства до економічного зростання. Отже, прибуток формує переважну більшість власних фінансових ресурсів ФГ, забезпечуючи цим приріст власного капіталу та зростання ринкової вартості бізнесу [5, с. 391].

Резервний капітал ФГ «Ярослав 2005» не формує. Хоча, на нашу думку, формування резервного капіталу за рахунок отриманого прибутку є доцільним, оскільки у разі виникнення непередбачуваних фінансових витрат резервний капітал може бути використаний на їх покриття. Неоплачений капітал у складі власного капіталу відсутній.

Наведена на рис. 1 структура власного капіталу ФГ «Ярослав 2005» дозволяє зробити висновок, що найбільшу частку у структурі власного капіталу займає нерозподілений прибуток, до того ж розмір частки збільшився в динаміці.



Рисунок 1 – Структура власного капіталу ФГ «Ярослав 2005», 2016-2018 рр.

Джерело: розраховано та побудовано автором за даними ф. № 1-м ФГ «Ярослав 2005»

Питома вага зареєстрованого капіталу є мінімальною протягом періоду дослідження. Частка додаткового капіталу зазнала зменшення.

Отже, ФГ «Ярослав 2005» нарощує власний капітал, що можна оцінити позитивно і вказує на фінансову стабільність та стійкість господарства. Оскільки у складі поточних зобов'язань ФГ відсутні довгострокові та короткострокові позики протягом усього періоду дослідження, то власний капітал є основним джерелом фінансового забезпечення діяльності господарства.

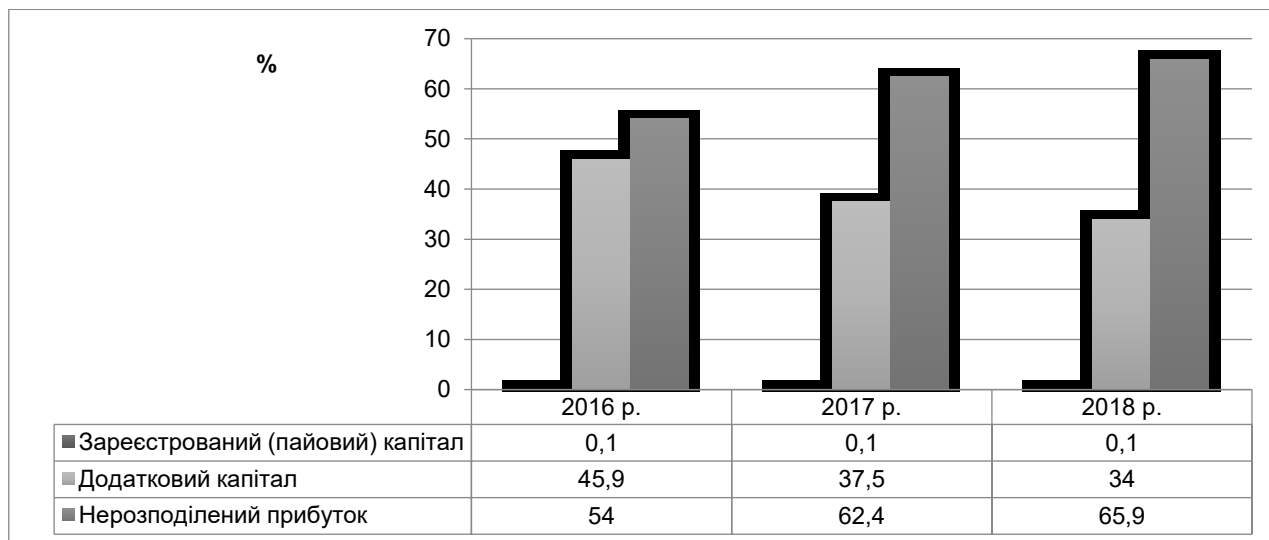
Висновки і перспективи подальших досліджень. У процесі дослідження з'ясовано, що ФГ фінансує свою діяльність і забезпечує свій економічний розвиток за рахунок власного капіталу, більшість якого представлена нерозподіленим прибутком та додатковими внесками власників, тобто має місце самофінансування як основний метод відтворення власного капіталу, чинник збереження та розширеного відтворення активів господарства. Як зазначалося вище, формування резервного капіталу як страхового фонду на випадок різних негативних фінансових ризиків буде доцільним для подальшої успішної діяльності ФГ. Формування резервного капіталу рекомендується здійснювати за рахунок чистого прибутку розмірі 5% від нього. Оскільки управління власним капіталом у межах загального фінансового менеджменту передбачає як формування власного капіталу, так і його використання, то питання ефективного використання власного капіталу потребують подальших досліджень. Рівень ефективності використання власного капіталу у попередньому фінансовому циклі визначатиме структуру та розмір власного капіталу на початок наступного.

Список використаної літератури:

1. Про фермерське господарство: Закон України від 9.06.2003 р. № 973-IV (ред. від 15.08.2018 р. URL: <https://zakon.rada.gov.ua/laws/show/973-15> (дата звернення 05.04.2019).
2. Яворська Т. І. Малий бізнес у сільському господарстві: теорія і практика: монографія. К.: ННЦ ІАЕ, 2012. 405 с.
3. Вівчар О. Й., Саварин М. В. Власний капітал як фінансове джерело функціонування підприємства. *Науковий вісник НЛТУ*. 2009. Вип. 19.5. С. 146–150.
4. Гнатишин Л. Механізми відтворення власного капіталу фермерських господарств. *Вісник Львівського національного аграрного університету. Сер: Економіка АПК*. 2013. № 20(1). С. 157–161. URL: http://nbuv.gov.ua/UJRN/Vlnau_econ_2013_20%281%29_27 (дата звернення 02.04.2019).
5. Щєбликіна І. О. Власний капітал підприємства. *Вісник наукових праць Таверійського державного*

Saiko K.M.

MANAGEMENT OF OWN CAPITAL OF THE FARM

The article highlights the theoretical and methodological aspects of managing the own capital of farms. The practical aspects of managing the specific capital of a particular farm have been clarified. The problems and prospects for further research on the management efficiency of the farm's own capital are identified.

Key words: farm, equity, management.

ЗАСТОСУВАННЯ ФАСТПЛАНТ-ТЕХНОЛОГІЙ ДЛЯ РОЗВИТКУ ЕКСПОРТНОГО ПОТЕНЦІАЛУ ПІДПРИЄМСТВА В УМОВАХ ЄВРОІНТЕГРАЦІЇ

Стоянець Н.В.

доктор економічних наук, доцент
Сумський національний аграрний університет

Скаун К.І.

студентка
Сумський національний аграрний університет

Досліджено теоретичні питання, що стосуються основних стратегічних тенденцій розвитку експортного потенціалу підприємства в контексті євроінтеграції України. Охарактеризовані основні напрямки та методичні основи формування наукових підходів щодо оцінки експортного потенціалу підприємства. Досліджено напрям в аналізі і прогнозуванні ринку нішевих культур та основні особливості впровадження «фастплант-технологій». Проведені аналітичні дослідження потенціалу вирощування часнику в агрофірмі «Надія».

Ключові слова: експортний потенціал, економічний потенціал, нішеві культури, фастплант-технології.

Постановка проблеми. На сучасному етапі членства України в СОТ та активізації євроінтеграції зростає роль і значення зовнішньоекономічної діяльності підприємств, особливо її експортної складової. Реалізація стратегії України, спрямованої на пошук нових зовнішніх ринків, потребує більш успішної діяльності підприємств у порівнянні із зарубіжними конкурентами та постійної реалізації шляхів підвищення експортного потенціалу. Обсяги експорту або перевищення експорту над імпортом завжди позиціонували підприємства як такі, що здатні протидіяти існуючим конкурентним проблемам завдяки наявності певного рівня експортного потенціалу. Необхідною передумовою формування, ефективного використання та підвищення рівня експортного потенціалу підприємств є розробка механізмів та інструментів їх активізації. Даними обставинами підтверджується актуальність розробки механізму підвищення експортного потенціалу підприємств, який має ґрунтуватись на ефективній інституційній основі, об'єднувати сучасні функції, методи, інструменти і важелі впливу.

Аналіз останніх досліджень і публікацій. Певний доробок у дослідження проблем підвищення експортного потенціалу підприємств в умовах євроінтеграції присвячені роботи таких провідних вітчизняних учених-аграрників вчені: Бачевський Б. Є. [1], Войнаренко М. П. [2], Володін С.А. [3], Мокій А.І., Бабець І.Г., Полякова Ю.В. ; [4]. Макарова Г. С. [5].

Виділення не вирішених раніше частин загальної проблеми. Але, не зважаючи на значну приділену увагу вітчизняних вчених до вивчення цієї тематики ґрунтовні дослідження у сфері формування та розвитку експортного потенціалу підприємств стосуються переважно його складових, оцінки стану конкурентних переваг, а теоретичні та прикладні основи формування і застосування «фастплант-технологій», залишається малодослідженим .

Формування цілей статті. Головною метою цієї роботи є дослідження та обґрунтування можливості використання фастплант-технологій в контексті розвитку експортного потенціалу підприємства для виходу на зовнішній ринок та прогнозування можливих результатів від їх використання.

Виклад основного матеріалу дослідження. В умовах функціонування ринкової економіки однією з головних передумов успішної економічної діяльності підприємства є освоєння та завоювання нових ринків за допомогою налагодженої системи випуску та збуту продукції.

Відповідно до теорії конкурентних переваг та концепції міжнародного поділу праці, значна частина зовнішніх ринків може мати кращі умови для здійснення підприємством економічної діяльності, що уможливить здобуття ним конкурентних переваг того чи іншого характеру [1, с. 147–149].

Стійка світова тенденція до лібералізації світової торгівлі у поєднанні з набуттям Україною членства в СОТ та активізацією процесів євроінтеграції надає вітчизняним підприємствам унікальну можливість до реалізації власних товарів та надання послуг, а також здійснення інвестиційної, фінансової та іншої діяльності на зовнішніх ринках.

У процесі розвитку економічної науки було створено велику кількість методів та підходів до дослідження стану та діяльності суб'єктів господарювання на мікроекономічному рівні.

Досліджуючи це питання, колектив авторів на чолі з М. Войнаренко наводить підходи до оцінки економічного потенціалу суб'єктів економіки в контексті їх появи у межах різноманітних економічних шкіл (табл. 1).

Таблиця 1

Методичні основи формування наукових підходів щодо оцінки експортного потенціалу підприємств

Економічна школа (представники)	Досягнення у царині розробки підходів
«Школа емпіричних прагматиків» (Р. Фолк)	Започаткували використання аналітичних показників, що можуть бути розраховані на базі звітності підприємства
«Школа статистичного аналізу» (М. Мескон, М. Альберт, Ф. Хедоурі)	Розробили методику порівняння аналітичних показників з нормативними, що визначаються на основі середніх значень аналогічних показників підприємств певних галузей чи однотипних груп
«Школа мультиваріантних аналітиків» (Д. Блісс, А. Вінакор, У. Кінг, Д. Кліланд)	Створили методики побудови піраміди показників, а пізніше – методики побудови імітаційних моделей взаємозв'язку показників за допомогою ЕОМ
«Школа фінансових аналітиків з питань запобігання банкрутству» (Е. Альтман)	Створили методики перспективного аналізу, тобто прогнозування розвитку підприємства

* Сформовано на основі [2].

Г. Макарова наводить досить широкий структурований перелік методів, або, за визначенням автора, «форм оцінки» економічного потенціалу. За критерієм виокремлення тих чи інших складових економічного потенціалу, а також вектору його використання та підвищення автором виділяється: ресурсна форма оцінки, спрямована на виявлення диспропорцій у внутрішній структурі діяльності підприємства та їх усунення (до неї належать витратний та порівняльний підходи до оцінки ресурсів підприємства); результатна форма оцінки, спрямована на дослідження результатів діяльності підприємства (до неї належать цільовий та дохідний підходи) [5].

Господарство «Надія» є експериментально-виробничою базою для проведення наукових досліджень, випробувань і доопрацювання наукових розробок, пропаганди досягнень науки і техніки та впровадження їх у виробництво. Крім того, працюючи на умовах повного господарського розрахунку, забезпечує сільськогосподарське виробництво елітним та репродукційним насінням, племінною продукцією. Господарство здійснює дослідну, господарську і комерційну діяльність з метою досягнення позитивних економічних результатів та одержання прибутку. Господарство звітує за свою фінансово-господарську та іншу діяльність перед науковою установою, якій воно безпосередньо підпорядковане, в установленому порядку.

Оскільки земля є основним засобом виробництва в сільському господарстві, то більш детально ознайомимося зі складом та ефективністю використання земельних ресурсів ДП «ДГ АФ «Надія» (табл. 2).

Таблиця 2

Склад і структура земельних угідь

№ п/п	Категорії працівників	2016 р.		2017 р.		2018 р.		Відхилення (+,-) звітного року від базисного	
		га	%	га	%	га	%	натур. одиниць	%
1.	Сільськогосподарські угіддя - всього з них:	3825	90,0	3695	89,7	3658	89,6	-167	-4,4
	- рілля	3532	83,1	3331	80,9	3294	80,7	-238	-6,7
	- сінокоси	182	4,3	252	6,1	252	6,2	+70	+38,5
	- пасовища	111	2,6	112	2,7	112	2,7	+1	+0,9
2.	Інші угіддя	215	5,1	215	5,2	215	5,3	0	0
3.	Площа під болотами, шляхами та будівлями	208	4,9	209	5,0	210	5,1	+2	+1
4.	Загальна земельна площа	4248	100,0	4119	100,0	4082	100,0	-166	-4

Аналізуючи дані таблиці можна зробити висновок, що площа сільськогосподарських угідь має тенденцію до зменшення, а саме: вона знизилась на 167га. Це відбулося в основному за рахунок закінчення терміну дії договору оренди земель запасу та приєднання до господарства структурного підрозділу «Сульське дослідне поле». Як наслідок цього зменшилась площа ріллі на 238 га та відбулись зміни в інших угіддях господарства. Виходячи із структури землекористування можна сказати, що питома вага ріллі у структурі сільськогосподарських угідь за 2018 р. порівняно з 2016 р. скоротилась на 6,7%.

ДП «ДГ АФ «Надія» займається виробництвом різноманітної продукції як галузі рослинництва, так і галузі тваринництва. Про його спеціалізацію свідчать показники таблиці 3., які більш детально знайомлять з товарною продукцією господарства та його виробничим напрямом.

Обсяг і структура товарної продукції

№ п/п	Назва галузей та видів продукції	2016 р.		2017 р.		2018 р.		В середньому за 3 роки	
		тис. грн.	%	тис. грн.	%	тис. грн.	%	тис. грн.	%
1	Продукція рослинництва - всього	20466	70,7	14455	60,5	30459	71,8	21793	68,7
2	Зернові і зернобобові	7342	25,4	6383	26,7	8287	19,5	7337	23,1
3	Кукурудза на зерно	3065	10,6	250	1,0	14890	35,1	6068	19,1
4	Соя	894	3,08	1452	6,1	2569	6,1	1638	5,2
5	Інша продукція рослинництва	9165	31,6	6370	26,7	4713	11,1	6750	21,3
6	Продукція тваринництва - всього	8355	28,9	9371	39,2	11835	27,9	9854	31,0
7	Вирощування (в живій масі) ВРХ	2101	7,3	1605	6,7	1979	4,7	1895	6,0
8	Молоко	6110	21,1	7623	32	9732	22,9	7822	24,6
9	Інша продукція тваринництва	144	0,5	143	0,6	124	0,3	137	0,4
10	Послуги в сільському господарстві	139	0,5	55	0,2	112	0,3	102	0,3
11	Продукція сільського господарства і послуги - всього	28960	100,0	23881	100,0	42406	100,0	31749	100

Проаналізувавши дані таблиці можна констатувати, що найбільшу питому вагу в структурі товарної продукції рослинництва і тваринництва в середньому за три роки займає молоко - 24,6%. Також значна частина припадає на продукцію рослинництва зокрема зернові і зернобобові, що становить 23,1% відповідно. В залежності від рівня спеціалізації можна визначити тип спеціалізації підприємства. В нашому випадку дане підприємство - глибоко спеціалізоване, оскільки галузь рослинництва займає 68,7% в структурі товарної продукції. Зокрема господарство спеціалізується на вирощуванні насіння сільськогосподарських культур високих репродукцій.

В Інституті інноваційного провайдингу на основі теоретичних досліджень і практичних розробок, економічних і правових підходів розроблено та апробовано модульну концепцію «Fastplantagro», яка дозволяє оперативнo запроваджувати бізнес-проекти з освоєння та виробництва нішевих культур за відпрацьованими шаблонними технологіями на базі мобільних швидко пере налаштованих виробництв.

Концепцію апробовано і впроваджено в системі НААН на базі наукових установ рослинницького напрямку. За результатами розроблено інноваційний комплекс фастплант-технологій швидкого освоєння та виробництва нішевих культур, особливості їх створення і впровадження в системі гнучких модульних виробництв на науково-виробничій базі промислових високотехнологічних бізнес-кластерів [3].

Проведені розробки та випробування дозволили обґрунтувати принципіально-новий напрям в аналізі і прогнозуванні ринку нішевих культур (продукції), створення на засадах державно-приватного партнерства ринкової системи саморегулювання виробництва в залежності від ринкової кон'юнктури, соціальних потреб держави та суспільства.

Мета «фастплант-технологій» – забезпечення високопродуктивного аграрного виробництва шляхом швидкого реагування на ринкову кон'юнктуру, прискореного розмноження селекційного матеріалу, активізації вирощування нішевих культур в обсязі замовлення з проведенням логістичних процедур щодо переробки та реалізації замовленої продукції.

Фастплант-технології забезпечують високопродуктивне аграрне виробництво шляхом швидкого реагування на ринкову кон'юнктуру, прискореного розмноження селекційного матеріалу, активізації вирощування нішевих культур у обсязі замовлення з проведенням логістичних процедур щодо переробки та реалізації замовленої продукції.

Особливостями «фастплант-технологій» є:

- ринково орієнтований науково-інноваційний процес виробництва та реалізації високорентабельної продукції з метою отримання прибутку на основі планування та збереження функціонування адаптованої під кон'юнктуру ринку модульної науково-технологічної і виробничо-комерційної комплексної системи;

- створення генетичних ресурсів з високим потенціалом, технологій їх підтримки і розмноження, методів та засобів швидкого освоєння, оновлення і застосування у товарному виробництві з науково-технологічним супроводом на комерційних засадах;

- формування технологічних пакетів щодо впровадження у базове і товарне виробництво селекційних досягнень та способів ефективного вирощування нішевих культур у комплексі з агротехнічними, агрохімічними та іншими технологічними компонентами для забезпечення швидкого отримання продукції заданих стандартів продуктивності і якості;

- спрямування на потреби та можливості заготівельних потужностей у зонах вирощування нішевих культур, діючих і нових переробних заводів, спеціалізованих переробних цехів, які переробляють під потреби замовників нішеву продукцію;

– врахування стану ринку, обслуговуючої інфраструктури, доступних матеріально – технічних ресурсів, вимог щодо зберігання, транспортування та торгівлі для забезпечення повного циклу освоєння, вирощування, переробки та збуту нішевої продукції з договорами контракції та умов роботи на кінцевий результат. [3]

Останнім часом на всіх рівнях аграрної державної політики, науки, економіки, суспільства піднімаються питання створення умов щодо виробництва дефіцитних нішевих культур та нішевої продукції. У експертів немає єдиної думки щодо того, які культури, виробництво, продукцію вважати нішевими. У сільгоспвиробництві нішевими називають культури, які використовують у сівобороті як попередники основних культур, а також культури-замінники для пересіву загиблих зернових чи олійних культур. До цих культур здебільше відносять овес, гречку, жито, льон, гірчицю, рижій, горох, квасолю, сорго, часник та ін. Ці культури не стають надто поширеними, мають обмежений попит та є високомаржинальними лише за умови збереження своєї нішевості.

На ринку нішевими називають культури, на які є ситуативний або постійний підвищений комерційний або соціальний попит, або продукцію, яку потребують вузькі споживачі, чи яку потребують у нішевому сегменті споживачів. Кожні 2-3 роки попит може різко зростати, але, обов'язково, за ростом наступає спад. В той же час на піку попиту рентабельність на окремі нішеві культури і продукти їх первинної переробки, може досягати 1000 і більше %. [6]

Ці обставини необхідно враховувати при створенні комерційно зорієнтованих технологій та мобільних виробничих комплексів, за якими можна швидко реагувати на коливання ринкової кон'юнктури і розгорнути виробництво у короткі вікна міжсезоння. Розроблена в Інституті інноваційного провайдингу модульна концепція «Fastplantagro» визначає стратегію і стандарти для технологій швидкого освоєння та виробництва нішевих культур, враховуючи особливості ринково-орієнтованого процесу селекції, вирощування, переробки і реалізації продукції у єдиному комплексі.

Дослідження доводять, що сьогодні часник стає потенційно прибутковою культурою. За останні кілька років вирощування часнику в Україні набуло суттєвого розмаху і темпи розвитку виробництва часнику дозволяють сміливо виділити вирощування культури в окрему галузь сільського господарства. Цього року Асоціація часниководів налічує вже понад 600 га посівів часникової культури в Україні тільки на власних площах і полях підшефних господарств. Розроблені та запатентовані технології вирощування часнику і посівного матеріалу. Цілком справедливо за таких реалій заявляти про перспективу вийти на європейські обсяги виробництва через кілька років. Більше того, засновники цього проекту вважають, що з урахуванням високих темпів розвитку і повної відсутності конкуренції на ринку якісної продукції Україна має гарний шанс через кілька років стати світовим лідером з виробництва часнику.

Розвивати виробництво часнику можна майже по всій території України, але для цього має відбутись «перезформатування» цієї галузі, включаючи розвиток промислового виробництва даної культури з відповідними технологіями для забезпечення товарної якості та вигляду продукту.

Такий часник висаджують тільки навесні і називають ярим. Цю узагальнюючу назву переносять на весь нестрлкуючий часник, хоча тут є і стійкі до пониження температур форми, які вирощують в озимій культурі. Озимі часники більш скоростиглі і врожайні, але відзначаються поганою лежкістю при зберіганні. Це часники осіннього і ранньозимового використання, найбільш придатні для консервної промисловості.

Високі врожаї часнику можна одержати лише на структурних, багатих на органічну речовину середньо - і легкосуглинкових і старанно окультурених супіщаних ґрунтах, які добре провітрюються і мають здатність утримувати воду, з близькою до нейтральної реакцією ґрунтового розчину. Оптимальне значення рН має становити 6,6–6,8, за нижчих показників площу під часник слід вапнувати. Під посадки часнику треба відводити ділянки, захищені від пануючих, а також північних і північно-східних холодних вітрів. Не можна садити часник на понижених ділянках рельєфу, де він вимерзає і випріває, і на ділянках, що піддаються вітровій ерозії, де він вимерзає і випріває. При виборі попередника слід передусім звернути увагу на можливість його ураження шкідниками й хворобами, які можуть передаватись часнику. Згідно з результатами багатьох досліджень, найкращими і найздоровішими попередниками для часнику слід вважати зернові культури, особливо озиму пшеницю, але виключаються овес і ячмінь. Допустимими попередниками можна вважати огірки, кабачки, патисони.

Обробіток ґрунту під часник слід починати одразу після зняття попередника дворазовим лущенням: спочатку – на глибину 6–8 см, а після відростання бур'янів – на 10–12 см, у двох напрямках.

В таблиці 13 наведено затрати праці та потребу в робочій силі на вирощування часнику озимого.

Таблиця 4

Затрати праці на вирощування часнику на 1 га

№п/п	Назва	Показник по проекту
1	Прямі затрати праці	
	- на вирощування часнику, всього люд.-год.	507
	В т.ч. ручні роботи	398
2	Рівень механізації вирощування насаджень, %	21,5
3	Потреба в робочій силі, людей:	
	підготовка ґрунту до висадки матеріалу	8
	- садіння зубців часнику	6
	- догляд за сходами	4
	- збирання урожаю	6

Догляд за насадженнями часнику буде проводити 8 працівників, які будуть завантажені на 80%.

Таблиця 5.

Кошторисна вартість вирощування часнику озимого, тис.грн.

№ п/п	Назва	На 1 га
1	Вирощування часнику, всього в т.ч.	63,51
1	Підготовка ґрунту під садіння	7,10
2	Садіння часнику	30,35
3	Догляд за рослинами, обробіток ґрунту	18,48
4	Збір урожаю	7,58

Для вирощування часнику на площі 1 га насаджень необхідно капітальних вкладень 63,51 тис.грн.

Щоб виконати бізнес-план по вирощуванню часнику необхідно 1 га землі, а також придбати садивний матеріал в кількості 1429 кг зубків з високоврожайних, крупних, стійких до хвороб і шкідників, а також до несприятливих погодних умов сортів часнику (дослідженнями встановлено, що для господарства найбільш продуктивними є сорти Спас та Лідер). Загальні затрати на вирощування часнику будуть становити 63,51 тис. грн.

Таблиця 6.

Економічна ефективність виробництва часнику

№ п/п	Назва	Од. вим.	Значення показника
1	Площа загальна	га	1,0
	в т.ч. під культурою	га	1,0
2	Коефіцієнт використання землі		1,0
3	Капіталовкладення на 1 га, грн.	грн.	63,51
4	Врожайність	ц/га	75
5	Валовий збір ц	ц	75
6	Виробничі витрати на 1 га	тис. грн.	63,60
7	Виробнича собівартість 1 ц продукції	грн.	848,00
8	Середня ціна реалізації 1 ц продукції	грн.	3500,00
9	Прибуток, всього	тис.грн.	198,9
10	Затрати праці на 1 га	люд.-год.	507
11	Затрати праці 1 ц продукції	люд.-год.	6,76
12	Рівень механізації виробничих процесів на вирощуванні культури	%	18,1
13	Рівень рентабельності	%	312,7
14	Строк окупності капіталовкладень	років	1
15	Тривалість виробництва	років	1

З таблиці видно, що при середній врожайності 75ц/га рівень рентабельності виробництва часнику складає 312,7%. Строк окупності капітальних вкладень – 1 рік.

На основі проведених розрахунків можна стверджувати, що при впровадженні бізнес-плану з вирощування часнику озимого в АФ «Надія» можна отримати достатньо високий чистий прибуток і забезпечити рентабельність.

Поряд з цим ризики при вирощуванні часнику можуть бути як з боку природно - кліматичних умов так і за рахунок організаційно-технологічних помилок, зокрема, природні ризики у вигляді граду, посухи тощо (форс-мажорні ризики), організаційно-технологічними ризиками можуть бути: недотримання технології вирощування озимого часнику, кваліфікація персоналу і недостатній професіоналізм.

Можливостями для бізнесу можуть бути: покращення якості виробленої продукції, відсутність конкурентів на ринку, вигідне розташування до місця збуту продукції, а також сприятлива цінова політика.

Під ризиком в бізнес-плані розуміють можливу небезпеку втрати інвестованих коштів внаслідок специфічних явищ природи або тих чи інших видів діяльності людини(табл. 7).

Аналіз ризиків часникового бізнесу

<i>Можливості</i>	<i>Загрози</i>
Можливість формування якісних товарних партій часнику завдяки сучасним промисловим технологіям. Якісні товарні партії однорідної продукції розширюють можливості реалізації продукції, включаючи насамперед задоволення вимог переробних підприємств та торгових мереж.	Низькопродуктивні сорти й недотримання умов зберігання. Поява на ринку конкурентів, насамперед у вигляді потужних агрохолдингів. Недостатній професіоналізм і кваліфікація персоналу. Зміна законодавства у податковій, митній та регуляторній політиці
<i>Сильні сторони</i>	<i>Слабкі сторони</i>
Ненасиченість внутрішнього ринку якісною вітчизняною продукцією. Це стосується як свіжої продукції та і садивного матеріалу.	Розташування на великій відстані від ринків. Вплив погодних факторів.

Основні ринки збуту на сьогодні — це оптові: супермаркети та експорт. В Україні є можливість продавати як ваговий, так і фасований часник. В останньому на пакуванні необхідно зробити особливий акцент на українське виробництво (реалізувати фасованим в еко тару з українською символікою). Найпривабливіший ринок збуту — це, звичайно, експорт, адже ціна при цьому вища, аніж на внутрішньому ринку і є попит. Однак вимоги до продукції на експорт теж дуже високі. Наприклад, ідеальний товарний вигляд, калібр від 5,5 до 7 см, цілісність головок, відсутність хвороб і шкідників. Експортувати часник можливо до Іспанії, Норвегії і інших європейських країн.

Висновки і пропозиції. Виходячи із проведених досліджень, на нашу думку, впровадження інтенсивних технологій в системі гнучких модульних виробництв «Фастплант-агро» забезпечить насичення ринку необхідною комерційно-привабливою і соціально-значущою нішевою продукцією, залучення широкого кола малих і середніх агропідприємств до участі у високорентабельному наукоємному бізнесі.

Перспективами подальших досліджень підвищення експортного потенціалу підприємства включає в себе застосування можливостей як підприємства, так і держави, та базується, головним чином, на реалізації оптимальної експортної стратегії підприємства в сприятливих для здійснення ЗЕД умовах.

Список використаної літератури:

1. Бачевський Б. Є. Потенціал і розвиток підприємства : навч. посіб. / Б. Є. Бачевський, І. В. Заблудська, О. О. Решетняк. – К.: Центр учбової літератури, 2009. – 400 с.
2. Войнаренко М. П. Економічний потенціал підприємства : обліково-статистичний та інформаційно-технологічний контексти: монографія / [М. П. Войнаренко, О. Г. Осауленко, Л. В. Скоробагата, В. О. Шевчук]; за наук. ред. чл.-кор. НАН України, проф. О. Г. Осауленка. – Київ: Інформ.-аналіт. агентство, 2010. – 223 с.
3. Володін С.А. Реалізація інноваційного потенціалу аграрної науки: проблеми і перспективи / С.А. Володін // Економіка АПК. – 2017. – № 7 – С. 139-150.
4. Володін С. А. «Фастплант-агро» – система швидкого освоєння та виробництва нішевих культур / С.А. Володін // Сучасні тенденції трансформації економіки та управління: Матеріали міжнародної науково-практичної конференції, м. Київ, 20-21 жовтня 2017 р. – Київ: Таврійський національний університет імені В.І. Вернадського, 2017. - С. 36-38.
5. Комерціалізація технологій та об'єктів патентного права [Текст] : навч. посіб. для студ. екон. спец. / Мокій А.І., Бабець І.Г., Полякова Ю.В. ; Укоопспілка, Львів. комерц. акад. – Л.: Вид-во Львів. комерц. акад., 2010. – 416 с.
6. Макарова Г. С. Форми оцінки економічного потенціалу підприємства / Г. С. Макарова // Економіка розвитку. – 2016. – № 4. – С. 89 – 92.
7. Трансфер інноваційних технологій в агропромислове виробництво регіонів України / Я.М. Гадзало, А.В. Балян, С.А. Володін [та ін.]. – К.: Аграрна наука, 2016. – 244 с.

Stoyanets N.V., Skakun K.I.

APPLICATION OF FASTPLANT TECHNOLOGIES FOR DEVELOPMENT OF EXPOTENT POTENTIAL OF THE ENTERPRISE IN THE CONDITIONS OF EURO INTEGRATION

The theoretical questions concerning the main strategic tendencies of development of export potential of the enterprise in the context of European integration of Ukraine are researched. The main directions and methodical bases of formation of scientific approaches for estimation of export potential of the enterprise are characterized. The direction of analysis and forecasting of niche cultures market and the main features of introduction of "fast-plate technologies" is investigated. Analytical studies of the potential of garlic cultivation in the "Nadiya" agribusiness firm have been carried out.

Key words: export potential, economic potential, niche cultures, fast-plate technology.

ПЕРСПЕКТИВИ РОЗВИТКУ РИНКУ СОЇ В УКРАЇНІ

Ткачова Яна

студентка

Сумський національний аграрний університет

Науковий керівник: к.е.н., доцент Л.І. Калачевська

У даній статті були проаналізовані основні тенденції розвитку ринку соєвих бобів України та перспективи подальшого розвитку вирощування цієї культури. Представлено показники посівної площі та врожайності сої в Україні, виробництва та напрямки експорту сої.

Ключові слова: Ринок сої, олійна культура, білковий корм у тваринництві, посівні площі, обсяги вирощування, напрямки експорту

Постановка проблеми

Ринок сої в Україні значно розширив свої межі, набув ознак самостійності, продовжуючи щорічно нарощувати власні обсяги. Але, на жаль, обсяги переробки на українському ринку соєвих бобів з року в рік поступаються обсягам експорту через постійно зростаючого попиту на олійну і продукти переробки на світовому ринку. При цьому якщо попит на соєву олію оцінюється як високий, то ринок соєвого шроту характеризується стабільно помірними темпами торгівлі на тлі великої кількості пропозицій протеїнової продукції в світі.

Актуальність

Соє є важливим вихідним матеріалом для високоякісного рослинного масла, яке стає все більш важливим у всьому світі як для споживання людиною, так і для технічного та енергетичного відновлення. При видобутку масляних субпродуктів, таких як макуха та шрот, які в основному використовуються як білковий корм у тваринництві. Соє в усьому світі є найбільш продаваною олійною культурою, а частково перероблені побічні продукти є найбільш проданими білковими кормами. Причинами цього є високий вміст білка і висока цінність білка. Потреби в протеїні тваринництва в багатьох країнах в даний час значною мірою покриваються імпортом сої з-за кордону.

Аналіз останніх досліджень

Український ринок сої в є цікавим об'єктом для здійснення наукових досліджень, які можуть надати інформацію про його розвиток і майбутні перспективи. Різним аспектам виробництва і функціонування ринку сої розкриті в роботах таких вчених як: Ю. Кернасюка, Р.Й. Кравців, Я.І. Півторака, М.Л. Доморощенкова, А.А. Поліщука, С.Д. Семенова, Михаил Долуд, Х. В. Лухт А.І. Свеженцова та ін.

Виклад основного матеріалу

На даний момент Україна займає перше місце в Європі і восьме місце в світі за розмірами посівних площ і обсягами виробництва сої. За останні роки площі під соєю суттєво збільшилися, і вона стала займати друге місце серед основних олійних культур після соняшнику, "посунувши" при цьому рапс.

Уже з 2015 року українські компанії поставили на зовнішній ринок більше 2 млн. т. соєвих бобів. Не став винятком і 2018 рік. Експортери сої завершили його третім за величиною оборотом за весь час поставок за кордон. Підсумок 2018 року - 2,34 млн.т. [1]Але треба відмітити, що обсяги експорту соєвих бобів в 2018 році знизилися (у порівнянні з 2017 роком на 18,5%) на тлі зростання обсягів виробництва. У минулому році, за даними Державної служби статистики українські аграрії отримали рекордний урожай сої - 4,46 млн т (з урахуванням особистих підсобних господарств), приріст у порівнянні з 2017 роком склав 14,4%. Причому внесок населення в загальний показник не значний - менше 30 тис. т. Все інше виростили підприємства. (Рис.1)



Рис. 1. Виробництво та експорт з України, 2008/09-2018/19 МР, млн т.

Як відомо, в 2018 року Верховною Радою України було прийнято Закон, згідно з яким було скасовано відшкодування ПДВ при експорті олійних культур.[2] Пристрасті по невідшкодуванню ПДВ розтягнулися майже на півроку, що, мабуть, і стало головною перешкодою для нарощування зовнішньоторговельного обороту. Слід відмітити, що обсяги переробки соєвих бобів в 2018 році зросли майже на 110 тис. т, в той час як обсяги експорту знизилися на 50 тис. т.[1] Для однозначного висновку про інтенсифікацію переробки сої цього безумовно недостатньо, так як приріст врожаю соєвих бобів в минулому році склав майже 550 тис. т, але факт залишається фактом - експорт впав, переробка зросла.

Взагалі ж, у великій трійці олійних культур - соняшник, соя, рапс - експортери соєвих бобів з України перебувають в «золотій середині» - як на українському, так і на світовому ринку. У 2018 році українські компанії переробили 71,6% насіння соняшнику, а «насіння» експортували лише 0,14% від загального розміру врожаю. За рапсу картина діаметрально протилежна: ріпакової олії і шроту / макухи в Україні виробляється зовсім небагато, в 2018 році рівень переробки ріпаку склав всього 8,1%, а рівень експорту 88,7%. Що ж стосується сої, в минулому році українські компанії переробили 987 тис. т бобів (22,1% від обсягу врожаю), а частка експорту в загальному обороті сої склала 52,5%. [3]

Але в цілому соя залишається експортоорієнтованою культурою. Внутрішнє споживання соєвих бобів в Україні в 3-3,5 рази менше зібраного врожаю. За останні два сезони, в 2017/2018 МР і в 2018/2019 МР, воно становить близько 1,3 млн т. Тому не дивно, що на світовому ринку позиції України сильніші в експорті сої, ніж в її виробництві. [4]

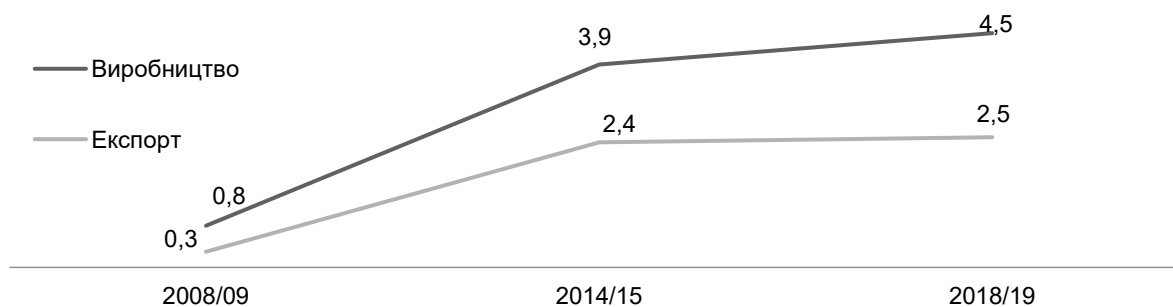
Втім, в обох номінаціях Україна є сильним гравцем. Тільки за обсягами виробництва сої вона посідає восьме місце в світі, а за обсягами експорту - сьоме. І, судячи з усього, на цих місцях вона і залишиться в доступному для огляду майбутньому. Для впевненого входження в світовий ТОП-5 українських експортерів сої потрібно наростити обороти майже в два рази - хоча б до 5,5 млн т, що навряд чи можливо в найближчі роки. З іншого боку, в потилицю Україні теж ніхто не дихає.

Найближчий її конкурент по рейтингу, Уругвай, експортує 2,8 млн т бобів. Поки ж п'ятьма найбільшими експортерами сої є Бразилія, США, Аргентина, Парагвай і Канада. При цьому на частку Бразилії і США припадає майже 40% світового експорту сої, а решта три країни постачають на світовий ринок по 5-6 млн т.



Рис. 2. Топ-10 виробників та експортерів, 2018/19 МР, млн. т.

Для України більш природно вирощувати соняшник, кукурудзу, ріпак. А соя - це нова культура, хоча вона потроху у нас культивувалася ще з минулого століття. Але ми увійшли в десятку світових лідерів з вирощування цієї культури і зараз експортуємо 2,5 млн т. Це величезний внесок в розвиток країни, адже нам потрібна валюта, а соя - якраз одна з сільгоспкультур, які приносять валюту в країну.

В короткостроковій перспективі в зв'язку з нестабільністю валютного курсу експорт соєвих бобів для українських підприємств буде більш привабливим, ніж продаж їх на внутрішньому ринку, що може призвести до нарощування поставок сої на зовнішні ринки. Перевагою також можна вважати і відсутність в Україні на сьогоднішній день експортного мита на сою, на відміну від соняшнику[6]. Основними регіонами-імпортерами сої з України в сезоні-2018/19 були Туреччина 286 млн. дол. Білорусь 118 млн. дол. та країни ЄС 136 млн. дол. [4] (Рис.3)

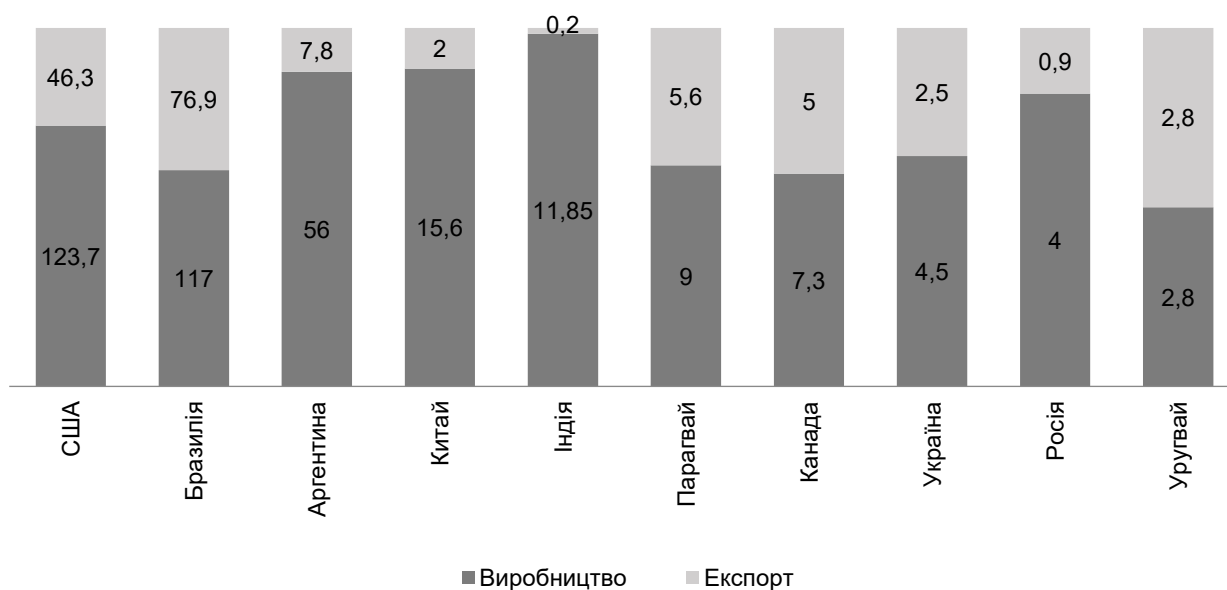

Рис.3 Топ-5 напрямів експорту з України, 9 місяців 2018/19 МР, млн дол.

На сьогоднішній день країни Єросоюзу на 93% залежать від імпорту сої і рослинного протеїну у вигляді соєвих шротів. При цьому, приблизно дві третини споживачів стурбовані присутністю ГМО у продуктах харчування. Тобто в основі зарекомендованих європейських продуктів, таких як баварське молоко, швейцарський сир і ін., лежить імпортована соя, яку додають в корми тваринам. У споживачів виникає резонне питання: чому вони повинні платити високу ціну за брендові продукти, у виробництві яких використовується низькоякісна сировина. Крім того, питання імпорту сої в Європу через океан також важливе з точки зору захисту навколишнього середовища. Згідно з доповіддю Науково-дослідного інституту «Стійка Європа» (SERI), в результаті інтенсивного землекористування вирощування сої за океаном сприяє формуванню 77% викидів CO₂, які супроводжують виробництво 1 кг свинини в Європі. [5] Ці факти впливають на створення негативного іміджу імпортованої сої через океан в Європу. Тому багато українських експортно-орієнтованих компаній стали проявляти досить високий інтерес до придбання соєвих бобів і продуктів їх переробки без вмісту ГМО. Що дасть додаткову можливість виробникам не ГМ соєвих бобів в Україні вийти на європейський ринок.

За даними асоціації "Donau Soja" у 2018 в Європі спостерігався неврожай соєвих бобів, зокрема в Італії та Сербії. Втрата врожаю становить більш ніж 400 тис. тон. Швидше за все, це призведе до того, що в поточному сезоні буде підвищений попит на українську сою з боку ЄС. Тому українські виробники зацікавлені у вирощуванні традиційної сої без ГМО.

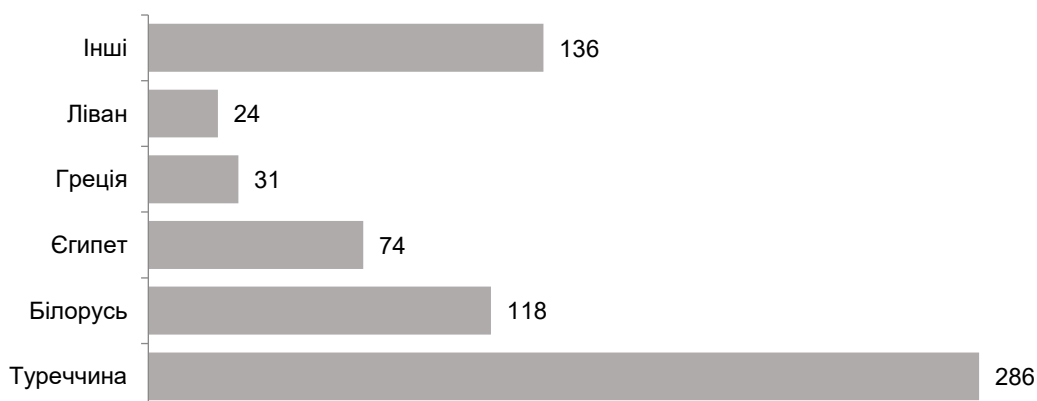

Рис. 4 Посівна площа та врожайність сої в Україні

Хоча соя насправді не типова культура для української території, за останні 10 років вона непогано закріпилася у вітчизняному сільському господарстві. Ми можемо спостерігати тенденцію збільшення посівних площ з 2010 по 2019 роки на Рис. 4. Згідно з даними Державної статистики України площа посівних площ під сою у 2019 році збільшилася на 0,6% (105,8 тис.г) у порівнянні за 2018 роком. Але збільшення посівних площ не змогло компенсувати зниження врожайності (23,3 ц/га проти 25,8 ц/г у попередньому році), що було обумовлено несприятливими погодніми умовами. Не зважаючи на ці фактори Україна стала лідером в Європі з виробництва цієї олійної культури. [4]

Висновок

Соя користується попитом серед виробників сільськогосподарської продукції як прибуткова культура з найвищою ринковою ціною серед олійних. Ринок сої характеризується чіткою тенденцією до щорічного збільшення обсягів виробництва та переробки. Прибутковість її вирощування в Україні значно зросла, соя є однією з кращих культур для українських аграріїв з точки зору сівоzmіни, так що в середньостроковій перспективі можна очікувати значного її збільшення посівних площ.

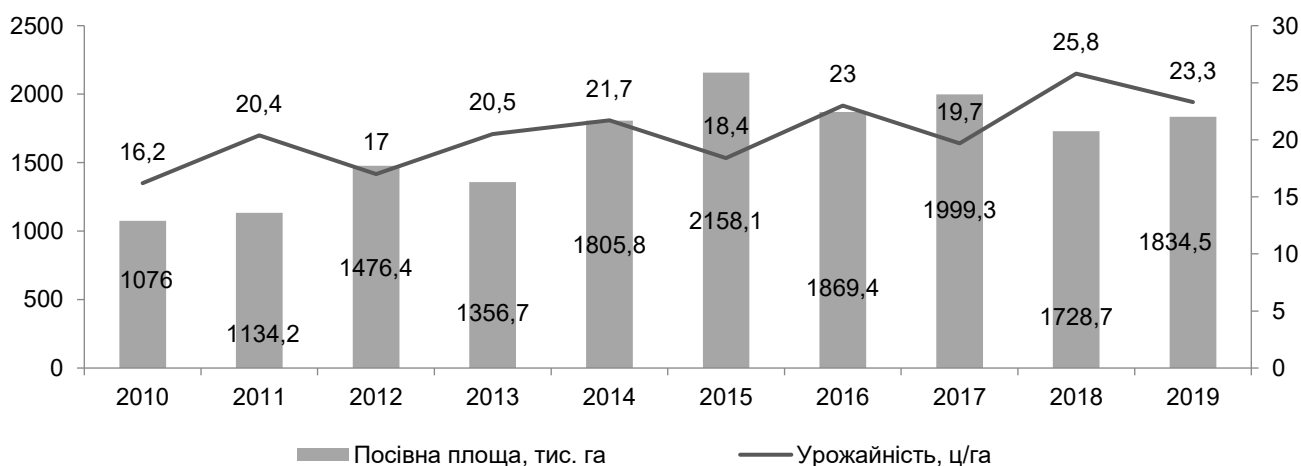
Не зважаючи на те, що Україна значно відстає від основних світових виробників, ми бачимо значний потенціал її зростання. Ринок сої в Україні в 2010-2019 рр. продемонстрував найбільше зростання серед олійних культур за показниками приросту площі посівів (в 1,4 рази) і валового збору (в 1,7 рази). Це обумовлено збільшенням середньої врожайності сої за останні п'ять років на 35%, з 16,2 до 23,3 ц / га. Необхідна умова для цього - використання високоякісного насіння, ну і звичайно – новітні технології. С загальним збільшенням потужностей з переробки олійних протягом останніх років, також можна очікувати поступове збільшення обсягів переробки сої.

Список використаної літератури:

1. Агробізнес України [Електронний ресурс] – Режим доступу: https://agribusinessinukraine.com/get_file/id/the-infographics-report-ukrainian-agribusiness-2018.pdf
2. Наказ Міністерства фінансів України від 11.03.2019 № 105 "Про затвердження Узагальнюючої податкової консультації щодо оподаткування податком на додану вартість операцій з вивезення за межі митної території України в митному режимі експорту соєвих бобів та насіння свиріпи або ріпаку" [Електронний ресурс] – Режим доступу: <http://sfs.gov.ua/zakonodavstvo/podatkove-zakonodavstvo/uzagalnyuyuchi-podatkovi-konsultatsii/73298.html>
3. Державна служба статистики України [Електронний ресурс] – Режим доступу: http://www.ukrstat.gov.ua/druk/publicat/kat_u/2019/zb/07/Ukr_cifra_2018_u.pdf
4. Agrolife GmbH [Електронний ресурс] – Режим доступу: <https://www.agrochart.com/en/usda/section/38/oilseeds/commodity/20/oilseed-soybean/attribute/4/production/>
5. Donau Soja & Europe Soya standards [Електронний ресурс] – Режим доступу: https://www.donausoja.org/fileadmin/user_upload/Downloads/2017-09-27--01--ES-DS-Folder-DE_mitADA_LowRes-Korr-03.pdf
6. ЗУ "Про Митний тариф України" № 584-VIII [Електронний ресурс] – Режим доступу: <https://zakon.rada.gov.ua/laws/show/584%D0%B0-18#n201>

Tkachova Jana

PROSPECTS OF SOYA MARKET DEVELOPMENT IN UKRAINE

This article analyzes the main trends in the development of the soybean market in Ukraine and the prospects for further development of cultivation of this crop. Indicators of sowing area and soybean yield in Ukraine, production and directions of soybean export are presented.

Key words: Soybean market, oilseed crop, protein feed in animal husbandry, acreage, volume of vines, export directions

ОСОБЛИВОСТІ УПРАВЛІННЯ ІННОВАЦІЙНОЮ ДІЯЛЬНІСТЮ В ПІДПРИЄМСТВАХ – СУБ'ЄКТАХ ЗЕД

Шматок М.А.

студент

Сумський національний аграрний університет

В статті окреслено проблеми розвитку підприємств – суб'єктів ЗЕД. Визначено роль та значення інноваційної складової та їх особливості для активізації розвитку зовнішньоекономічної діяльності підприємства. Проаналізовано економічні показники діяльності приватного виробничого підприємства «Вибір» (м. Суми). Доведено доцільність інноваційної складової з огляду на сучасний стан розвитку підприємств - суб'єктів ЗЕД.

Ключові слова: підприємства - суб'єкти ЗЕД, зовнішньоекономічна діяльність, експортно-імпортні операції, управління, інноваційна діяльність.

Постановка проблеми. За умов інтеграції України у європейське економічне співтовариство для всіх господарюючих суб'єктів вирішального значення набуває розвиток інноваційної діяльності. Особливо гостро постає проблема її актуалізації вітчизняними товаровиробниками, які дуже часто програють зарубіжним конкурентам внаслідок неспроможності забезпечити вигідну реалізацію виробленої продукції з причин неналежної якості, що є наслідком несвоєчасного освоєння та введення у виробничий процес технологічних інновацій, недосконаlosti інноваційних методів просування товарів, іноді, неналежної реорганізації структури, методів та стилів управління. Враховуючи викладене вважаємо, що проблема ефективного управління на основі всебічної активізації інноваційної діяльності підприємства, зокрема, суб'єкта ЗЕД набуває надзвичайної актуальності.

Аналіз останніх досліджень і публікацій. Сутнісні риси та основи інноватики сформульовані австрійським вченим Й. А. Шумпетером та російським М. Кондратьєвим. Сучасній проблематиці формування та розвитку інновацій, інноваційного розвитку підприємств, та її окремих складників в умовах глобалізації висвітлені у роботах таких вчених, як: В. І. Аверченков, Р. Акофф, А. І. Амоша, Б. М. Андрушків, В. П. Антонюк, В. Д. Базилевич, І. Г. Балабанов, Л. К. Бесчастний, І. П. Булеев, В. О. Василенко, В. С. Верлока, А. С. Гальчинський, В. М. Геєць, С. В. Герасимова, Н. П. Гончарова, О. А. Зінченко, С. М. Ілляшенко, А. І. Кабанов, П. В. Краснокутська, Л. А. Костирко, Н. С. Коткова, О. Є. Кузьмін, Т. Г. Логутова, С. В. Ляшенко, П. П. Микитюк, О. А. Паршина, А. В. Савчук, А. Г. Семенов, Р. А. Фатхутдінов, Л. І. Федулова, М. Хучек, П. М. Цибульов та інші.

Мета статті полягає у дослідженні особливостей та розробці науково-практичних рекомендацій щодо ефективного системи управління змінами та інноваціями в підприємствах - суб'єктах ЗЕД та ПВП «Вибір», зокрема.

Виклад основного матеріалу дослідження. Динамічні зміни зовнішнього середовища суттєво збільшують частку факторів таких як постійна мінливість, нестабільність економічного та політичного аспектів, зростання світової конкуренції, що, в свою чергу, негативно впливає на діяльність господарюючого суб'єкта. Усі ці явища вимагають від управлінців гнучкості та оперативності, здатності швидше й ефективніше за конкурентів реагувати на них, переорієнтовуючись на використання інноваційних підходів у практиці своєї діяльності.

Ситуація на ринках, особливо на зовнішніх, характеризується посиленням конкуренції, що, в свою чергу вимагає від суб'єктів ЗЕД використання прогресивних методів роботи та постійного вдосконалення системи управління. Виходячи з викладеного та поділяючи наукові погляди авторів [1] та вважаємо, що найвища позиція в бізнесі досягається не стільки компаніями, що зробили прорив в прикладних дослідженнях, скільки компаніями з високим рівнем професіоналізму і «ноу-хау» в області менеджменту.

На думку російського науковця В.С. Добриніна [2] найбільш ефективними інноваціями в системі управління є реінжиніринг або оптимізація бізнес-процесів, функціонально-вартісний аналіз, маржинальний аналіз, побудова клієнтоорієнтованої компанії, активний і агресивний маркетинг, корпоративні інформаційні системи, логістичне адміністрування, збалансована система показників ефективності, аутсорсинг, бенчмаркінг, механізми саморозвитку, п'ятиступінчаста модель мотивації та ін.

Інноваційні зміни є особливо важливими в системі управління зовнішньоекономічною діяльністю підприємства, оскільки саме відділ ЗЕД більшою мірою забезпечує, організовує та контролює цей особливий вид діяльності. Адже від ефективності роботи відділу залежить кінцевий результат підприємства вцілому, оперативність та ефективність здійснення підприємством операцій на зовнішніх ринках.

Для розкриття визначеної мети, дослідження здійснено за матеріалами приватного виробничого

підприємства «Вибір» (м. Суми) заснованого в 1999 р. Вказаний господарюючий суб'єкт пропонує широкий спектр компонентів для кормовиробництва в галузі тваринництва та підприємств хімічної промисловості (рис.1)



Рис. 1. Структура товарної продукції ПВП «Вибір»

Джерело: побудовано автором за даними звітності ПВП «Вибір» (м. Суми)

За три останні роки намітилася тенденція до збільшення суми виручки від реалізації продукції на 30481,4 тис. грн. (майже вдвічі).

Клієнтами ПВП «Вибір» є як вітчизняні так і зарубіжні птахофабрики, свинокомплекси, підприємства, які займаються вирощуванням ВРХ, комбикормові заводи. Для вказаних підприємств компанія «Вибір» постачає фосфорні добавки, амінокислоти, протеїни та інші складові збалансованих кормів. Зважаючи на те, що ПВП «Вибір» є ексклюзивним дистриб'ютором в Україні фітопрепаратів виробництва Віорoint (Польща) у номенклатурі представлена лінійка іноваційної продукції партнера.

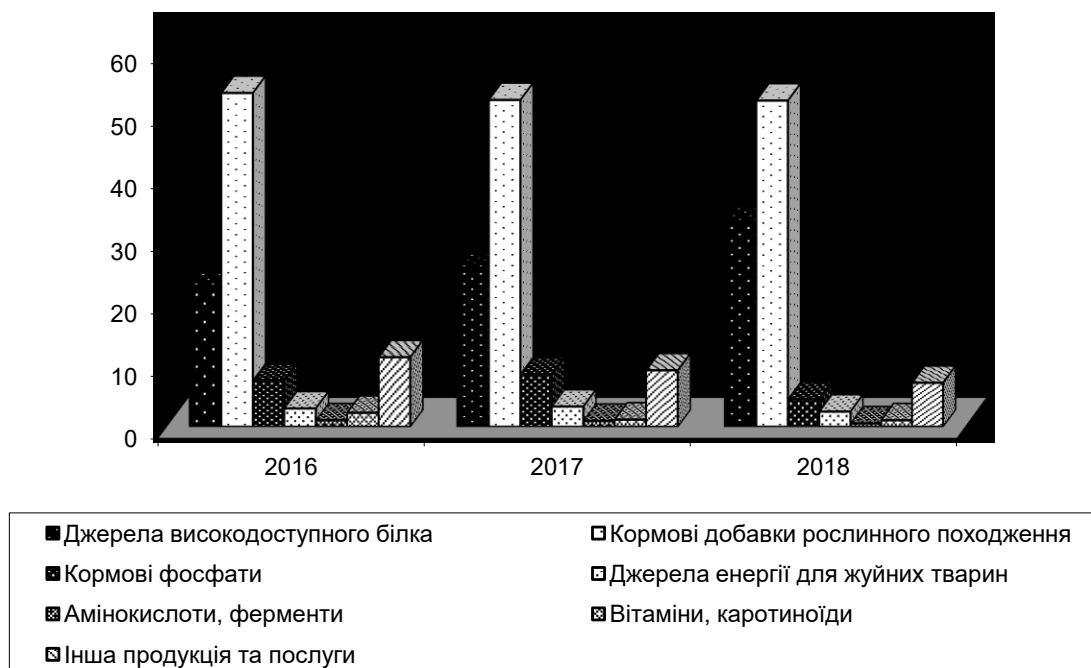
Якщо аналізувати за каналами реалізації продукції (рис.2), найбільший приріст реалізації спостерігається на зовнішньому ринку у 2,4 рази, що становить 11905,4 тис. грн. Скорочення обсягів реалізації продукції підприємства спостерігається на ринку України на 218 тис. грн., або на 4,3%.



Рис. 2. Збут продукції ПВП «Вибір» за каналами реалізації

Джерело: побудовано автором за даними звітності ПВП «Вибір» (м. Суми)

Географічна структура експорту продукції підприємства за останні три роки показана в таблиці 1.
Таблиця 1

Динаміка географічної структури експорту продукції ПВП «Вибір»

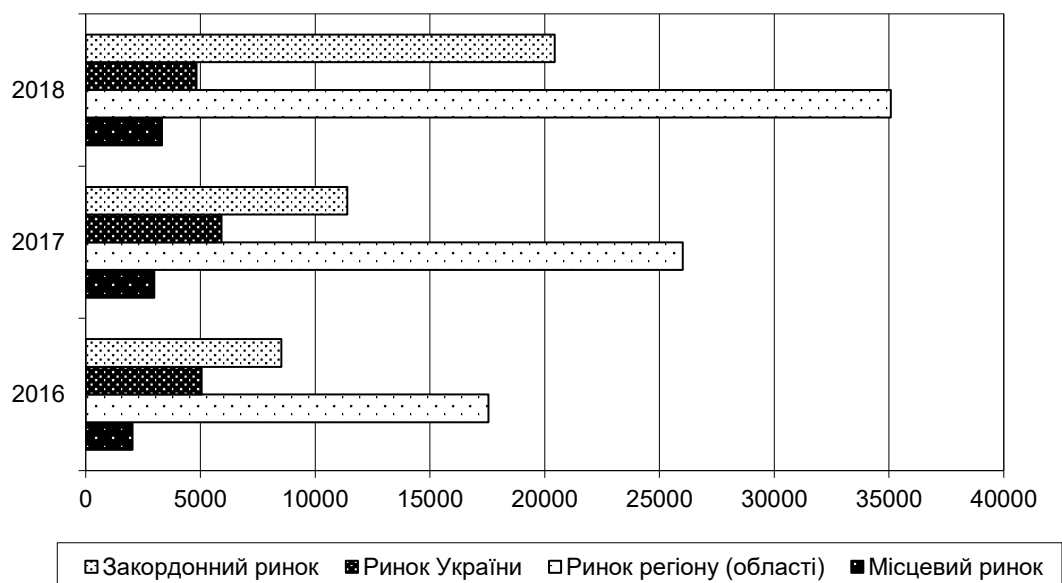
Основні країни - партнери	Рік						Відхилення 2018 р. від 2016 р., ±	
	2016		2017		2018		абсолютне, тис. грн.	відносне, %
	тис. грн.	%	тис. грн.	%	тис. грн.	%		
Білорусія	1692,4	19,9	3215,9	28,2	6860,7	33,6	5168,3	405,4
Литва	1214,1	14,2	922,9	8,1	2607,3	12,8	1393,2	214,8
Польща	3215,6	37,7	3318,0	29,1	4217,4	20,6	1001,8	131,2
Угорщина	754,1	8,8	1918,7	16,8	2843,5	13,9	2089,4	377,1
Марокко	854,3	10,0	-	-	916,2	4,5	61,9	107,2
Бразилія	792,4	9,3	2022,3	17,7	2983,2	14,6	2190,8	376,5
Разом	8522,9	100	11398	100	20428	100	11905,4	239,7

Джерело: складено автором за даними звітності ПВП «Вибір» м. Суми

Аналізуючи дані таблиці 1, слід зазначити, що обсяг експорту продукції ПВП «Вибір» в 2018 р. в порівнянні з 2016 р. зріс на 11905,4 тис. грн., або в 2,4 рази. Найбільшими експортерами були підприємства Білорусії, частка експорту продукції до яких зросла з 19,9 % в 2016 р. до 33,6% в 2018 р. та підприємства Польщі. Стосовно останньої варто відмітити, що в 2016 р. питома вага експорту становила 37,7% від його загального обсягу, однак вже у 2018 р. відбулось суттєве зменшення обсягів експорту. Географія експорту ПВП «Вибір» розширюється за рахунок освоєння ринку Литви, де частка експорту коливається від 8,1% в 2017 р. до 14,2% в 2016 р. та 12,8% в 2018 р. Характерними є зміни в обсягах поставки продукції до підприємств Угорщини (частка експорту від 8,8% в 2016 р., до 16,8% в 2017 р.), Бразилія та Марокко.

Ресурсний потенціал ПВП «Вибір» дозволяє підприємству ефективно функціонувати та розвиватися. В таблиці 2 наведено основні фінансово-економічні показники підприємства за період 2016-2018 рр.

Таблиця 2.

Основні економічні показники розвитку ПВП «Вибір»

Показники	Роки			Відхилення 2018р. від 2016р., ±	
	2016	2017	2018	абсолютне, тис. грн.	відносне, %
Чистий дохід від реалізації продукції, тис. грн.	33167,2	46315,9	63648,6	30481,4	191,9
- на 1 середньооблікового працівника, тис. грн.	2211,15	3087,73	4243,24	2032,09	191,9
- на 1 грн. вартості основних засобів, грн.	30,45	30,61	26,07	-4,37	85,6
Собівартість, тис. грн.	21083,7	27741,6	40679,9	19596,2	192,9
Валовий прибуток (+), збиток (-), тис. грн.	12083,5	18574,3	22968,7	10885,2	190,1
- на 1 середньооблікового працівника, тис. грн.	805,57	1238,29	1531,25	725,68	190,1
- на 1 грн. вартості основних засобів, грн.	11,09	12,28	9,41	-1,68	84,8
Чистий прибуток (+), збиток (-), тис. грн.	5132,4	5570,5	4575,8	-557	89,2
- на 1 середньооблікового працівника, тис. грн.	342,16	371,37	305,05	-37,11	89,2
- на 1 грн. вартості основних засобів, грн.	4,71	3,68	1,87	-2,84	39,8
Рівень рентабельності, %	24,34	20,08	11,25	-13,09	46,2

Джерело: складено автором за даними звітності ПВП «Вибір» м. Суми

Оцінюючи основні економічні показники діяльності ПВП «Вибір» можемо констатувати, що підприємство в цілому є прибутковим та рентабельним. Так, в 2018 р. в порівнянні з 2016 р. чистий дохід від реалізації продукції зріс на 30481,4 тис. грн, тобто на 91,9%. Собівартість реалізованої продукції підвищилася дещо швидшими темпами на 92,9%, або на 19596,2 тис. грн. Відбулося збільшення валового прибутку на 10885,2 тис. грн. (90,1%). Однак, негативним є той факт, що значний приріст інших операційних витрат, витрат на збут та адміністративних витрат призвів у 2018 р. до скорочення чистого прибутку майже на 557 тис. грн. або на 10,8% в порівнянні з 2016 роком.

Отже, на основі проведеного аналізу можна зробити, що підприємство є експортоорієнтованим, а обсяги експорту, в свою чергу, залежать від раціонального та ефективного управління зовнішньоекономічною діяльністю. Відтак, ефективність та далекоглядність системи управління ПВП «Вибір» повинна полягати в тому, що необхідно реалізувати свій ресурсний потенціал з мінімальними затратами, постійним прибутком нарощуючи обсяги реалізації продукції. В такій ситуації базовою філософією менеджменту є системний підхід до інноваційної діяльності у всіх напрямках досліджуваного суб'єкта ЗЕД, що функціонує в динамічному середовищі.

Розглядаючи стан інноваційної діяльності у ПВП «Вибір» та управління нею варто відмітити, що підприємство впроваджує у виробничий процес технологічні, технічні новинки та продуктивні інновації. Очевидно, що господарюючий суб'єкт є активним продуцентом продуктивних інновацій, позитивним прикладом є розпочате виготовлення з 2014 року кормових сумішей та виробництво нового виду продукції - «повножирової сої», яка є висококалорійним, універсальним кормом із високим вмістом протеїну, що

ідеально засвоюється худобою та птицею. Натомість, не можемо залишити поза увагою той факт, що протягом останніх трьох років будь-які інновації стосовно людського фактору були відсутні, включаючи навчання та перепідготовку персоналу.

Регулювання інноваційної діяльності в державі в цілому на даному етапі економічного розвитку послаблене. В найближчій перспективі не слід очікувати на значну активізацію державної політики в цьому напрямку. Тому, поділяючи наукові погляди вчених [3;4] вважаємо, що формування інноваційної політики покладено на самих суб'єктів господарювання, насамперед, на менеджмент підприємств, який має усвідомлювати, що основними факторами активізації інноваційної діяльності має стати:

- нерозривність інноваційної діяльності підприємства та ситуації в сучасному зовнішньому середовищі, науково-технічними досягненнями тощо;
- залежність інноваційної складової від ресурсного потенціалу підприємства;
- системний підхід до формування інноваційної політики;
- безперервність інноваційної діяльності підприємства;
- комплексність (повнота охоплення всіх внутрішніх елементів підприємства пов'язаних з інноваційною діяльністю).

Таким чином, при оптимальній взаємодії складових інноваційної політики, що підпорядковуються стратегічним цілям та тактичним завданням підприємства на різних стадіях життєвого циклу інновацій створюються умови для ефективного управління інноваційною діяльністю в підприємствах – суб'єктах ЗЕД.

Висновки. Європейський вибір України на шляху до інтеграції у світовий економічний простір повинен супроводжуватися ефективним забезпеченням інноваційного розвитку господарюючих суб'єктів. Узагальнюючи результати дослідження можемо зробити висновок про те, що вплив інноваційної складової на економічний розвиток підприємств та, зокрема, їх зовнішньоекономічної діяльності є безперечним. Вважаємо, що активізація інноваційної діяльності забезпечує безперервне вдосконалення існуючого стану, економічне зростання та забезпечує розширення кордонів у здійсненні зовнішньоекономічної діяльності. Зважаючи на це, економічно доцільним представляється внесення коректив в стратегію розвитку ПВП «Вибір» в аспекті його інноваційного розвитку.

Список використаної літератури:

1. Шаповал С.С., Фоменко Г.С. Управлінські інновації як головний чинник реструктуризації підприємств – суб'єктів зовнішньоекономічної діяльності / С.С. Шаповал, Г.С. Фоменко // Труды Одесского политехнического университета, 2009, Том. 3. Сер. Часть 2. С.47-50.
2. Добрынин, В.С. Организация внедрения управленческих инноваций на промышленном предприятии: Автореф. дис.... канд. экон. наук: 08.00.05 / В.С. Добрынин; Гос. акад. проф. переподгот. и повышения квалификации руководящих работников и специалистов инвестицион. сферы. — М., 2008. — 22 с
3. Борисенко О. П. Удосконалення управління економічним розвитком держави шляхом дотримання балансу інтересів суб'єктів ЗЕД / О. П. Борисенко // Вісник Академії митної служби України. Серія : Державне управління. - 2014. - № 2. - С. 24–29. - Режим доступу: http://nbuv.gov.ua/UJRN/vamcudu_2014_2_5.
4. Pererva P., Nagy S., Maslak M. Organization of marketing activities on the intrapreneurship. MIND. 2018. №5. URL: https://mindjournal.wseh.pl/sites/default/files/article/09-18/organization_of_marketing_activities_on_the_intrapreneurship.pdf

Shmatok M. A.

MANAGEMENT OF EXPORT-IMPORT OPERATIONS FOR IMPLEMENTATION OF FARES IN THE ENTERPRISE OF KEREMAYA LTD.

The article describes problems of development of enterprises - subjects of FEA. The role and importance of the innovative component and their peculiarities for activating the development of foreign economic activity of the enterprise are determined. The economic indicators of the activity of the private production enterprise "Vibor" (Sumy) are analyzed. The expediency of an innovative component in view of the current state of development of enterprises - subjects of FEA is proved.

Key words: enterprises - subjects of foreign economic activity, foreign economic activity, export-import operations, management, innovation activity.

DEVELOPMENT SITUATION AND EXISTING PROBLEMS OF GOVERNMENT MANAGES PUBLIC RELATIONS UNDER NEW MEDIA

Zhao Haipeng

Master Student of Economic of Management
Sumy National Agrarian University

Bliumska-Danko Kseniia

PhD, Associate Professor
Sumy National Agrarian University

New media is a digitized tool of communication, with a very strong interactive uncontrollable and time-line. With the rapid growth of internet, smartphone and other new media, the widespread application of social software such as Weibo, Wechat, Facebook, Instagram, Twitter, and other social media, and the powerful communication tool is growing day by day, It's spreading around the world at a rate we can't imagine, permeate to the society at the same time also make public relations produced tremendous change. Public relations communication strategy has a new change and performance, which needs to be re-examined, the most important is that under the influence of the new media environment. This paper aims to show the public relations work of government management under the new media, as well as the problems existing in the work. The "New Media Environment" here mainly refers to a new media era with strong influence formed by two-way communication through the Internet, mobile phones and other emerging media forms through digital technology. [1]

Keywords: Public Relations, Government Manage, New Media

1. Background Research:

The study of public relations has never been interrupted. There are many scholars of public relations as there are understandings and definitions of public relations. The function of public relations is also a matter of opinion. "We plan is to represent the concerns of business and public agencies honestly and openly, and to provide the American people and the press with timely and accurate information of public interest and value to the public," He said. The declaration of principles on public relations issued by ivy lee is dedicated to coordinating the interests of enterprises, public institutions, and the public. [2]

The core of Edward Bernays's public relations theory is to clearly put forward the principle of the public relation of "serving the public's interests", that is: an organization should first understand the public's needs and interests before making a decision, and then carry out targeted persuasive publicity guided by scientific theories to win their support in catering to the public's requirements. This is known as the "two-way asymmetric" public relations model.

The "two-way symmetrical theory" public relations model proposed by Scott Catrip and Allen Sant, aims to spread and interpret the ideas and information of the organizer to the public, and on the other hand, to spread and interpret the ideas and information of the public to the organizer. The purpose is forming a two-way communication and symmetrical harmonious relationship between the organization and the public. [3]

When James Grunig professor establishing public relation theory, the relationship between her mother and neighborhood gave him great inspiration, he put the relationship reflected in the public relations theory, professor James Grunig believes two-way symmetrical communication can promote the organization and the public to get to know each other, the biggest benefit for each other, Professor James Grunig believes in two-way symmetric propagation, He also stressed that public relations should be the "conscience" of the organization, urging the organization to become a social citizen and shoulder the social responsibility of the enterprise. Public relations is better than the news media at helping organizations and how they reach out to the public to contribute to society.

In Thomas Friedman's book, "The world is flat" A brief history of the 21st century, describes The significant changes of today's world, The progress of science and technology and communications such as lightning-fast, can make the people around the world an unprecedented close to each other, and to bring people together is computer, E-mail, Internet, remote meetings and all kinds of new software. Thomas Friedman said we are in a period of "3.0" of globalization. Drive by geopolitical as well as technological advances such as the popularity of personal computers and the Internet, the book shows an open world where people will be more equal. [4] The wheel of history is moving forward, and while technological progress can lead to exponential growth in countries or companies, it is the subsurface eddies that determine history. Institutions are hard to change in a short time, and the growth of ideas and beliefs can span a long historical period. It will take a long time to adjust the relationship between people, the public and the public, and between people and science and technology, which is also a challenge for the development of public relations. Under the new media environment,

public relations communication will also bring an equal, open and diversified world to everyone.

2. Research Contents:

2.1. The development of public relations in the world

Public relations originated in the United States and developed in the United States. Why is it that public relations originated in the United States? Most books and kind of literatures have recorded the evolution of public relations in the United States. The United States is a modern capitalist developed countries, is also the first use of public relations countries. According to records, the more formal public relations practice originated in political activities such as the abolitionist movement, constitutional movement, and presidential election. The development of modern public relations has gone through four stages.

2.11. The embryonic period of public relations development:

When it comes to the origins of American public relations, it is necessary to mention the key figure, Taylor Barnum, a circus owner who was famous for his lies. His motto: "all propaganda is good." His propaganda pays no attention to the public interest and sought personal interests utilizing deception. Therefore, this period was called the "public duped period" and "dark period" by later generations. However, the public relations activities in this period were organized and targeted to a certain extent. This period was the embryonic period of public relations and laid a foundation for the rapid development of public relations from my view.

2.12 . The birth period of public relations

The birth of public relations in the specific social conditions, the birth of an idea and a movement are closely related to the economic conditions, social environment, living standards. The social environment was full of lies and scandals. At the end of the 19th century, the United States has entered the era of monopoly capitalism. Only a few oligarchs hold the majority of the economic lifeline of the United States. It is precise because of their cruel exploitation that workers are strongly dissatisfied, class contradictions are increasingly intensified, interest conflicts between various classes and groups are sharp, and the whole society is full of hostility to the enterprise oligarchs. In this case, it finally broke out to expose business scandals as the theme of the news "muckraking campaign", known as the "muckraking campaign". [5]

In 1906, Ivy Lee published the declaration of principles of public relations activities, in which ivy lee proposed the basic principle of "telling the truth" in response to the limitations of Taylor Barnum's publicity campaign.

In 1908, Ivy Lee put forward the public relations consciousness of "the public must be informed quickly" and "tell the truth" to the public. At the same time, he also put forward the "open door strategy", which played a great leading and promoting role in the later public relations field that generally attached importance to the principle of "public interest" and "honesty".

2.13 . The scientific period of public relations

Edward Bernays put forward a series of original theory of public relations, and because his promoting, when Ivy Lee "to tell the truth" is as a key principle of public relations, but due to the limitations of historical conditions and personal energy, Ivy Lee experience through practice it is concluded that the theory of the lack of systematic and scientific. With the development of public relations, the need to establish a system theory became more and more urgent, and this work was finally completed by Edward Bernays. Edward Bernays's contribution to public relations development is mainly manifested in to pay attention to the study of the theory of public relations and make efforts to form an independent scientific system. Edward Berners, books published in 1922, the public opinion is the crystallization of the propaganda, Berners think through the value of public relations is to inform and persuade, to integrate the public attitude and behavior, coordinate social relations and social identity.

2.14 . Public relations was at its peak in the United States

Bilateral symmetrical public relations is an advanced stage of contemporary public relations development. Public relations reached its peak in the United States. It stresses "two-way communication, two-way balance, and public participation". The representative figures of this period are Scott Catlip and Allen Sant. The basic idea of the "bi-directional symmetry" public relation model of the open system: on the one hand, to spread and interpret the ideas and information of the organization to the public; On the other hand, the idea and information of the public should be transmitted and interpreted to the organization, with the purpose of forming a two-way communication and symmetrical and harmonious relationship between the organization and the public. In particular, the book "Effective Public Relations" jointly written by Catlip and Sant has been set as the standard basic textbook of Public Relations courses in American universities by the American Public Relations Association and is known as the "Bible" of Public Relations.

2.2 . The development and historical evolution of public relations

Public relations consciousness has appeared in ancient China and been widely used. The real emergence of state public relations consciousness in ancient China was in the spring and autumn period and warring states period. It was not called public relations at the time, but it was exactly in line with the content of public relations. The following case:

During the spring and autumn period and warring states period in China, a hundred schools of thought

argued and lobbying prevailed. A large number of philosophers, thinkers, and educators, each of whom advocated their own ideas and advocated their understanding of the society. Among them, the most representative figure was Confucius (551 BC -479 BC), an ancient Chinese thinker, educator and founder of the Confucian school. Travel around the world, everywhere to teach Confucius advocated "for the rule of virtue", with moral and ethical governance is the noblest way of governance. This strategy is also called "rule by virtue" or "rule by courtesy". Moral governance is to advocate moral education.

Period of the Tang Dynasty, is the most prosperous period in Chinese history, the development of economy, politics, culture are Datang to a high degree, the tang dynasty to relations with other countries to establish the stability of the alliance, the tang dynasty often adopt the way of political alliances, so that can help to spread the culture of the Tang Dynasty, promote the ideas of the Tang Dynasty advocated the Tang Dynasty and also strengthen exchanges around other neighboring countries such as Japan, Korea, especially in Japan. Japan sent emissaries and officials to study in Tang Dynasty for many times. The Tang Dynasty also tried its best to show the national strength of the Tang Dynasty to Japan, to help Japan and to publicize the Tang culture to Japan.

In ancient Greece, some shrewd rulers and scholars also noticed the importance of communication technology in influencing public and public opinion. The rulers themselves carried out propaganda and agitation to win popular support. Aristotle put forward that language rhetoric is an important means and tool for politicians and the public to communicate with each other, and is an art of seeking mutual understanding and trust. Rhetoric, his representative work, contains rich public relations thoughts and art, which is called the earliest public relations in the west. For example, Aristotle's book "rhetoric", which gives a detailed summary of the art of using language to influence people's thinking, is regarded as the earliest theoretical book of primitive public relations.

Ancient consciousness of public relations has a long history, the performance in each aspect, for we have a lot of influence, so we are doing the historical evolution of the public relations research, the public relations, not blind ditch ancient original PR ideas, public relations has many ancient essence, we should learn to absorb the essences part, lay the foundation for development from the theory of public relations.

2.3. Problems existing in public relations of government management under a new media environment

2.31. The public relations concept of the government under the new media is insufficient and the image awareness is weak

In the public crisis caused by crisis events, many different interests are involved, and the differences and conflicts of interests become increasingly fierce, even endangering the stability of the whole society. As the main body of government public relations in modern society, government workers have always been the focus of people's attention, which has attracted a lot of attention. The public relations consciousness reflected by the public relations staff at all levels is closely related to the image of the government organization.

For instance: Wells Fargo is one of the largest and most trusted financial institutions in the world. In September 2016, our consumer financial protection bureau (B) suddenly revealed that Wells Fargo had a five-year history of account fraud and was fined \$185 million for opening 2 million fake customer accounts. In response, CEO John Stumpf immediately condemned 5,300 employees. John Stumpf's mistake was to blame the company's rank-and-file employees rather than hold himself and other senior managers accountable for their actions. The CEO's late apology, Wells Fargo bank did not admit the fault, blamed employees and showed no concern for customers, which seriously damaged its credibility and reputation. [6]

2.32. Delayed disclosure of crisis management information and poor information communication

After the occurrence of a public crisis, the most urgent need of people is to know the truth of the event and the development of the situation. In the current situation of profound changes in the communication pattern and increasingly diverse channels of information acquisition, it is necessary to stabilize the public through public opinion, release information promptly and win public understanding. Due to historical and practical reasons, the government is reluctant to release crisis information timely and accurately when the crisis occurs. The delay of crisis information disclosure will lead to a poor information communication channel. [7]

2.33. The government's management and understanding of mass media are inaccurate

The society is constantly developing and changing. The network itself and the composition of Internet users are changing. The network social tools are also changing constantly, Weibo, WeChat, Headline, Facebook and other forms of new media take turns to play, and the number of users is extremely large. The spread of any negative information may lead to a huge wave of public opinion, which puts forward more requirements for the guidance of public opinion of the government. The government needs to occupy a powerful channel of voice on the new media platform. If the party and the government still strictly control the media with the old media management thinking, the public and the media lack the right to know, then the image of the government will be damaged.

3 Conclusion

In the era of the continuous emergence of new media, the life cycle of media is limited. We should start

with the latest media form, quickly explore its potential to improve the efficiency of government crisis public relations and avoid the way of working while walking. Such an outcome can only be passive everywhere. Therefore, the construction of a new media platform should be paid attention to all the time. We should not only attach importance to the platform under construction but also timely discover new media forms, so as to keep pace with The Times and catch the public's knowledge and thoughts. Second, government departments must give play to the utility of new media platforms. If this platform is built, it must give full play to its effectiveness. We should oppose the construction like a political achievement project and avoid the appearance of zombie microblog and WeChat. If it is built without use, it will not only cause a waste of resources but also cause the new media users who follow these platforms to have dissatisfaction with the department of the platform. Therefore, making it work becomes a powerful tool of crisis public relations for government departments. As long as it is properly constructed, it will surely bring good benefits to the government's crisis public relations work. The crisis public relations of the government will be a long-term topic, which needs to be improved constantly. The changes in the times will constantly generate new strategies and measures to meet the government's efforts to build a harmonious society. [8]

Reference:

- [1] Lemon PR, Analysis of PR Communication Strategy in New Media Environment (N), 2019
- [2] Ray Eldon Hiebert: courtier to the crowd: Ivy Lee and the Development of Public Relations in America [M], Doctoral Dissertation, University Maryland, 1962,p.77.
- [3] Glen Bloom, Allen Sant, Effective Public Relations (M), Hua Xia Press, 2002.
- [4] Thomas Friedman, The World Is Flat [M], A brief history of the 21st century, 2009
- [5] Ray Eldon Hiebert: courtier to the crowd: Ivy Lee and the Development of Public Relations in America [M], Doctoral Dissertation, University Maryland, 1962.
- [6] Lemon PR, Analysis of Ten Failed Cases of Public Crisis Management [N], 2019
- [7] Sun Si, Hou Shusheng, Public Crisis Management [M], PR Maintenance, Material Series of Leading Cadres.
- [8] People's BBS, Coping strategies of government crisis communication under new media environment [J], 2015/21.

Чжао Хайпень, Блюмська-Данько Ксенія

ВИКОРИСТАННЯ НОВІТНІХ МЕДІА В PR ДЕРЖАВНИХ ОРГАНІВ ВЛАДИ

Нові медіа - це оцифрований інструмент комунікації з дуже сильним інтерактивним неконтрольованим та часовим рядком. Зі швидким зростанням Інтернету, смартфонів та інших нових медіа, широкого застосування соціального програмного забезпечення, таких як Weibo, Wechat, Facebook, Instagram, Twitter та інших соціальних медіа, а також потужний інструмент комунікації зростає з кожним днем, він поширюється навколо Світ у такій швидкості, яку ми не можемо собі уявити, пронизуючи суспільство, водночас також зробить суспільні відносини величезними змінами. Комунікаційна стратегія зв'язків із громадськістю має нову зміну та результативність, яку потрібно переглянути, особливо важливим є те, що під впливом нового медіа-середовища. Ця стаття має на меті показати зв'язки з громадськістю урядового управління в нових ЗМІ, а також проблеми, що існують у роботі. Тут "Нове медіасередовище" в основному стосується нової медіа-епохи з сильним впливом, що формується двосторонньою комунікацією через Інтернет, мобільні телефони та інші засоби масової інформації, що розвиваються за допомогою цифрових технологій. [1]

Ключові слова: зв'язки з громадськістю, управління урядом, нові медіа

БУДІВНИЦТВО ТА АРХІТЕКТУРА

УДК 624.042.4

ПАКЕТ ПРОГРАМ РОЗРАХУНКУ СНІГОВИХ НАВАНТАЖЕНЬ ЗА ВИМОГАМИ ДБН «НАВАНТАЖЕННЯ І ВПЛИВИ»

Третяк Євгеній

студент

Сумський національний аграрний університет

Соколов Михайло

студент

Сумський національний аграрний університет

Науковий керівник: к.т.н., доцент В.Н. Мукоєєв

У роботі представлено опис програми та приклади розрахунку підвищеного знання снігового навантаження згідно схем «ДБН».

Ключові слова: сніг, програма, навантаження, ДБН.

Стан проблеми. При проектуванні сучасних будівель та споруд з покрівлею простої, а особливо складної конфігурації існує потреба у швидкому та коректному розрахунку снігових навантажень згідно додатку Ж ДБН «Навантаження і впливи». Ретельний аналіз положень розрахунку за цим додатком вказує на наявність деяких питань, що не в повному обсязі висвітлюються у тексті документу [3, с.14].

Так інженер з малим стажем роботи не завжди може правильно інтерпретувати алгоритми розрахунків по схемам [1, схема 3', 8 с.59, схема 10 с. 62], що може призвести до хибного визначення коефіцієнта переходу від ваги снігового покриву на поверхні ґрунту до снігового навантаження на покрівлю. Вказані аспекти обумовлюють актуальність корегування і створення зрозумілого тлумачення окремих положень алгоритмів, у тому числі створення прикладів епюр коефіцієнтів при сполучення схем снігових мішків.

Аналіз публікацій [2, с. 106] і сучасних програмних продуктів («ЭСПРИ» [2], «Вест» [3]) ігноруються компоненти деяких схем, або схеми в цілому (Мал.1), або автоматизація виконана з порушеннями і не може використовуватися для виконання розрахунків.

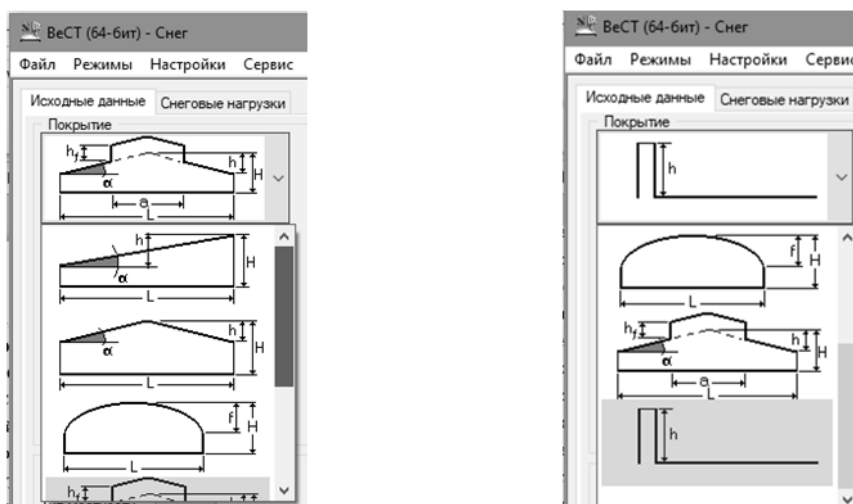

Мал. 1. Відсутність у програмі «ВЕСТ» схем 2', 3', 4, 8, 9 и 11.

Мета роботи – розробити програму для визначення коефіцієнта переходу від ваги снігового покриву на поверхні ґрунту до снігового навантаження на покрівлю, а у результаті і значення снігового навантаження на покрівлю згідно всіх схемам представлених у додатку Ж ДБН «Навантаження і впливи» [1, схеми 1-11 с.55 - с.62], з поясненнями всіх розрахунків, візуалізацією результату та іншими додатковими функціями.

Завдання роботи:

1. Створення бази вихідних даних для реалізації автоматичного розрахунку вхідних параметрів.
2. Виконати реалізацію алгоритму розрахунку снігових навантажень на окремих аркушах за всіма схемами представленими у додатку Ж [1, схеми 1-11 с.55 - с.62].

3. Виконати візуалізацію результатів розрахунку з виведенням на ній основних результатів з зміною їх у реальному часі при зміні вихідних даних.

Основні матеріали та результати роботи. Програма с робочою назвою файлу «ПК СНІГ» розроблена в книзі Microsoft Excel, в якій створений лист «База даних» с даними о снігових районах і основними містами України з табл. додатки Е [1, с.49]. В осередку цього ж листа занесені приблизні терміни експлуатації категорій будівель зазначених в табл. Додатки В [1, с.46], відповідно до яких обчислені коефіцієнти надійності за навантаженням γ_{fm} за вимогами п. 8.11 [1]. У базі даних вказані коефіцієнти C_e , що враховують режим експлуатації покрівлі і визначається за 8.9 [1]. Лист «БАЗА ДАНИХ» захищений паролем і є прихованим (недоступним для загального користування).

Загальний вигляд аркуша Excel із реалізованими схемами представлено на мал. 2-14.

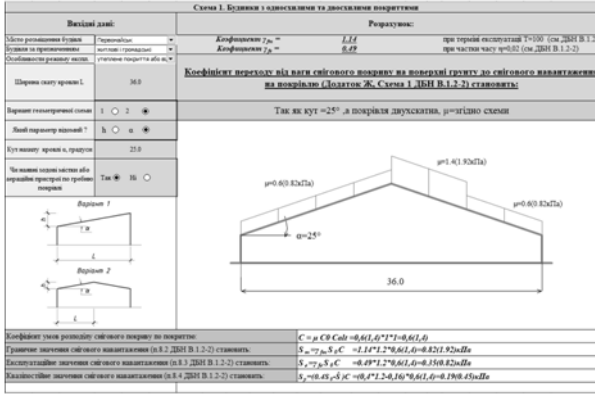

Мал. 2 Реалізація схеми 1

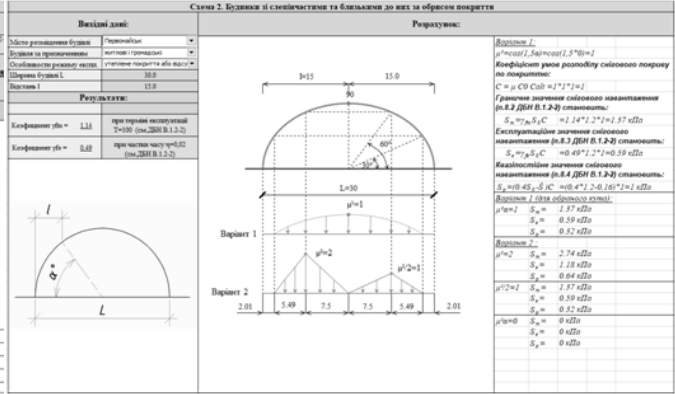

Мал. 3 Реалізація схеми 2

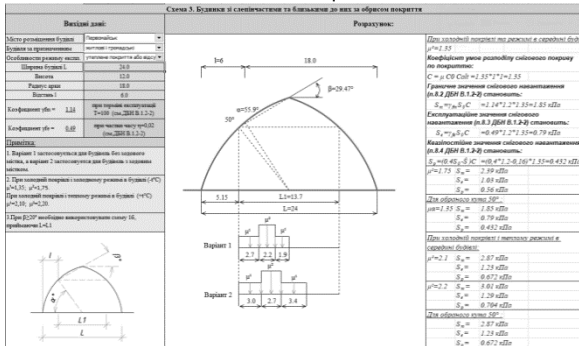

Мал. 4 Реалізація схеми 2'

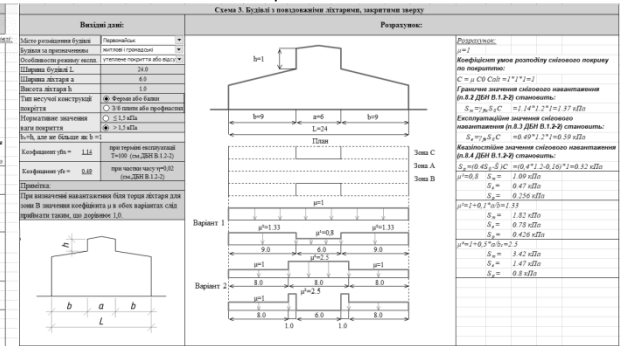

Мал. 5 Реалізація схеми 3

Вихідні дані:	
Місто розміщення будівлі	Перемаяшк
Будівля за призначенням	житлові і громадські
Особливості режиму експл.	утеплене покриття або відсут.
Відстань між верхніми кромками ліхтарів	24.0
Висота ліхтаря h_1	2.0
Висота ліхтаря h_2	3.0
Ухил покрівлі α°	15.0
Коефіцієнт γ_{fm}	1.14 при терміні експлуатації T=100 (см.ДБН В.1.2-2)
Коефіцієнт γ_{fe}	0.49 при частоті часу $\eta=0.02$ (см.ДБН В.1.2-2)

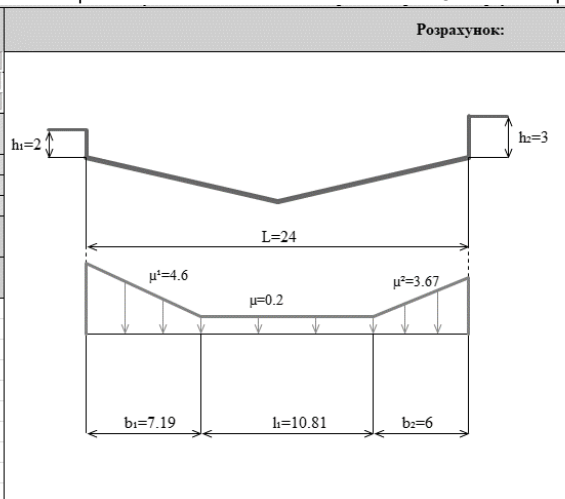

Розрахунок:	
Розрахунок:	
$\mu = 1 - 2m = 1 - 2 \cdot 0.4 = 0.2$	
Коефіцієнт умов розподілу снігового покриття по покривтю:	
$C = \mu C_0 C_{alt} = 0.2 \cdot 1 \cdot 1 = 0.2$	
Граничне значення снігового навантаження (п.8.2 ДБН В.1.2-2) становить:	
$S_m = \gamma_{fm} S_0 C = 1.14 \cdot 1.51 \cdot 0.2 = 0.27 \text{ кПа}$	
Експлуатаційне значення снігового навантаження (п.8.3 ДБН В.1.2-2) становить:	
$S_e = \gamma_{fe} S_0 C = 0.49 \cdot 1.51 \cdot 0.2 = 0.15 \text{ кПа}$	
Квазістійне значення снігового навантаження (п.8.4 ДБН В.1.2-2) становить:	
$S_p = (0.4 S_0 \eta^2 C) = (0.4 \cdot 1.51 \cdot 0.16) \cdot 0.2 = 0.064 \text{ кПа}$	
$\mu^2 = 1 + m^2 (2 + L_1/h_2) = 1 + 0.4^2 (2 + 10.81/2) = 4.6$	
$S_m = 6.29 \text{ кПа}$	
$S_e = 2.7 \text{ кПа}$	
$S_p = 1.472 \text{ кПа}$	
$\mu^2 = 1 + m^2 (2 + L_1/h_2) = 1 + 0.4^2 (2 + 10.81/3) = 3.67$	
$S_m = 5.02 \text{ кПа}$	
$S_e = 2.16 \text{ кПа}$	
$S_p = 1.174 \text{ кПа}$	

Мал. 6 Реалізація схеми 3'

Вихідні дані:		Розрахунок:	
Місто розміщення будівлі	Первомайськ		Варіант 1 Варіант 2
Будівля за призначенням	житлові і громадські		
Особливості режиму експ.	утеплене покриття або відсут.		
Ширина прольоту L	24,0		
Ухил покриття α	20,0		
Коефіцієнт γ_{fb}	1,14	при термін експлуатації T=100 (см.ДБН В.1.2-2)	
Коефіцієнт γ_{fe}	0,49	при частоті часу $\eta=0,02$ (см.ДБН В.1.2-2)	
Варіант 1:			
$\mu=1$			
Коефіцієнт умов розподілу снігового покриття по покриттю:			
$C = \mu \cdot C_0 \cdot C_{alt} = 1 \cdot 1 \cdot 1 = 1$			
Граничне значення снігового навантаження (п.8.2 ДБН В.1.2-2) становить:			
$S_m = \gamma_{fb} \cdot S_0 \cdot C = 1,14 \cdot 1,2 \cdot 1 = 1,37 \text{ кПа}$			
Експлуатаційне значення снігового навантаження (п.8.3 ДБН В.1.2-2) становить:			
$S_e = \gamma_{fe} \cdot S_0 \cdot C = 0,49 \cdot 1,2 \cdot 1 = 0,59 \text{ кПа}$			
Квазіпостійне значення снігового навантаження (п.8.4 ДБН В.1.2-2) становить:			
$S_p = (0,4 S_e - \dot{S}) \cdot C = (0,4 \cdot 0,59 - 0,16) \cdot 1 = 0,32 \text{ кПа}$			
Варіант 2:			
$\mu=1,4$ $S_m = 1,92 \text{ кПа}$			
$S_e = 0,82 \text{ кПа}$			
$S_p = 0,448 \text{ кПа}$			
$\mu=0,6$			
$S_m = 0,82 \text{ кПа}$			
$S_e = 0,35 \text{ кПа}$			
$S_p = 0,192 \text{ кПа}$			

Мал. 7 Реалізація схеми 4

Вихідні дані:		Розрахунок:	
Місто розміщення будівлі	Первомайськ		Варіант 1 Варіант 2
Будівля за призначенням	житлові і громадські		
Особливості режиму експ.	утеплене покриття або відсут.		
Ширина прольоту L	24,0		
Ухил покриття α	20,0		
Коефіцієнт γ_{fb}	1,14	при термін експлуатації T=100 (см.ДБН В.1.2-2)	
Коефіцієнт γ_{fe}	0,49	при частоті часу $\eta=0,02$ (см.ДБН В.1.2-2)	
Варіант 1:			
$\mu=1$			
Коефіцієнт умов розподілу снігового покриття по покриттю:			
$C = \mu \cdot C_0 \cdot C_{alt} = 1 \cdot 1 \cdot 1 = 1$			
Граничне значення снігового навантаження (п.8.2 ДБН В.1.2-2) становить:			
$S_m = \gamma_{fb} \cdot S_0 \cdot C = 1,14 \cdot 1,2 \cdot 1 = 1,37 \text{ кПа}$			
Експлуатаційне значення снігового навантаження (п.8.3 ДБН В.1.2-2) становить:			
$S_e = \gamma_{fe} \cdot S_0 \cdot C = 0,49 \cdot 1,2 \cdot 1 = 0,59 \text{ кПа}$			
Квазіпостійне значення снігового навантаження (п.8.4 ДБН В.1.2-2) становить:			
$S_p = (0,4 S_e - \dot{S}) \cdot C = (0,4 \cdot 0,59 - 0,16) \cdot 1 = 0,32 \text{ кПа}$			
Варіант 2:			
$\mu=1,4$ $S_m = 1,92 \text{ кПа}$			
$S_e = 0,82 \text{ кПа}$			
$S_p = 0,448 \text{ кПа}$			
$\mu=0,6$			
$S_m = 0,82 \text{ кПа}$			
$S_e = 0,35 \text{ кПа}$			
$S_p = 0,192 \text{ кПа}$			

Мал. 8 Реалізація схеми 5

Вихідні дані:		Розрахунок:		
Місто розміщення будівлі	Первомайськ		Варіант 1 Варіант 2	
Будівля за призначенням	житлові і громадські			
Особливості режиму експ.	утеплене покриття або відсут.			
Ширина прольоту L	24,0			
Покриття із залізобетонних плит?	<input type="radio"/> Так <input checked="" type="radio"/> Ні			
Відстань l	5			
Коефіцієнт γ_{fb}	1,14	при термін експлуатації T=100 (см.ДБН В.1.2-2)		
Коефіцієнт γ_{fe}	0,49	при частоті часу $\eta=0,02$ (см.ДБН В.1.2-2)		
Варіант 1:				
$\mu=1$				
Коефіцієнт умов розподілу снігового покриття по покриттю:				
$C = \mu \cdot C_0 \cdot C_{alt} = 1 \cdot 1 \cdot 1 = 1$				
Граничне значення снігового навантаження (п.8.2 ДБН В.1.2-2) становить:				
$S_m = \gamma_{fb} \cdot S_0 \cdot C = 1,14 \cdot 1,2 \cdot 1 = 1,37 \text{ кПа}$				
Експлуатаційне значення снігового навантаження (п.8.3 ДБН В.1.2-2) становить:				
$S_e = \gamma_{fe} \cdot S_0 \cdot C = 0,49 \cdot 1,2 \cdot 1 = 0,59 \text{ кПа}$				
Квазіпостійне значення снігового навантаження (п.8.4 ДБН В.1.2-2) становить:				
$S_p = (0,4 S_e - \dot{S}) \cdot C = (0,4 \cdot 0,59 - 0,16) \cdot 1 = 0,32 \text{ кПа}$				
Варіант 2:				
$\mu=2$ $S_m = 2,74 \text{ кПа}$				
$S_e = 1,18 \text{ кПа}$				
$S_p = 0,64 \text{ кПа}$				
Варіант 2 (для вибраної точки):				
$\mu=1,17$ $S_m = 1,6 \text{ кПа}$				
$S_e = 0,69 \text{ кПа}$				
$S_p = 0,374 \text{ кПа}$				

Мал. 9 Реалізація схеми 6

2. У подальшій роботі планується провести дослідження що до комбінування снігових мішків не зазначених у нормативній документації.

Список використаної літератури:

1. ДБН В.1.2-2:2006. Система забезпечення надійності та безпеки будівельних об'єктів. Навантаження і впливи. Норми проектування. Режим доступу URL: [/http://dbn.at.ua/load/normativy/dbn/1-1-0-753](http://dbn.at.ua/load/normativy/dbn/1-1-0-753)
2. Пакеты прикладних програм для автоматизированного проектирования конструкций М.С.Барабаш, Ю.Д.Гераймович, А.Н.Кекух, М.В.Лазнюк, Е.Б.Стрелецкий Под ред. Академика РААСН А.С. Городецкого Киев; издательство "Факт", 2006. -112 с. URL: [/http://www.softlira.com.ua/press-centre/publications/detail.php?ID=1077](http://www.softlira.com.ua/press-centre/publications/detail.php?ID=1077)
3. Стаття. Аналіз розвитку норм проектування щодо снігового навантаження Пичугін С.Ф., д.т.н., Дрижирук Ю.В., аспірант. Полтавський національний технічний університет ім. Ю. Кондратюка, Україна. URL: [/http://irbis-nbuv.gov.ua/cgi-bin/irbis_nbuv/cgiirbis_64.exe?C21COM=2&I21DBN=UJRN&P21DBN=UJRN&IMAGE_FILE_DOWNLOAD=1&Image_file_name=PDF/ZNPISK_2008_1_3.pdf](http://irbis-nbuv.gov.ua/cgi-bin/irbis_nbuv/cgiirbis_64.exe?C21COM=2&I21DBN=UJRN&P21DBN=UJRN&IMAGE_FILE_DOWNLOAD=1&Image_file_name=PDF/ZNPISK_2008_1_3.pdf)

Tretyak E., Sokolov M.

DEVELOPMENT OF AN AUTOMATED REFERENCE BOOK FOR DETERMINING SNOW LOAD ZONES FOR BUILDINGS AND STRUCTURES.

The description of the program and examples of calculation of increased knowledge of snow load according to the schemes of "DBN" are presented in the work.

Key words: snow, program, load, DBN.

ОЦЕНКА ТЕПЛОТЕХНИЧЕСКИХ ХАРАКТЕРИСТИК ВНЕШНЕЙ СТЕНЫ ЗДАНИЯ

Душин В.В.

кандидат технических наук, доцент
Сумский национальный аграрный университет

Францішко Тереза Вануза

магистрант
Сумский национальный аграрный университет

Проведен аналіз теплотехнічних характеристик стени жилого дома, учитывая, что объектом является комбинированная бетонная стена, состоящая из внутренней облицовки газобетонными блоками, слоя бетона, слоя пенополистирола и внешней кирпичной кладки, скрепленной с основным слоем бетона арматурными стержнями

Ключовые слова: теплотехнический расчет, бетонная стена, тепловлажностное состояние

Объект исследования - жилое многоэтажное бескаркасное здание в г. Сумы, вертикальные несущие конструкции которой выполнены из блоков бетонных стеновых трехслойных.

Цель работы - определение компонентов напряженно-деформированного состояния, теплотехнических характеристик и предела огнестойкости объекта исследования и рекомендации для проектировщиков

Объектом, рассматриваемым в данной работе, является комбинированная бетонная стена, состоящая из внутренней облицовки газобетонными блоками, слоя бетона, слоя пенополистирола и внешней кирпичной кладки, скрепленной с основным слоем бетона арматурными стержнями (далее объект).

Изложение основного материала

Теплофизические свойства ограждающей конструкции

Для определения эффективности принятых конструктивных решений проведен расчет тепловлажностного состояния ограждающих конструкций.

Расчет тепловлажностного состояния ограждающих конструкций здания выполнен графически с помощью программного обеспечения для типовых конструктивных решений ограждающих конструкций дома.

Распределение температуры в толще ограждающей конструкции определяется по формуле:

$$t(x) = t_e - \frac{t_e - t_3}{R_\Sigma} \left(\frac{1}{\alpha_e} + R_x \right), \quad (1.1)$$

где

t_e – внутренняя температура помещения, °С, определяемая в зависимости от назначения помещения по приложению Г ДБН В.2.6-31 или по проектной документации дома;

t_3 - расчетная температура наружного воздуха, °С, определяемая по ДСТУ-Н Б В.1.1-27 в зависимости от региона Украины для которого производится расчет, как средняя месячная температура воздуха;

R_Σ - сопротивление теплопередаче ограждающей конструкции, (м² × °С) / Вт;

α_e - коэффициент теплоотдачи внутренней поверхности ограждающей конструкции, Вт / (м² × °С), по приложению Е ДБН В.2.6-31;

R_x - сопротивление теплопередаче слоев ограждающей конструкции, (м² × °С) / Вт, расположенных в плоскости, для которой производится расчет, начиная с помещения.

Сопротивление теплопередаче термически однородной непрозрачной ограждающей конструкции рассчитывается по формуле:

$$R_\Sigma = \frac{1}{\alpha_e} + \sum_{i=1}^n R_i + \frac{1}{\alpha_3} = \frac{1}{\alpha_e} + \sum_{i=1}^n \frac{\delta_i}{\lambda_{ip}} + \frac{1}{\alpha_3}, \quad (1.2)$$

где

$\alpha_{в}, \alpha_{з}$ - коэффициенты теплоотдачи внутренней и наружной поверхностей ограждающей конструкции, Вт / (м²×К), которые принимаются согласно приложению Е;
 R_i - термическое сопротивление i-го слоя конструкции, м² × К / Вт;
 λ_{ip} - теплопроводность материала i-го слоя конструкции в расчетных условиях эксплуатации (согласно приложению Л), Вт / (м²× К);



Рисунок 1.1 - Распределение температур в ограждающей конструкции при температуре наружного воздуха -23°C

Полученное температурное распределение построено, откладывая по оси абсцисс значения сопротивлений паропроницанию. Парциальное давление насыщенного водяного пара E (R_e) определяется по справочным данным $E(t)$ по распределению температуры в толще конструкции.

Парциальные давления водяного пара e внешнего и внутреннего воздуха определяются по расчетным значениям относительной влажности воздуха φ_{θ} и значениями парциального давления насыщенного водяного пара E , по формуле

$$e = 0,01 \cdot \varphi_{\theta} \cdot E, \quad (1.3)$$

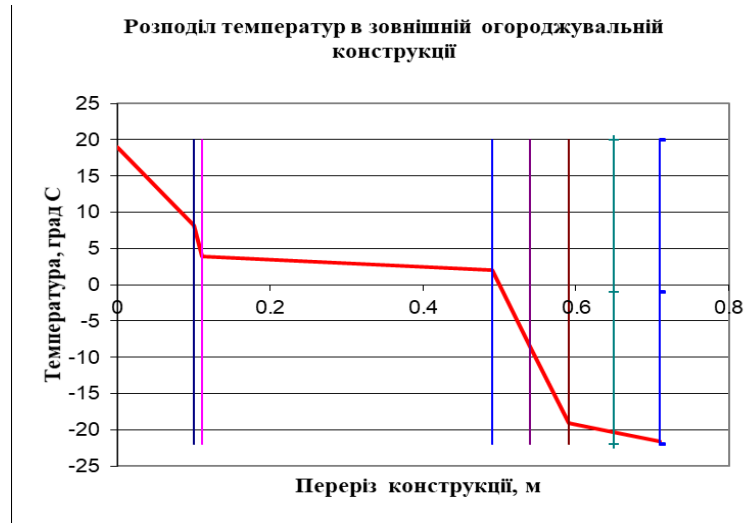
Значение относительной влажности φ_{θ} в зависимости от месяца года и месторасположение объекта определяется по ДСТУ-Н Б В.1.1-27. Графическое построение распределения парциальных давлений выполняют следующим образом: по оси абсцисс откладывают шкалу сопротивления паропроницанию R_e , по оси ординат откладывают шкалу парциальных давлений E и e .

В случае, если в результате расчета ограждающей конструкции для наиболее холодного месяца года по ДСТУ-Н Б В. 1.1-27 распределение e (R_e) $< E$ (R_e) для любого $R_e \in [0, R_{e\sum}]$, условия считаются выполненными. В случае, если в результате расчета ограждающей конструкции для наиболее холодного месяца года по ДСТУ-Н Б В.1.1-27 линии e (R_e) и E (R_e) пересекаются - это означает наличие зоны конденсации водяного пара.



Рисунок 1.2 - Температурно-влажностный состояние ограждающей конструкции при наружной температуре воздуха -23°C

Поскольку, в стеновых блоках, рассматриваются, расположенных рядом с оконными или дверными проемами, выполняется монолитный бетонный выступ толщиной 60 мм - это может послужить мостиком холода. Поэтому выполнена отдельная проверка этого сечения



Рисунок 1.3 - Температурно-влажностный состояние ограждающей конструкции при наружной температуре воздуха -23°C в месте устройства монолитного выступа

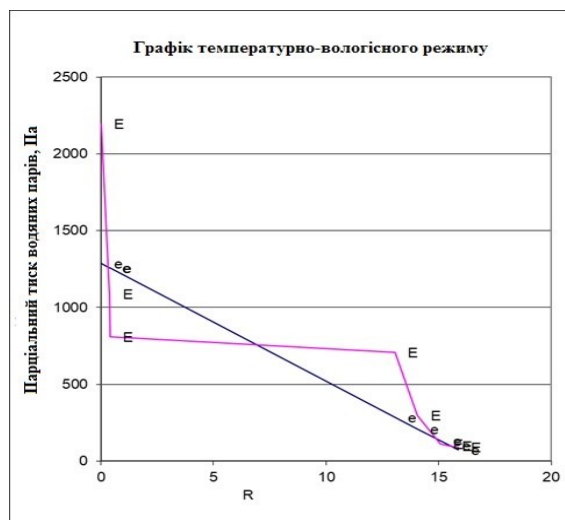

Рисунок 1.4 - Распределение температур в ограждающей конструкции в месте устройства монолитного выступа

По результатам расчетов можно сделать следующие выводы:

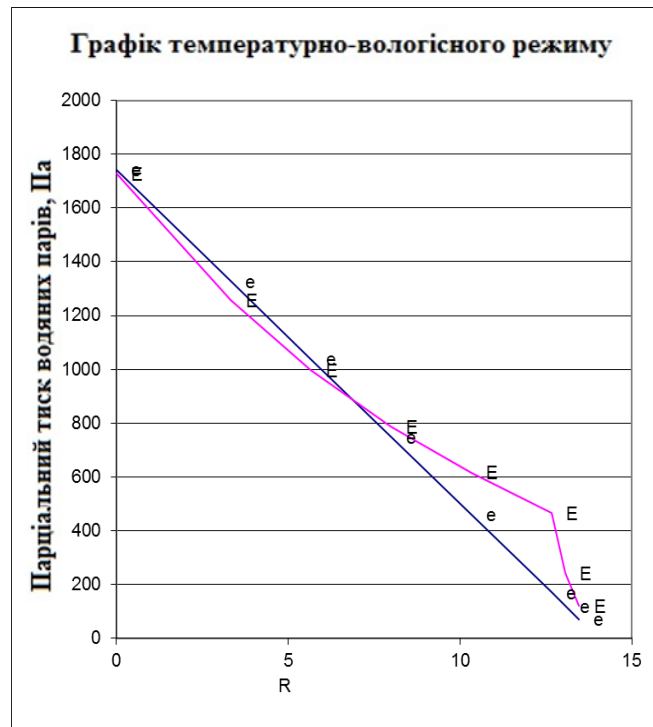
1. Распределение парциальных давлений в ограждающей конструкции при наружной температуре воздуха -23°C, свидетельствует о накоплении влаги почти по всей поверхности конструкции. Поэтому обязательно следует обеспечить вентиляцию воздушной прослойки.
2. Вентилируемые воздушные слои должны быть толщиной не менее 40 мм и не более 150 мм.
3. Оптимальная толщина вентиляруемой воздушной прослойки в стенах составляет от 60 мм до 100 мм. Поверхность теплоизоляции, которая повернута в сторону вентиляруемой прослойки, нужно

защищать воздухогидрозащитным слоем.

4. Система с воздушной вентилируемой прослойкой имеет особые требования пожарной безопасности по негорючести.

5. Следует учитывать, что согласно I-d диаграмме при температуре внутреннего воздуха внутри помещения + 22°C и относительной влажности 50%, точка росы на поверхности конструкции будет возникать при снижении температуры до 11 °С; при относительной влажности воздуха 60% на конструкции возникнет точка росы при уменьшении температуры до 14 °С.

6. Температура на поверхности монолитного выступа толщиной 60мм при температуре наружного воздуха 22°C будет 15°C, что вообще допустимо и на внутренней поверхности воды не будет

Список использованной литературы:

1. ДБН В.2.6-31:2016 «Теплова ізоляція будівель»
2. ДБН В.2.5-67:2013 «Опалення, вентиляція та кондиціонування»
3. ДСТУ Б В.2.2-39:2016 «Методи та етапи проведення енергетичного аудиту будівель»
4. Стандарт ДСТУ Б EN ISO 10077-1:2016
5. № 3015/19 Звіт з оцінки вогнестійкості житлового будинку з блоків бетонних стінових трьохшарових / Шмуклер В.С., Поздеев С.В., Резнік П.А., Душин В.В., Гапонова Л.В., Шуміліна Ю.Г...Харків: ХНУМГ ім. Бекетова, 2019. – 94с
6. Франчук А.У. Таблицы теплотехнических показателей строительных материалов, М.: НИИ строительной физики, 1969 - 142 с.

Dushyn V.V., Fransishko Tereza Vanuza

EVALUATION OF THERMAL TECHNICAL CHARACTERISTICS OF THE EXTERNAL WALL OF THE BUILDING

An analysis of the thermal characteristics of the wall of a residential building was carried out, taking into account that the object is a combined concrete wall consisting of an inner lining with aerated concrete blocks, a layer of concrete, a layer of polystyrene foam and an external brickwork bonded to the main concrete layer with reinforcing bars

Key words: *heat engineering calculation, concrete wall, heat and moisture condition.*

ЗАХИСТ КОНСТРУКЦІЙ МІСЦЕВИХ ОЧИСНИХ СПОРУД ВІД КОРОЗІЇ

Маслій І.В.

Сумський національний аграрний університет

У статті розглянуті питання захисту конструкцій місцевих очисних споруд від руйнувань.

Ключові слова: антикорозійний захист, захисні покриття

Постановка проблеми в загальному вигляді. Конструкції місцевих очисних споруд заглиблені частково або повністю під землю і ґрунті. води не повинні проникати в резервуар, а вода, яка в них відстоюється не повинна просочуватись крізь стінки резервуару в ґрунт.

Аналіз останніх досліджень: Аналіз останніх досліджень показав, що проблему, пов'язану з захистом таких конструкцій від корозії можна вирішувати, використовуючи новітні технології. Над цією проблемою працюють закордонні і українські вчені такі, як Кравченко В.С., Саблій Л.А., Пащенко Н.В., Жуковський С.С., Лабай В.Й., Кочергин С.М.

Формування цілей статті. Ціль статті – ознайомитися з новими сучасними методами захисту конструкцій місцевих очисних споруд від руйнувань.

Виклад основного матеріалу. Корозія бетону – це руйнування бетону під впливом агресивних речовин атмосфери (карбонатів, сульфатів, хлоридів).

Антикорозійний захист бетонних та залізобетонних конструкцій – це роботи по захисту конструкцій від агресивного середовища для продовження терміну їх експлуатації.

Види корозії бетону:

- накопичення солей, що збільшують об'єм;
- вимивання складових частин бетону.

Біологічна корозія - процес пошкодження бетонної поверхні під впливом живих організмів (мохів, лишайників, грибів, бактерій, мікроорганізмів, і т.п.).

Роботи по захисту бетону:

- підготовка поверхні;
- вибір та нанесення засобів захисту бетонних та залізобетонних конструкцій.

Перед тим як приступити до робіт по нанесенню захисних засобів, проводиться очистка поверхні. Очистку можна зробити вручну (за допомогою скребоків, щіток та інших ручних засобів) або за допомогою спеціального обладнання (піско- та гідро струминне зачищення).

Після очищення поверхні, її обробляють засобами ущільнюючого просочення - наділяючи бетон високими водонепроникними властивостями і знижуючи поглинання води матеріалом.

Для захисту від корозії бетонних і залізобетонних конструкцій використовують лакофарбові та акрилові покриття.

Переваги лакофарбових та акрилових покриттів в застосуванні для захисту бетону:

- підвищують морозостійкість бетону;
- ізолюють поверхню бетонних і залізобетонних конструкцій від попадання агресивних компонентів та вологи, повітря, тим самим попереджають та істотно уповільнюють процес корозії арматури та руйнування захисного шару бетону;
- створюють стійкий та довготривалий захист. Акрил зупиняє руйнування матеріалу і створює полімерну плівку.

Нанесення захисного покриття відбувається за допомогою ручного, повітряного, безповітряного способів. Шари захисних засобів наносяться рівномірно та послідовно, та з просиханням кожного шару перед нанесенням наступного.

Нанесені захисні покриття забезпечують міцність і довговічність конструкцій, а також служать надійним захистом бетонних та залізобетонних конструкцій від впливу навколишнього середовища.

Відповідно до класифікації В.М. Москвіна до першого виду хімічної корозії бетону й залізобетону відносять корозію вилуговування.

Процес вилуговування виникає в цементному камені, бетоні або залізобетоні при дії на них слабо-мінералізованих вод.

Вилуговування виникає в цементному камені і бетоні при дії вод з малою тимчасовою жорсткістю, що призводить до фізико-хімічного розчинення продуктів гідратації цементу, а для конструкцій, які працюють під напором таких вод спостерігається винос розчинених складових цементного каменю разом з водою, що фільтрується крізь конструкції. Поки немає фільтрації, усі гідратні сполуки цементного каменю знаходяться в рівновазі із $\text{Ca}(\text{OH})_2$, розчинність якого досить висока. У процесі фільтрації вапно вилуговується і починається східчасте розчинення всіх гідратних сполук цементного каменю. Якщо 10% вапна виноситься, то міцність зменшується на 10%, якщо - 30%, то втрачається 30% міцності бетону і

відбувається руйнування:

Відомо, що головні компоненти цементного каменю (гідросилікати, гідроалюмінати, гідроферити, гідросульфалюмінати, гідроксид кальцію) є стабільними тільки в контакт з поровою рідиною, в якій розчинено у певній концентрації вапно. При омиванні бетону водою або фільтрації води під тиском відбувається поступове вимивання вапна, тобто протікає процес вилуговування. Такі втрати вапна відновлюються за рахунок східчастого гідролізу цементного каменю, але це призводить до його поступової деструкції. У першу чергу руйнуються багато основні сполуки, виділяючи в розчин гідроксид кальцію. У зв'язку з цим знижується його концентрація в рідкій фазі і розчиненню піддаються вже менш основні гідратні сполуки цементу. Уже при величині $pH < 10,17$ розчиняються основні продукти гідратації цементу.

Швидкість корозії при вилуговуванні залежить не тільки від швидкості розчинення складових частин цементного каменю, але й від хімічного складу води. Особливо важливий вміст у ній бікарбонату кальцію і вугільної кислоти. Так, якщо в контакт з бетоном знаходяться води з підвищеним вмістом бікарбонатів і карбонатів кальцію (жорсткі води), то накопичення карбонатів кальцію в капілярах призводить до підвищення щільності бетону і зменшенню швидкості фільтрації. У той же час м'які води розчиняють не тільки складові частини цементу, але навіть той карбонат, що утворився ще до контакту бетону з водою.

Для захисту бетону при корозії I-го виду існують заходи, які поділяють на первинні й вторинні.

Первинний захист:

- застосування пуцоланового цементу або цементу з добавкою активного кремнезему;
- інтенсивне ущільнення бетонної суміші

Вторинний захист застосування різних видів гідроізоляції, наприклад бітумної обмазки або гідрофобного просочення.

Одним з найпоширеніших способів боротьби з корозією є покриття металу (головним чином заліза) масляними фарбами. Захисна дія фарби ґрунтується на тому, що оліфа, піддаючись полімеризації, утворює на поверхні металу суцільну еластичну плівку, яка ізолює метал від дії атмосферних хімічних агентів. Інколи для захисту металу від корозії (наприклад, алюмінію і деяких сталевих виробів) штучно створюють оксидну плівку обробкою їх поверхні сильними окисниками.

Значного поширення одержав також спосіб покриття одного металу іншим. Наприклад, дахове залізо покривають тонким шаром цинку. З цією метою залізні листи занурюють на короткий час у розплавлений цинк. Сам по собі цинк в атмосфері повітря не піддається корозії, оскільки на його поверхні утворюється досить стійка захисна оксидна плівка ZnO . При пошкодженні цинкового шару (тріщини, подряпини тощо) цинк з залізом у присутності вологи повітря утворює гальванічну пару. При цьому електрохімічному корозійному руйнуванню піддається цинк як активніший метал, а залізо не руйнується доти, поки не буде зруйнований весь захисний шар цинку. Конкуренцію традиційному цинкуванню складає покриття сталевих листів алюцинком.

Використовують, також, протекторний спосіб захисту металів від корозії. Суть цього способу полягає в тому, що металеву конструкцію сполучають металічним провідником з активнішим металом, який піддається корозійному руйнуванню. Наприклад, у парові котли інколи вводять листи цинку, які сполучають залізними стержнями з стінками котла. При цьому утворюється в середовищі води гальванічна пара, внаслідок чого цинк, як активніший метал руйнується, а залізні стінки котла не піддаються корозії. Так само можна захищати і підземні трубопроводи.

Інколи металеві вироби вкривають захисним шаром менш активного металу. Прикладом цього може служити біла жерсть, з якої виробляють консервні банки. Її одержують зануренням на короткий час залізних листів у розплавлене олово. Олово дуже добре захищає залізо доти, поки його шар суцільний. Але коли захисний шар пошкоджується і залізо приходить у дотик з агресивним середовищем, воно з оловом утворює гальванічну пару і залізо як активніший метал піддається корозійному руйнуванню. При цьому залізо кородує значно скоріше, ніж у тому випадку, коли воно не вкрите шаром олова.

Для боротьби з корозією в середовищі рідин застосовують спеціальні добавки, так звані інгібітори, тобто сповільнювачі корозії. Інгібіторами можуть бути різні речовини: хромат натрію, дихромат калію, фосфат натрію тощо, а також желатин, клей та інші органічні речовини. Інгібітори сприяють утворенню на кородуючій поверхні металу міцної захисної плівки, внаслідок чого швидкість корозії може зменшуватись у десятки і сотні разів. Особливо важливу роль відіграють інгібітори при взаємодії металів з кислотами. Так, наприклад, коли додати деякі інгібітори до хлоридної кислоти, то її можна зберігати в сталевій тарі, хоч хлоридна кислота з залізом взагалі реагує досить енергійно. Крім того, останнім часом стали широко застосовувати сплави з високими антикорозійними властивостями. Такі сплави одержують шляхом добавок до основного металу інших металів — нікелю, кобальту, хрому і ін. Прикладом антикорозійних сплавів може служити сталь із вмістом 15—20% Zn . Така сталь цілком стійка до дії кислот. З неї виготовляють різну хімічну апаратуру.

Для захисту залізобетонних конструкцій резервуарів використовували торкретбетон. Але обстеження показали, що за 20-30 років експлуатації захисний шар із торкретбетону руйнується, а під ним

знаходиться розм'якшений шар бетону.

Найбільше руйнування залізобетонних конструкцій резервуарів викликає наскрізна фільтрація води через тріщини в днищі, стінках і покритті. Причиною утворення тріщин є температурні деформації окремих залізобетонних елементів, деформації всієї споруди, викликані нерівномірним осіданням ґрунту.

Розчинений кисень, нейтралізація стінок тріщин в бетоні (зниження показника рН) створюють умови для утворення гальванічної пари на поверхні арматури. В таких умовах в тріщині сталь кородує. В результаті інтенсивної корозії спостерігається обривання арматури.

Ремонтно-відновлювальні роботи складаються з операцій по відновленню січення сталевих арматури, закриття тріщин, відновленню захисного гідроізоляційного шару.

Захисний гідроізоляційний шар або створює поверхневу мембрану, або проникає всередину бетону.

Ефективним матеріалом для захисту залізобетонних конструкцій резервуарів чистої води є «Пенетрон». Суміш хімічних складових взаємодіє з іонними комплексами кальція і алюмінія, оксидами і солями металів, які входять в склад бетону, При цьому утворюються нерозчинні кристалогідрати, які не тільки заповнюють капіляри, але і виштовхують воду із пор бетону. Чим більше вологість поверхні резервуару, тим інтенсивніший ріст кристалів «Пенетрон». Крім того кристали «Пенетрон» паропроникні, а значить бетон «дихає», тобто він екологічний, довговічний і безпечний.

Достатньо ефективним гідроізоляційним матеріалом для захисту залізобетонних стінок водопровідних резервуарів є Ceresit CR 65. Суміш призначена також і для гідроізоляції будівельних конструкцій – басейнів, фундаментів, гідротехнічних споруд. Для захисту від зволоження застосовують 2 шари обмазувальної гідроізоляції, а для захисту від гідростатичного напору (водяний стовп до 5 м)- 2 шари обмазувальної та 1 шар штукатурної гідроізоляції.

Основа для нанесення гідроізоляційних шарів повинна бути сухою та міцною, очищеною від жирів та мастил, оліфи та інших речовин, що знижують адгезію суміші до основи. Невеликі нерівні ділянки вирівнюють, а неміцний шар основи видаляють. Залежно від характеру основи це можна зробити або піскоструминним методом, або за допомогою води під тиском, або вручну. Основа повинна бути рівною і шорсткою. Гідроізоляційну суміш наносять тонким шаром на вологу поверхню в одному напрямку. Другий шар наносять перпендикулярно першому.

Ще одним ефективним матеріалом для гідроізоляції підземних сховищ води є Superflex D1.

Гідроізоляцію необхідно виконувати як з середини, так і зовні. Внутрішня гідроізоляція необхідна для запобігання витоку води з резервуару та захисту залізобетонних конструкцій від дії води та вологи. Зовнішня гідроізоляція потрібна для запобігання притоку ґрунтової води всередину резервуара та захисту залізобетонних конструкцій від дії води та вологи. Холодні шви, кути та місця примикань конструкцій резервуару необхідно додатково посилити. Для запобігання пошкодження зовнішнього гідроізоляційного покриття необхідно виконати захист за допомогою пінопласту шляхом наклеювання його на всю поверхню зовнішньої гідроізоляції

Висновок. Гідроізоляційні матеріали, що проникають в бетон, не тільки пасивно захищають його від вологи, а і чинять опір її постійному тиску. Напір ґрунтових вод може досягти тиску 10 і більше атмосфер. Тому використання гідроізоляційних матеріалів життєво необхідно для будь-яких залізобетонних конструкцій незалежно від їх віку.

Список використаної літератури:

1. Инженерное оборудование зданий и сооружений: Учебное пособие; под ред. Н. В. Пашенко. — М.: Высш. школа, 1981. — 344 с.
2. Кедров В. С., Ловцов Е. Н. Санитарно-техническое оборудование зданий: Учеб. для вузов. - М.: Стройиздат, 1989. - 495 с.
3. Богословский В. Н. Отопление и вентиляция. Учебник для вузов. ч. 2. Вентиляция/Под ред. В. Н. Богословского. — М.: Стройиздат, 1976. - 440 с.
4. Внутреннее оборудование горячего и холодного водоснабжения и центрального отопления из труб PE-Xc (VPE-c), LPE, PVC-C nPVC-U системы KAN-therm. Справочник проектировщика. Современные системы отопления и водоснабжения. — Варшава, Польша, фирма "KAN s.c." 1997. - 81 с.
5. Кравченко В. С., Саблій Л. А. Гаряче водопостачання будівель: Навч. посібник, - 2-е вид. — Рівне, РДТУ, 2000. — 152 с.
6. Кравченко В. С., Саблій Л. А., Зінич П. Л. Санітарно-технічне обладнання будинків: Підручник. - К.: Кондор, 2007 - 458 с.

Maslii Inna

PROTECTION OF STRUCTURES OF LOCAL TREATMENT FACILITIES FROM CORROSION

The article deals with the protection of structures of local treatment facilities from corrosion.

Key words: corrosion protection, protective coatings

ЗАХОДИ БОРОТЬБИ З КОРОЗІЄЮ В ВОДОРОЗПОДІЛЬЧИХ МЕРЕЖАХ ТА НА ОЧИСНИХ СПОРУДАХ

Маслій І.В.

Сумський національний аграрний університет

У статті розглянуті питання захисту конструкцій водорозподільчих мереж та очисних споруд від руйнувань.

Ключові слова: антикорозійний захист, захисні покриття

Постановка проблеми в загальному вигляді. Корозія має негативний вплив на роботу зливових очисних споруд, локальних очисних споруд, блокових очисних споруд і водопостачання резервуарів, труб, клапанів і насосів. Вона може приводити до поломок конструкцій, витокам, зниженню ефективності систем і погіршенню хімічної і мікробіологічної якості води.

Аналіз останніх досліджень: Аналіз останніх досліджень показав, що проблему, пов'язану з захистом від корозії водорозподільчих мереж, зливових очисних споруд, локальних очисних споруд, конструкцій для зберігання питної води, можна вирішувати, використовуючи новітні технології. Над цією проблемою працюють закордонні і українські вчені такі, як Кравченко В.С., Саблій Л.А., Пащенко Н.В., Жуковський С.С., Лабай В.Й., Кочергин С.М.

Формування цілей статті. Ціль статті – ознайомитися з новими сучасними методами боротьби з корозією в водорозподільчих мережах, зливових очисних спорудах, локальних очисних спорудах.

Виклад основного матеріалу. Корозія характеризується частковим розчиненням матеріалів, що входять до складу зливових очисних споруд, локальних очисних споруд, блокових очисних споруд і водопостачання резервуарів, труб, клапанів і насосів. Вона може приводити до поломок конструкцій, витокам, зниженню ефективності систем і погіршенню хімічної і мікробіологічної якості води. Внутрішня корозія трубопроводів та арматури може мати безпосередній вплив на концентрацію певних компонентів води, для яких були встановлені рекомендовані величини, включаючи кадмій, мідь, залізо, свинець і цинк. Тому боротьба з корозією є важливим аспектом управління системою водопостачання та водовідведення.

Стосовно до якості води справжня дискусія стосуватиметься тільки внутрішньої корозії трубопроводів; захист трубопроводів від зовнішньої корозії має виключно важливе значення, але вона набагато меншою мірою має відношення до якості води.

Боротьба з корозією стосується багатьох показників, включаючи концентрації кальцію, бікарбонату, карбонату і розчиненого кисню, а також рН. Детальні вимоги відрізняються залежно від типу води і матеріалу розподільної системи.

Багато металів, включаючи більшість використовуваних в конструкціях зливових очисних споруд, локальних очисних споруд, блокових очисних споруд та систем водопостачання, нестабільні при наявності води і мають тенденцію до трансформації або розпаду з утворенням більш стабільних і часто більш розчинних форм - власне це і є процес корозії. Швидкість цього процесу залежить від багатьох хімічних і фізичних факторів: він може протікати дуже швидко або виключно повільно.

Важливе значення мають властивості продуктів корозії, стабільність кінцевих продуктів процесу. Якщо який-небудь з них розчинний у воді, то процес корозії має тенденцію протікати швидко.

Проте у ряді випадків, коли продукти корозії нерозчинні у воді, на її поверхні може утворитися захисний шар і тоді корозія відбувається дуже повільно. Нерозчинні продукти корозії володіють захисною дією тільки тоді, коли вони утворюють непроникний шар. Якщо ж вони утворюють губчасту, то корозія продовжується, погіршуючи якість води, знижуючи пропускну здатність і сприяючи зростанню мікроорганізмів (біоплівки), які можуть бути захищені від дії залишкового хлору.

На корозію чинять вплив властивості електропровідності металів, що контактують з водою.

На швидкість корозії впливає швидкість, з якою розчинені реагенти досягають поверхні металу, і швидкість, з якою розчинені продукти видаляються з місця реакції. Таким чином, швидкості корозії зростають прямо пропорційно збільшенню концентрації іонів у воді.

При дуже високих швидкостях водного потоку швидкість корозії може істотно збільшуватися внаслідок ерозійної корозії. Як і у випадку з іншими хімічними реакціями, швидкість корозії збільшується з підвищенням температури. Для заліза, нікелю, хрому та їх сплавів, подача певної напруги призводить до істотного зниження швидкості корозії, яке відзначається в певному діапазоні прикладеної напруги. Цей процес використовується в ряді програм боротьби з корозією, включаючи "анодний захист".

Розчинений кисень є одним з найважливіших факторів, що впливають на швидкість корозії. Він безпосередньо бере участь у корозії і в більшості випадків чим вище його концентрація, тим вище швидкість цієї реакції.

Величина рН робить вирішальний вплив на розчинність, швидкість реакції і до деякої міри на поверхневу хімію більшості металів, що піддаються корозії. Це особливо важливо у зв'язку з утворенням захисної плівки на поверхні металу.

Зростає кількість доказів важливого значення агресивної дії іона хлориду при корозії металів, що входять до складу розподільних систем. Є деякі дані про те, що залишковий хлор також впливає на швидкість корозії.

Мідні труби можуть піддаватися звичайній корозії, ударному впливу і піттинговій корозії. Звичайна корозія міді найбільш часто пов'язана з м'якими кислотними водами; води з рН нижче 6,5 і жорсткістю менше 60 мг / л (для CaCO₂) дуже агресивні по відношенню до міді і не повинні подаватися за мідним трубопроводам або нагріватися в мідних котлах. Ударний вплив відбувається в результаті занадто високих швидкостей струму води і посилюється в м'якій воді при високій температурі і низькому рН. Витяг міді зазвичай пов'язане з впливом жорстких ґрунтових вод, що мають концентрацію двоокису вуглецю понад 5 мг / л і високий рівень вмісту розчиненого кисню. Поверхневі води, що містять органічні забарвлені сполуки (гумінові речовини), також можуть бути пов'язані з піттинговою корозією. Значна частина проблем звичайної піттингової корозії стосується нових трубопроводів, в яких ще не сформувався захисний шар.

Корозія свинцю (його розчинність) особливо важлива з огляду на її негативного впливу на якість води. Свинцеві труби все ще використовуються в старих будинках, а також широко застосовуються свинцеві припої, особливо для з'єднання мідних труб. Свинець стійкий у воді в цілому ряді форм в залежності від величини рН. Розчинність свинцю помітно збільшується при рН нижче 8 через істотне зниження рівноважної концентрації карбонату. Таким чином, розчинність свинцю збільшується до максимальної у воді з низьким рН і низькою лужністю, і тому важливою тимчасовим заходом боротьби з корозією до заміни труб є підтримка рН в діапазоні 8,0 - 8,5.

Цемент і бетон на очисних спорудах Бетон - це композиційний матеріал, що складається з цементу як сполучного компонента, в який занурений інертний наповнювач.

Цемент є головним чином сумішшю силікатів кальцію і алюмінатів разом з деякою кількістю вільного вапна. Цементний розчин, в якому наповнювачем є дрібний пісок, використовується в якості захисного покриття залізних і сталевих водопровідних труб. У азбестоцементних трубах наповнювачем служать волокна азбесту. Цемент шар руйнується при тривалому впливі агресивної води або внаслідок розчинення вапна та інших розчинних компонентів, або в результаті хімічного впливу таких агресивних іонів, як хлорид або сульфат. Це може призводити до руйнування структури цементних труб. Агресивність води по відношенню до цементу пов'язана з величиною індексу Ланжельє, який служить мірою потенційного осідання або розчинення карбоната кальцію. Є також аналогічний «індекс агресивності», який використовувався спеціально для оцінки потенційної розчинності бетону. Величина близько 8,5 або вище може виявитися необхідною для боротьби з корозією цементу.

Мікроорганізми можуть грати істотну роль в корозії матеріалу труб використовуваних при будівництві або виробництві зливових очисних споруд, локальних очисних споруд, блокових очисних споруд і водопостачання резервуарів труб, клапанів і насосів, внаслідок утворення мікрозон з низькою величиною рН або високою концентрацією агресивних іонів, сприяючи процесам окислення або видаленню продуктів корозії або руйнуючи захисні поверхневі плівки. Корозія, що викликається мікроорганізмами, здатна створювати серйозні проблеми в розподільчих системах, де залишкова концентрація хлору не є на належному рівні, особливо в «тупикових точках» і випадках, коли потік малий. Це може також створювати проблеми з утворенням великих відкладень.

Для характеристики корозійної здатності будь-якої конкретної води був розроблений ряд індексів. Більшість індексів засновано на припущенні, що вода, що викликає утворення відкладень карбонату кальцію на металевих поверхнях, матиме меншу корозійну здатність. Таким чином, добре відомий індекс Ланжельє являє собою різницю між фактичною величиною рН води і величиною її « рН насичення », тобто являє собою рН, при якому вода з тією ж самою лужністю та кальцієвої жорсткістю знаходиться в стані рівноваги з твердим карбонатом кальцію. Крім кальцієвої жорсткості та лужності, при розрахунку величини рН насичення враховуються загальний вміст розчинених твердих речовин і температура.

Вода з більш високими рН, ніж рН насичення (позитивний індекс Ланжельє), перенасичена карбонатом кальцію і тому в ній з'являються відкладення (накип), і, навпаки, вода з рН нижче рН насичення (негативний індекс Ланжельє) буде недонасичена карбонатом кальцію і тому вважається агресивною. Існують номограми для полегшення визначення величини рН насичення. В ідеалі вода повинна мати величину рН, що дорівнює або кілька перевищує рН насичення.

Індекс Ланжельє та інші індекси, засновані на аналогічних принципах, у багатьох випадках виявилися зручними при прогнозуванні та вирішенні проблем корозії. Правда уявлення про те, що відкладення карбонату кальцію завжди носить захисний характер і що вода, що не викликає такого відкладення, завжди корозійно небезпечна, зайво спрощує складне явище. Тому не дивно, що спроби кількісно визначити агресивність води на цій основі дали суперечливі результати. Показано, що відношення

концентрацій хлориду і сульфату до концентрації бікарбонату (коефіцієнт Ларсона) є корисним при оцінці корозійної здатності води по відношенню до чавуну і сталі на зливових очисних споруд, локальних очисних споруд, блокових очисних споруд і водопостачання резервуарів труб, клапанів і насосів. Аналогічний підхід використовувався при вивченні розчинення цинку з латунної арматури.

Стратегією боротьби з корозією є:

- контроль за зовнішніми параметрами, що мають вплив на швидкість корозії;
- застосування хімічних інгібіторів;
- електрохімічні способи;
- використання продуманої конструкції системи.

Для боротьби з корозією в водорозподільних мережах зливових очисних споруд, локальних очисних споруд, труб, клапанів і насосів найбільш часто вдаються до контролю величини рН, збільшення карбонатної жорсткості або додаванню таких інгібіторів корозії, як поліфосфати або силікати натрію, а також ортофосфат цинку. Якість і максимальна доза повинні відповідати національним вимогам до таких хімічних реагентів для очищення води. Хоча контроль величин рН має важливе значення, завжди необхідно враховувати його можливий вплив на інші аспекти технології водопостачання, включаючи ультрафіолетове знезараження.

Вельми важливо, щоб у постачальників води були розроблені плани дій на випадок аварійних ситуацій. У таких планах повинні враховуватися можливість стихійних лих (землетрусів, паводків, пошкоджень електрообладнання блискавками), аварій (випадкові розливи на площі водозбору), пошкоджень зливових очисних споруд, локальних очисних споруд, блокових очисних споруд та розподільної системи. У планах на випадок таких ситуацій повинна бути чітко обумовлена відповідальність за координацію вживаються заходів, наведені схеми попередження та оповіщення користувачів систем водопостачання та заходи щодо забезпечення і розподілу аварійних запасів води.

В аварійній ситуації, коли є докази фекального забруднення системи водопостачання, може виникнути необхідність у зміні способів обробки води або альтернативному використанні інших вододжерел. Може також виявитися необхідним посилення знезараження вододжерела або повторного хлорування води при розподілі води. Розподільна система по можливості повинна перебувати під безперервним тиском, так як невиконання цієї вимоги істотно підвищить ризик потрапляння забруднювачів в трубопроводи і тим самим збільшить ймовірність виникнення хвороб водного походження. Якщо неможливо підтримувати необхідну якість води, то споживачам слід рекомендувати кип'ятити воду. Воду слід доводити до бурхливого кипіння і кип'ятити протягом 1 хв. Процес кипіння повинен вбивати або інактивувати вегетативні клітини бактерій і вірусів, а також цисти *Giardia*. Якщо використовуються великі запаси води в резервуарах, необхідно додавати достатню кількість хлору, щоб гарантувати забезпечення концентрації вільного залишкового хлору принаймні 0,5 мг / л протягом мінімум 30 хв в точці доставки води. Перед використанням резервуари повинні бути продезінфіковані або очищені парою.

Список використаної літератури:

1. Инженерное оборудование зданий и сооружений: Учебное пособие; под ред. Н. В. Пашенко. — М.: Высш. школа, 1981. — 344 с.
2. Кедров В. С., Ловцов Е. Н. Санитарно-техническое оборудование зданий: Учеб. для вузов. - М.: Стройиздат, 1989. - 495 с.
3. Богословский В. Н. Отопление и вентиляция. Учебник для вузов. ч. 2. Вентиляция / Под ред. В. Н. Богословского. — М.: Стройиздат, 1976. - 440 с.
4. Внутреннее оборудование горячего и холодного водоснабжения и центрального отопления из труб РЕ-Хс (VPE-c), LPE, PVC-C nPVC-U системы KAN-therm. Справочник проектировщика. Современные системы отопления и водоснабжения. — Варшава, Польша, фирма "KAN s.c." 1997. - 81 с.
5. Кравченко В. С., Саблій Л. А. Гаряче водопостачання будівель: Навч. посібник, - 2-е вид. — Рівне, РДТУ, 2000. — 152 с.
6. Кравченко В. С., Саблій Л. А., Зінич П. Л. Санітарно-технічне обладнання будинків: Підручник. - К.: Кондор, 2007 - 458 с.

Maslii Inna

CORROSION CONTROL MEASURES ON WATER DISTRIBUTION NETWORKS AND TREATMENT FACILITIES

The article deals with the protection of structures of local treatment facilities from corrosion

Key words: corrosion protection, protective coatings

АНАЛІЗ ЕНЕРГОЗБЕРІГАЮЧИХ ТЕХНОЛОГІЙ УТЕПЛЕННЯ ЖИТЛОВИХ БУДИНКІВ

Ковалевський Антон

студент

Сумський національний аграрний університет

Науковий керівник: к.е.н. Л.О. Богінська

Проведено аналіз існуючих технологій утеплення та запропонована класифікація технічних рішень теплоізоляції будівель, на основі якої обрані збірні вентиляційні системи, що володіють перевагами (цілорічне виробництво, низька трудомісткість і вартість робіт) в порівнянні з штукатурними і вентиляційними системами.

Ключові слова: зовнішнє утеплення, інновації в сфері утеплення, житлове будівництво.

Вступ. В умовах сьогодення однією з головних проблем житлового будівництва України є енергозбереження. Недосконалість конструктивних рішень зовнішніх огорожувальних конструкцій є причиною великої витрати енергоресурсів, що веде до величезних тепловтрат, що досягає до 80% всіх тепловтрат будівлі.

Для створення ідеального мікроклімату в багатоквартирному будинку і мінімізації тепловтрат, необхідне зовнішнє утеплення фасадів квартир у житлових забудовах, що має на увазі певний перелік робіт з теплоізоляції. Всі роботи з утеплення рекомендується проводити комплексно, поетапно утеплюючи усі поверхні житла для досягнення ефективних результатів.

Аналіз попередніх досліджень. Питанням утеплення зовнішніх огорожувальних конструкцій будівель присвячені роботи Ю.М. Баженова, Ю.Л. Боброва, П.Г. Комохова, Б.М. Красновського, Б.А. Крилова, В.І. Леденева, С.А. Миронова, Ю.А. Табунцікова, А.А. Афанасьєва, Б.Ф. Білецького, Б.І. Березовського, С.Г. Головнава, Б.С. Мосакова, П.П. Олійника, А.А. Шишкіна та ін.

Мета статті: проведення теоретичних досліджень, які у подальшому будуть спрямовані на розробку раціональної (енергозберігаючої) технології утеплення зовнішніх стін житлових будинків для підвищення їх теплозахисних властивостей.

Основна частина. Будівельна галузь потребує до 30 % палива, спожитого в Україні. Всього будівельний сектор України до економічної кризи (1999) щорічно споживав 87,6 млн. т ум. палива, зокрема 74,4 млн. т (85 %) - при експлуатації будинків (рис. 1).



Рис. 1. Потреби палива будівельною галуззю і об'єктами житлового будівництва [2]

Розроблена державна науково-технічна програма „Енергозбереження в будівництві” своєю основною задачею припускає зміну нормативної бази з метою підвищення теплозахисних якостей житлових будинків, переведення будівельної індустрії, крупнопанельного, блочного та цегляного будівництва на використання енергоефективних багатoshарових конструкцій зовнішніх стін із щільних теплоізоляційних матеріалів.

На протязі тривалого часу питанням енергозбереження в будівництві, як і в цілому в народному господарстві, потрібної уваги не приділялося. За діючими на території України нормативами опір теплопередачі огорожувальних конструкцій будівель було знижено в порівнянні з європейськими нормами по стінам – в 1,2-3,5 рази, по покриттям і перекриттям – в 2 рази, по вікнам – в 1,3 рази. Як наслідок маємо значні витрати паливно-енергетичних ресурсів при експлуатації житлового фонду.

На сьогоднішній день новим теплотехнічним нормативам задовольняють шаруваті конструкції зовнішніх стін із застосуванням ефективного утеплювача, розрахунковий коефіцієнт теплопровідності

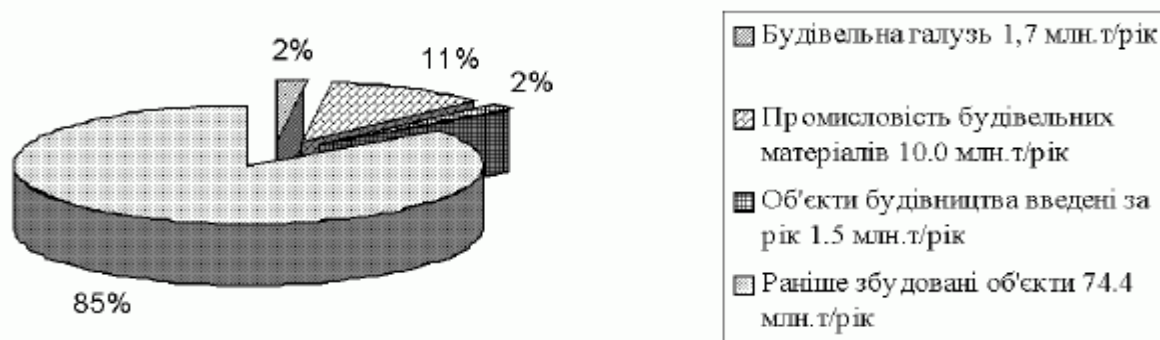
якого не перевищує 0,09 Вт / м. Виняток становлять одношарові стіни з пористого бетону, щільність якого не перевищує 600 кг / м, а також стіни з полістіролбетону [4].

Найбільш широке поширення мають наступні шаруваті конструкції зовнішніх стін: фасадні системи з захисно-декоративним екраном, в тому числі з вентиляльованим повітряним зазором; тришарові залізобетонні панелі; з дрібноштучних матеріалів з облицюванням цеглою.

Для підтримки нормального температурно-вологісного режиму приміщення оптимальним є таке розташування шарів багатошарової конструкції, при якому їх коефіцієнти теплопровідності в зовнішню сторону знижуються, а коефіцієнти паропроникності зростають. Сьогодні таким умовам задовольняють конструкції зовнішнього утеплення будівель з навісним вентиляльованим фасадом. У таких системах побутова волога вільно дифундує з приміщення в вентиляльований прошарок, розташований між утеплювачем і захисним шаром, і видаляється в навколишнє середовище. За рахунок цього теплоізоляція залишається в стані фізичної сухості і зберігає довгий час свої характеристики.

Відомо близько 40 вітчизняних і зарубіжних систем утеплення та оздоблення зовнішніх стін будівель з вентиляльованим повітряним зазором. Відмінність між системами полягає в різних способах кріплення плит утеплювача на несучих конструкціях зовнішньої стіни, в матеріалі і геометрії окремих елементів несучого каркаса, а також в схемі їх розташування на поверхні підстави, у виборі оздоблювальних матеріалів і способів їх кріплення до несучого каркасу. Крім того, системи відрізняються способами вирішення архітектурного вигляду фасаду, в тому числі, по можливості надання будівлям індивідуальної виразності [1].

Недоліки зовнішнього утеплення, полягають в тому, що технологічний процес монтажу відрізняється підвищеною складністю і трудомісткістю, потрібен пристрій риштувань зовні будівлі. Роботи повинні виконуватися фахівцями, добре знайомими з особливостями різних систем утеплення, оскільки тільки високий рівень якості робіт і точне дотримання технології пристрою конструкції забезпечить надійність і довговічність такої системи [3]. Вартість навісних фасадних систем значна, коливається в межах від 850 до 2100 грн. за 1м², що значно відбивається на собівартості житла і тим більше не прийнятна для реалізації соціальних проектів будівництва.

В технології збірного залізобетону застосовуються тришарові панелі зовнішніх стін з гнучкими зв'язками, що відповідають нормативним вимогам теплотехніки. У вітчизняній і зарубіжній практиці такі панелі мають значний досвід застосування і високі експлуатаційні показники. У Фінляндії обсяги випуску тришарових панелей не зменшуються, а збільшуються [4].

Дане рішення дозволяє швидко будувати будівлі і є в деяких випадках найбільш дешевим. Певним недоліком відзначається: висока трудомісткість виготовлення панелей, проблема стикових з'єднань панелей (протікання через вертикальні і горизонтальні стики зовнішніх стін) і не досить якісна обробка лицевої поверхні стін. Так само тришарові панелі мають значну масу. Зменшення маси конструкцій має велике значення, оскільки дозволяє, крім інших позитивних сторін, економити витрати несучих конструкцій будівлі. Інша проблема пов'язана з обмеженням несучих здібностей також стін, оскільки несучі тришарові панелі застосовуються в будівлях до 12-14 поверхів.

Бетон є ефективним матеріалом захисної частини багатошарової конструкції зовнішніх стін як один з найбільш надійних і довговічних. Численні розробки архітектурного оформлення панельних конструкцій [4], а також впровадження новітніх технологій бетону, дозволяють говорити про перспективність таких рішень при забезпеченні їх високих експлуатаційних і декоративних якостей обробки.

Цегляні зовнішні стіни з утеплювачем мають найбільш якісний зовнішній вигляд (довгий час зберігають відтінок кольору, міцності тощо.), але при цьому мають значну масу, вартість і трудомісткість виготовлення.

Види зовнішніх стін енергоефективних будівель (рис. 2)



Рис. 2 Види утеплення зовнішніх стін
а - одношарова, б - двошарові, в – тришарові [1]

1 - штукатурка; 2 - пористий бетон; 3 - захисний шар; 4 - зовнішня стіна; 5 - утеплювач; 6 - фасадна система; 7 - вітрозахисна мембрана; 8 - вентиляльований повітряний зазор; 9 - декоративна панель; 10 - кронштейн; 11 - облицювальна цегла; 12 - гнучкі зв'язки; 13 - керамзитобетонна панель; 14 - фактурний шар.

У практиці будівництва знаходять застосування два варіанти фасадних систем: із зовнішнім штукатурним шаром; з вентиляльованим повітряним зазором.

При першому варіанті виконання фасадних систем в якості утеплювачів в основному використовуються плити пінополістиролу. Утеплювач від зовнішніх атмосферних впливів захищений базовим клейовим шаром, армованої склосіткою і декоративним шаром.

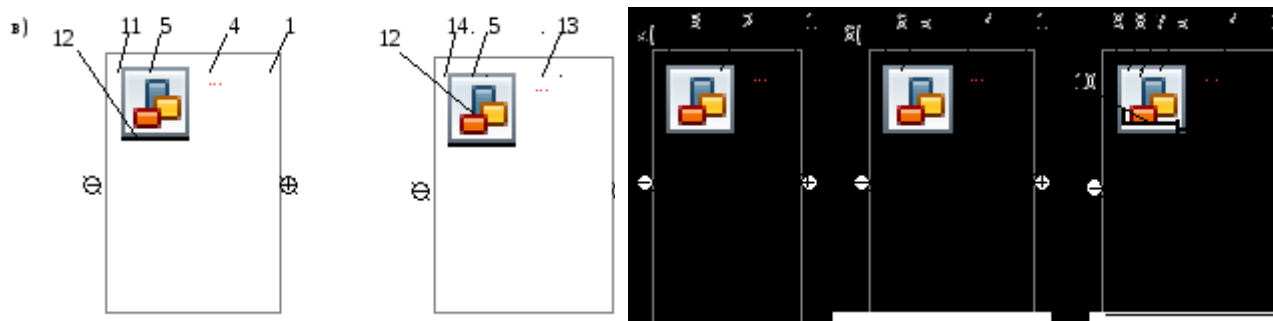
У вентиляльованих фасадах використовується лише негорючий утеплювач у вигляді плит з базальтового волокна. Утеплювач захищений від впливу атмосферної вологи фасадними плитами, які кріпляться до стіни за допомогою кронштейнів. Між плитами і утеплювачем передбачається повітряний зазор.

При проектуванні вентиляльованих фасадних систем створюється найбільш сприятливий тепловологовий режим зовнішніх стін, так як водяні пари, що проходять через зовнішню стіну, змішуються з зовнішнім повітрям, що надходить через повітряний прошарок, і викидаються на вулицю через витяжні канали.

Економічно розвинуті країни давно зрозуміли, що утеплення фасадів, будинків та інших будівель значно вигідніше, ніж оплачувати величезні рахунки за опалення та електроенергію. У наш час утеплювачів для теплоізоляції фасаду багато, але найкращим було і є використання пінопласту. Принцип роботи пінопласту спрямований на утримання 30% тепла всередині приміщення, яке б було втрачено в результаті відсутності теплоізоляції. Фахівцями було доведено, що тепло йде з квартир і старих будинків, через вікна, дах, підвал і стіни! Більше 40% тепла просочується через щілини і тріщини в стінах квартир і будинків. Хоча за це тепло доводиться теж платити незалежно від того, що йде фактично на вулицю. Утеплення стін фасадів не тільки дозволить скоротити витрати на енергоресурси і опаленні, а також запобіжить появи грибків і плісняви на стінах, їх промерзання.

Переваги зовнішнього утеплення:

- швидкий і якісний процес утеплення стін - зовнішніх і внутрішніх;
- висока ефективність даної процедури;
- економія при оплаті комунальних платежів;
- продовжується експлуатаційний термін всього багатоповерхового будинку;
- естетичний зовнішній вигляд поверхонь;
- в зимовий сезон стіни не промерзають;
- відсутність грибка і цвілі в кутах і стиках;
- стійкість теплоізоляційного шару до негативного впливу ззовні (в тому числі і вологому повітрю)

[5].

Зовнішній спосіб користується особливою популярністю серед більшості власників, які замовляють послугу утеплення квартир за демократичними цінами.

Такий метод має певні переваги:

1. Зона конденсації виноситься далеко за межі житлового приміщення.
2. Збільшується експлуатаційний термін поверхні стін. Завдяки зменшенню температурних коливань, стіни не піддаються різких перепадів - від обмерзання до відтавання [5].

Початковий етап виконання робіт передбачає обов'язкову гідроізоляцію. По закінченню даного процесу, потрібно зафіксувати каркас, в осередках якого і буде перебувати теплоізоляційний матеріал - плити, рулонний утеплювач, мінеральна вата або ж скловата. Фіксація утеплювача здійснюється із застосуванням дюбелів і спеціального клейового складу. По закінченню робочого процесу зовнішня сторона каркаса обробляється захисним декоративним напиленням.

Для зовнішнього утеплення квартир найчастіше використовують саме «мокрый» метод, який вважається більш простим і економічним. Для цього буде потрібно попередньо підготувати робочу поверхню і очистити її від штукатурки або фарби. Після цього, майстри монтуєть пінопласт або пінополістирол за рахунок спеціального клею. По закінченню використовується сітка і фінішна обробка. Для прикладу: технологія утеплення фасадів пінопластом складається з комплексної обробки фасаду, яка включає в себе утеплення фасаду теплоізоляційними плитами, а саме:

1. монтаж плит на спеціальну клейову суміш;
2. кріплення дюбелями;
3. обробка віконних укосів і кутів з нанесенням армуючого теплоізоляційного шару;
4. нанесення захисного покриття з подальшою декоративною фарбуванням [6].

Наукові розробки в сфері будівництва є успішними і інноваційними: визначено раціональні склади високорухливих самоущільнених бетонів для виготовлення оздоблювального і основного шарів екрану; рекомендується співвідношення сухих компонентів за масою в складах для основного шару: цемент - 20%, пісок - 27%, щебінь - 50%; або цемент - 30%, пісок -30%, керамзит - 37%. Ці співвідношення повинні коректуватися при використанні відмінних від прийнятих матеріалів [2].

Висновки. Узагальнюючи вищенаведене, можна відзначити недосконалість існуючих рішень зовнішніх стін житлових будинків, а саме: недовговічність, незначний термін безремонтної служби, висока

трудомісткість виготовлення, висока вартість, обмеженість в реалізації архітекторських рішень вигляду будівлі тощо. Дослідження і розробка технології зовнішніх стін, що дозволяють вирішити ряд перерахованих проблем, є актуальними з урахуванням зростаючого попиту на швидке, якісне і економічно доцільне житло.

Список використаної літератури:

1. Бадьїн, Г.М., Седіп С.С. Спосіб зовнішнього утеплення фасаду будівлі. *Популярне бетонове-дення*. 2016. - № 1 (9). - С.75 - 76.
2. Завадський, В.Ф. Варіанти стінових конструкцій із застосуванням ефективних утеплювачів: навч. посібник. Новосиб. держ. архітектектур.-будів. ун-т. Новосибірськ: НГАСУ, 2011. - 52с.
3. Макаров, А.В. Аналіз ринку теплоізоляційних будівельних матеріалів. *СтройПРОФІЛЬ*. 2014. - № 6 (36). - С.98 - 100.
4. Савілова, Г.Н., Омельченко Л.М., Каплан М.Б. «Теплий Дім» основні аспекти якості системи теплоізоляції. *Буд. матеріали*. - 2013. - № 4. - С.40 - 42.
5. Седіп, С.С. Базальтофібробетон в утепленні зовнішніх стін будівель *Стан сучасної будівельної науки 2016: зб. науч. тр. IV-ий Міжнар. наук.-практ.* Інтернет-конф. Полтава: Полтавський ЦНТЕІ, 2016.- С.133 - 134.

Kovalevsky Anton

ANALYSIS OF ENERGY SAVING TECHNOLOGIES OF HOUSING HEATING

The analysis of existing technologies of insulation is carried out and the classification of technical solutions of thermal insulation of buildings is proposed, on the basis of which prefabricated ventilated systems with advantages (year-round production, low complexity and cost of works) in comparison with plaster and ventilated systems are selected.

Key words: *external insulation, innovations in the field of insulation, housing.*

**ВАРІАНТИ РЕСТАВРАЦІЇ ЦЕРКВИ РІЗДВА ПРЕСВЯТОЇ БОГОРОДИЦІ
У МІСТІ СЕРЕДИНА-БУДА СУМСЬКОЇ ОБЛАСТІ**

Тимошенко Т.В.

студент

Сумський національний аграрний університет

Науковий керівник: проф. І.А. Височин

В статті на прикладі Церкви Різдва Пресвятої Богородиці у місті Середина-Буда розглянута проблема існування сакральних об'єктів Серединобудщини. Автором запропонована реставрація об'єкту з метою повернення йому історичної цінності.

Ключові слова: реставрація церкви, Різдва Пресвятої Богородиці, пам'ятка культурної спадщини, Середина-Буда, Андрій Штакеншнейдер.

Актуальність теми

Пам'ятки культурної спадщини місцевого, національного чи всесвітнього значення є світовим культурним загальнолюдським надбанням, яке створювалося багатьма поколіннями. Відношення до пам'яток історії та культури, їх охорона та збереження – показник цивілізованості суспільства. Проблема збереження культурної спадщини все більше усвідомлюється як одна з найважливіших проблем, що стоять перед суспільством, адже наше майбутнє базується на минулому та сьогоденні. Те, що пам'ятники культури, історії, природи потребують охорони та реставрації, - безперечна істина. Проблема збереження пам'ятників архітектури невіддільна від вирішення питань їх реставрації і включення в сучасне життя.

Проблема збереження пам'яток культури, історії і природи знайшла своє відображення у важливому міжнародному документі, прийнятому Генеральною конференцією ЮНЕСКО у 1973 році - Конвенції про охорону всесвітньої культурної і природної спадщини. У наш час Список всесвітньої культурної спадщини охоплює понад 300 об'єктів.

12 жовтня 1988 року Україна, ратифікувала Конвенцію ЮНЕСКО про охорону всесвітньої культурної і природної спадщини, а перша українська пам'ятка увійшла до переліку об'єктів Світової спадщини 1990 року на 14-й сесії Комітету Світової спадщини ЮНЕСКО.

Список об'єктів Світової спадщини ЮНЕСКО в Україні станом на 2019 рік налічує 7 найменувань, що становить приблизно 0,65% від загальної кількості об'єктів Світової спадщини світу.

Поспільність, сліпота серця, з якою ми поспішаємо вирішити містобудівні проблеми, призводить до непоправних втрат, до неминучої спустошеності душі, до аморального споживчого погляду на рідну землю. Адже руйнуються не тільки села і міста, несе втрати моральне обличчя людини. Ось чому актуальна проблема реставрації та збереження пам'яток історії та культури нашої Батьківщини.

Здобуття Україною незалежності суттєво вплинуло на активізацію духовного життя суспільства та відродження Української Греко-Католицької Церкви (УГКЦ). Як результат, прискорилося розбудова храмів та монастирів, центрів духовної освіти, відновилося парафіяльне життя. Парафіяльні церкви, монастирі, та храмові комплекси, окреслюючи архітектурний силует сучасного міста, мають неоціненний вплив і на соціальне життя сучасного суспільства, його благополуччя та культурно-духовний поступ.

Кожній небайдужій і мислячій людині стає все зрозуміліше, який високий сенс закладений в будь-якому, навіть самому скромному пам'ятнику, що загубився у просторах України, як розкривається в цих пам'ятках саме поняття Батьківщини.

Саме один з таких об'єктів на Серединобудщині, Церква Різдва Пресвятої Богородиці у місті Середина-Буда Сумської області, з огляду на сьогодення, потребує реставрації. Сучасна будівля церкви побудована у 1783 році, на протязі минулого століття в будівлі церкви знаходився кінотеатр та, пізніше, Будинок піонерів, поступово втрачались сакральні зовнішні та внутрішні елементи, на зараз початковий образ втрачений, будівля не відповідає візуальному образу архітектурних сакральних стилів існуючих церков Сіверщини і Слобожанщини.

Архітектурна спадщина району дуже бідна, репрезентована лише двома дуже перебудованими церквами та двома десятками мурованих будинків колишніх заможних мешканців містечка Середина-Буда.

З районної газети «Знамя труда» №22 від 17 березня 2009 року: «Незважаючи на те, що богослужіння відновлені, ремонтні роботи тут не проводилися. У церкві частково протікає стеля, приїхала в негідність підлога. Зважаючи на те, що будівля церкви перепланувалася, немає можливості скористатися корисною площею першого поверху, богослужіння проводяться в невеликому приміщенні на другому поверсі, що створює незручності. Зараз, коли відтворюються і відновлюються храми, наш район виявився забутиим. Хотілось би, щоб побудована в XVII столітті Богородицька церква знову засяяла у всій своїй красі, радуючи прихожан».

З огляду на ситуацію, що склалась, активісти та мешканці міста Середина-Буда та Середино-Будського району порушили питання перед депутатами міської ради та священником щодо відтворення початкового архітектурного образу Церкви Різдва Пресвятої Богородиці.

В якості варіантів реставрації громадськістю запропоновано відтворення Церкви на основі образу церков у стилях українського (казачого) бароко, гранчастого бароко та принципово нового сучасного стилю.

Мета і завдання дослідження

Основною метою реставрації церкви є збереження та відтворення культурної та історичної цінності, а також усіх складових елементів пам'ятки архітектури, відновлення історичної справедливості для вірян, включення Серединобудщини до туристичної мережі Сумської області, і, можливо, України.

Завдання дослідження - розробити три варіанти відновлення образу Церкви Різдва Пресвятої Богородиці.

Виконання вищезазначених заходів дасть змогу відновити історичний образ сакральної споруди і дасть можливість закріпити за Серединобудщиною статус туристично привабливого району (який би включав в себе і природні пам'ятки Національного природного парку «Деснянсько-Старогутський», де наразі створена та плідно функціонує розгалужена інфраструктура зеленого туризму) шляхом включення його до туристичних маршрутів територією Сумської області.

Об'єкт дослідження

Об'єкт дослідження - пам'ятки сакрального мистецтва Серединобудщини на прикладі Церкви Різдва Пресвятої Богородиці.

Близько 90 % всього населення Середина-Буди на початку ХХ ст. сповідували православну віру, а 10 % – іудаїзм. В містечку діяли три православних храми: Троїцький, Ніколаївський, Різвяно-Богородицький і одна синагога.

В силу історичних подій численні архітектурні пам'ятники району не дійшли до нас у своєму первісному вигляді. За багато століть існування садиби, палаци, будинки, храми піддавалися періодичним ремонтам, реконструкціями, перебудовам, а також руйнуванню. На даний час в районі не залишилось пам'яток культурної спадщини, які б мали первісний вигляд.

Предмет дослідження

Предметом дослідження є історія створення та існування сакральних споруд Серединобудщини на прикладі Церкви Різдва Пресвятої Богородиці, починаючи з XVII ст. до наших часів.

Методика дослідження

Методика дослідження базується на комплексному функціонально-структурному аналізі історії створення та існування сакральних споруд північно-східного регіону України і, зокрема, Серединобудщини, а саме, Церкви Різдва Пресвятої Богородиці. Вона включає в себе натурні обстеження, порівняльний та статистичний аналіз, графоаналітичний аналіз вихідних даних, експериментальне проектування.

В основі наукового дослідження – власний досвід проведення науково-дослідних і проектних робіт, авторські розробки, реальне проектування.

Визначена методика досліджень дозволяє узагальнити результати дослідження і перспективи туристичного розвитку району.

На даний час мережа конфесійно-церковних організацій в Україні має досить розгалужену географію та більша частина сакральних об'єктів та потенціальних територій для їх спорудження діють ізольовано, прийом туристів і паломників не організований, що суттєво знижує їх потенціал, соціальну і споживчу цінність. Відповідно, це спричинило занедбаність і руйнівний стан цінних історичних культових об'єктів, у наслідок чого їх значна частина опинилась за межами поля зору туристів.

Образ

Будівля Церкви Різдва Пресвятої Богородиці на зараз є мурованою, загального типу. Церква стоїть у центрі містечка й належить до рядової забудови, як не має провідного композиційного значення.

На зараз церква є однокупольною теплою, дуже перебудованою, із втраченими архітектурними елементами; її первісний вигляд майже не зберігся.

Перший храм Різдва Пресвятої Богородиці в місті Середина-Буда був дерев'яним і спорудженим ймовірно у середині XVII ст. За ініціативою місцевого протоієрея Івана Лузанова, земляка графа К.Г. Разумовського, на місці дерев'яного храму протягом 1776-1783 рр. збудований мурований, який був освячений у 1783 році.

Храм перебудовувався декілька разів, останній - в 1865 р. за проектом архітектора Андрія Штакеншнейдера.

Пам'ятка є унікальною для цього регіону Сіверщини, особливо з огляду на участь у проектуванні її реконструкції такого знаменитого архітектора, як Андрій Штакеншнейдер.

Архітектурний образ церковних споруд Пречистинської (як її називали у минулому) церкви склався на той час з теплої однокупольної церкви із дзвіницею та п'ятикупольного храму.

З джерела:

1. Тепла однокупольна церква разом із прибудованою позаду неї високою дзвіницею: «У 1808 році впритул до західного фасаду теплої однокупольної церкви було прибудовано класицистичну багатоярусну дзвіницю. У середині XIX століття (до 1864 року) дзвіницю добудували, влаштувавши новий стрункий циліндричний передбанник, сферичну баню й високий шпиль.

У 1865 році церква і дзвіниця були радикально перебудовані за проектом перетбурзького придворного архітектора Андрія Штакеншнейдера, який приїжджав відпочивати в Середина-Буда. Після перебудови церква становиться тридільною, з квадратною в плані безбаневою навою, значно вужчим п'ятистінним вівтарем і вузьким, квадратним у плані західним притвором, через який входили до церкви. Над притвором підносилася чотириярусна дзвіниця, вирішена в класицистично-бароковій стилістиці».

2. П'ятикупольний храм, який знаходився вглибині церковної площі за теплою церквою. Центральний купол храму був ненабагато нижчим за дзвіницю.

Будівля п'ятикупольного храму мала три престולי: головний - в честь народження Богородиці, південний - в честь Іоанна Предтечі, північний в честь Св. великомучениці Варвари.

Різьблений іконостас головного престолу зроблений в три яруси. Центральні ікони були під срібленими ризами; сім інших ікон прикрашені позолоченими ризами. Тихвинська ікона Божої Матері служить предметом особливого благоговіння. Це - точна копія з чудотворної Тихвинської ікони, привезена з Тихвіна прихожанином Феодором Боровських».

Існуючий стан

В середині 1930-х років будівлі та елементи храму були частково розібрані, будівлю теплої церкви перебудовано під кінотеатр. Згодом в будівлі храму влада розмістила Будинок піонерів.

На зараз церква представлена в Церкві Різдва Пресвятої Богородиці відновлено богослужіння, проте втрачені архітектурні елементи залишаються невідновленими.

Рекомендації щодо архітектурно-планувальної організації об'єкта

Відновлення образу Церкви Пресвятої Богородиці необхідно вирішувати шляхом реставрації із збереженням історично-складеної існуючої об'ємно-просторової структури будівлі, що дасть можливість не втратити автентичний вигляд будівлі.

Аналіз об'ємно-планувальної структури сакральних споруд дозволив виявити домінування централізованого типу просторової організації, при якому всі функціональні групи приміщень розташовані в одному об'ємі на одному чи декількох рівнях. Цей тип набув поширення особливо в умовах щільної міської забудови та характерний переважно для невеликих та середніх за розміром сакральних споруд північно-східного регіону України.

В магістерській роботі розглянуті варіанти архітектурно-планувальної організації Церкви Різдва Пресвятої Богородиці у місті Середина-Буда, сформовані рекомендації щодо їх функціонального наповнення, запропоновані прийоми ландшафтного благоустрою території у стилі українського (козацького) бароко.

Українське (козацьке) бароко – стиль, який поєднав риси пізньоренесансного та барокового будівництва суміжних країн з виключно українськими формами народної храмової дерев'яної архітектури. Характерні риси, притаманні українському бароко – ускладнення об'ємно-просторових композицій, неординарне художньо-декоративне рішення, тонке моделювання прикрашеної поверхні та пластичні переходи одного елемента декору в інший. Храми цього стилю будувались різноманітних форм та розмірів. Переважали типові будівлі багатодільної багатобанної композиції.

Варіанти реставрації Церкви Різдва Пресвятої Богородиці у місті Середина-Буда розробляються з урахуванням принципів відтворення історичної справедливості, здобуття історичної цінності сакральною спорудою шляхом придбання історичного образу, типового для сакральних споруд Сіверщини.

Список використаної літертури:

1. Вечерський В. Православні святині Сумщини.- К.: Техніка, 2009.-224с.
2. Книга пам'яті Сумської області. Том II. Зруйновані храми Сумщини. Мартиролог втрачених святинь.-С.: «Ярославна», 2007.- 323с.
3. Чухно В. История населенных пунктов Украины: Середино-Будский район Сумской области.- ТОВ «Інтерсервіс», 2013.-354с.

Tymoshenko T.V.

OPTIONS OF THE RESTORATION OF THE CHRISTMAS CHURCH IN SEREDINA-BUDA REGION

In the article, on the example of the Church of the Nativity of the Blessed Virgin Mary in the city of Seredina-Buda, the problem of the existence of sacred objects of the Middle Bologna is considered. The author has proposed restoration in order to return to him historical value.

Key words: restoration of the church, the Nativity of the Blessed Virgin Mary, cultural heritage memorial, Seredina-Buda, Andrey Shtackenschneider.

ПРОБЛЕМИ РЕСТАВРАЦІЇ (РЕКОНСТРУКЦІЇ) ПАМ'ЯТОК АРХІТЕКТУРИ ТА КУЛЬТУРИ НА ПРИКЛАДІ САКРАЛЬНОЇ СПОРУДИ ТРЬОХ АНАСТАСІЇВСЬКОГО СОБОРУ В м. ГЛУХОВІ

Хренов О.О.

студент

Сумський національний аграрний університет

Храм який пережив століття бачив історію міста потребує реставрації. Реставрація (лат. Restavratio – відновлення) — сукупність рятувальних, відновлювальних і консервативних засобів відносно творів мистецтва (від ювелірного до архітектури).

Сучасна реставрація неможлива без постійного розвитку її матеріально-технічної бази, її оновлення і вдосконалення. В розвинених капіталістичних державах до реставраційної і дослідницької техніки залучили усі можливі досягнення – вантажна техніка, будівельні крани великої потужності, використання підводних човнів в підводній археології, лазери, волоконна оптика, комп'ютери тощо.

Ключові слова: реставрація, реконструкція, пам'ятка архітектури.

Актуальність дослідження. За доби воєнничого атеїзму церкві було завдано чи не найбільшої шкоди, масштаби якої перевищують утрати двох світових воєн. Вони могли бути ще більшими, якби не діяльність інтелігенції та громадських організацій, а також самих вірян із захисту сакральних споруд. Сказане зумовлює актуальність і практичну значущість заявленої у назві статті проблеми.

Мета статті - визначити причини, форми і методи руйнування сакральних споруд м Глухова.

Аналіз останніх досліджень і публікацій. Порушена проблема була предметом часткового висвітлення в історико-краєзнавчих та пам'яткознавчих дослідженнях, зокрема П.Арсенич, В.Вечерський, Б.Гаврилів, В.Грабовецький, В.Полек, В.Харитон, М.Ходан, З.Федунків, З.Царик та ін.

Виклад основного матеріалу. У Глухові потребує значних відновлювальних робіт некрополь та повної реставрації сакральна споруда Трьох Анастасіївського собор.

П'ятиверха церква стоїть в історичному середмісті міста Глухова, посідаючи острівне становище посеред кварталу. Пам'ятка поставлена на захід від Спасо-Преображенської церкви. Розташування пам'ятки збоку від майданів - це данина традиціям до класицистичного містобудування, з властивою йому вільною постановкою архітектурних домінант у розпланувальній структурі, переважанням бічних точок зору, з яких повніше розкривається образ будівлі.

Вперше церкву було споруджено в південно-східному куті загальноміської фортеці на місці погорілої дерев'яної Воскресенської церкви у 1717 р. за зразком Іллінської церкви - усипальниці Богдана Хмельницького в Суботкові. Загалом, будівля була невеличкою і не відігравала помітної композиційної ролі в забудові середмістя.

Протягом 1941-1943 рр. унаслідок бойових дій центральна баня храму була зруйнована, її відбудували по війні в змінених формах. Пам'ятка використовується за прямим призначенням. У 1983 р. її ремонтували. До ремонту центральну баню вінчав первісний "розквітлий хрест", виконаний за кресленням автора храму А.Л.Гуна для одного з бічних верхів. 1983 р. усі хрести замінили новими, що за формою не відповідають православним - це католицькі так звані кардинальські хрести.

Будівля зведена з місцевої цегли. Підмурки цегляні, заглиблені на 4 м від денної поверхні. Стіни потиньковані, зовні мають світло-сіре пофарбування. Вхідні двері дерев'яні, різьблені. Підлоги з квадратних плит сірого мармуру, дахи й бані по дерев'яних кроквах і кружалах укриті покрівельною сталю. Як впливає із джерел, технічний стан майже на 75 % оцінювався як "добрий" чи "задовільний", інших — як "незадовільний", хоча останніх, вірогідно, було більше.

Проведення ремонтно-реставраційних робіт на сакральних спорудах, порівняно з іншими пам'ятками історії та культури, ускладнюється низкою обставин, найбільше позначився тут "залишковий" підхід до збереження сакральної спадщини, а також атмосфера нетерпимості, небезпеки щодо осіб, які "ревно" виступають на їх захист. Є чинники, які гальмують процес збереження сакральної спадщини.

Храм який пережив століття бачив історію міста потребує реставрації. Реставрація (лат. Restavratio – відновлення) – сукупність рятувальних, відновлювальних і консервативних засобів відносно творів мистецтва (від ювелірного до архітектури).

Перші спроби реставрації сакральних споруд в Європі відомі з часів античності. Спроби ремонту й відновлення храмів робили через пошкодження їх у часи війни чи природних лих. Слабка розвиненість технологій зводила реставрацію до звичного оновлення, ремонту, іноді досить повного відтворення пошкодженого об'єкту.

У чому особливість поведінки реставрації пам'яток архітектури і ремонту церков

Реставрація сакральних споруд і ремонт пам'яток архітектури вимагає комплексного підходу від підрядника. Ремонт церков, відноситься до категорії найбільш складних видів робіт, так як тут важливо не тільки зберегти форми, а й передати дух традицій тих далеких часів, коли вони створювалися.

При проведенні реставраційних робіт, насамперед необхідно виконати:

- обстеження і аналіз стану несучих конструкцій споруди;
- складання звіту з рекомендаціями;
- хіміко-технічне обстеження та аналіз будівельних матеріалів, які використовувалися при будівництві;
- підбір технології і матеріалів для ремонтно-реставраційних робіт.

Ремонт куполів є проблемою в українських православних або католицьких церквах. Згодом метал іржавіє, втрачається колишній золотистий відблиск куполів, хрестів. В куполах з'являються щілини і отвори, через які затікає вода. А якщо враховувати, що купола з дерев'яних перекриттів, то це неминуче тягне за собою гниття балок і дощок. Згодом це призводить до неконтрольованої корозії, гниття і руйнування конструкцій. Ще посилюється тим, що дістатися до місця робіт стандартними методами непросто, або неможливо. Тут допомогти зможуть вам альпіністи.

Щоб дістатися до місця реставрації, необхідно використати метод армійського альпінізму і технологію промислового альпінізму. Це пов'язано з тим, що при завершенні будівництва зазвичай забувають залишити сходи, мотузку або ланцюг. Але найчастіше стан їх дуже критичний. Ось тому настільки важко буває дістатися до хреста або купола.

Сучасна реставрація неможлива без постійного розвитку її матеріально-технічної бази, її оновлення і вдосконалення. В розвинених капіталістичних державах до реставраційної і дослідницької техніки залучили усі можливі досягнення — вантажна техніка, будівельні крани великої потужності, використання підводних човнів в підводній археології, лазери, волоконна оптика, комп'ютери тощо.

В 21 ст. розпочалася нова реставрація— невдалих реставрацій 18-19 століть— заміна іржавого заліза в скульптурі на без корозійні сплави, розборки невідповідних за стилем і невдалих добудов, зняття старих і темних шарів лаку з картин тощо.

Пришвидшення темпів науково-технічного розвитку логічно пришвидшило й темпи реставрацій, віднайдення нових засобів збереження і реставрації пам'яток. Консервація й чистка об'єктів реставрації співіснують з їх дезінфекцією, розміщенням в штучні, неагресивні умови. Особливо цінні експонати отримують герметичні музейні капсули з наповненням інертними газами (новий ковчег-капсула для збереження Мони Лізи Джоконди в Луврі, відмова її транспортування в інші країни на виставки). Методика використана задля подовження «життя» коштовного витвору мистецтва.

Але навіть могутній розвиток науково-технічних досягнень не зняв проблеми неможливості повного відтворення багатьох пам'яток через їх істотну руйнацію і неможливість відтворення оригіналу. От наприклад:

Реставратори Валентина Борисівна та Олександр Петрович Греков (реставратор) розробили унікальну методику рятування фресок 14 століття з церкви Спаса Преображення на Ковальові в Новгороді, що були зруйновані разом з церквою під час війни з фашистами. З руїн вибрали усі шматки тинькування з розписами і складають їх на новій основі наче мозаїки. Навіть копітке виконання такої реставрації дасть змогу відновити лише 50, можливо 80 відсотків колишніх фресок, але не 100.

Звичайно, це полемічне висловлення. Але добре відтворює враження відомого скульптора від спостереження і порівняння оригінальних частин собору і їх невдалого реставраційного відтворення. Оригінальні частини відтворити в соборі— не вдалося.

За даними ННДРЦУ в Україні налічується близько 200 атестованих реставраторів. Підготовка кваліфікованого реставратора триває близько 12 років. Раз на п'ять років реставратори мають підтверджувати свою кваліфікацію.

Реставраційні майстерні зосереджені переважно у великих містах. Найбільшим осередком реставраційної справи є Національний науково-дослідний реставраційний центр України, який, крім Києва, має свої філії у Львові, Одесі, Харкові.

Українська культура, складовою частиною якої є релігійно-церковне життя, упродовж тривалого часу зазнавала руйнації при зміні світоглядних систем, у періоди війн, міжцерковної ворожнечі, волюнтаризму, тоталітаризму тощо. У ХХ ст. вона опинилася в епіцентрі воєнно-політичних катаклізмів, революційних потрясінь, репресивної політики комуністичного режиму, злочинів гітлерівських окупантів. Нещадних руйнувань церква, як багатоскладовасистема з її віровченням, священством, церковною громадою, мистецькокультурним сегментом, зазнала як антипод комуністичної ідеології. До кінця 1980-х рр. войовничий державний атеїзм (від прямих фізичних репресій проти віруючих, знищення релігійних споруд і святинь до наукоподібного «викриття релігійного мракобісся») був однією із підвалин політики радянської держави та правлячої партії, одним із «фронтів» насадження марксистської ідеології, викорінення духовної національної традиції. В основу відносин радянської влади з церквою було покладено витіснення її з усіх сфер суспільного життя з огляду на «несумісність релігійних пережитків» з комуністичним побутом. Політика радянської держави щодо церкви визначалася завданнями утвердження більшовицької влади, виразною ідеологічною складовою та підпорядкуванням усіх процесів стратегії побудови комуністичного суспільства. Відтак характерними рисами цієї політики були ідеологізація, утилітаризм (що знайшло вияв у насильницькому втручанні в процеси релігійноцерковного життя та його

суцільній регламентації), класовість, непримиренність, войовничість тощо. Неоднозначність і суперечливість процесів першого 20-річчя радянської влади позначилися на всіх складових суспільного організму, зокрема призвели до трансформацій релігійно-церковного життя. Особливого значення в боротьбі з релігією надавалося руйнуванню культових споруд. Проти збереження культових споруд висувався демагогічний аргумент у вигляді вимог «позбавити релігію її матеріальної бази». При цьому ігнорувався той факт, що часто храм був і художнім витвором, скарбницею мистецьких творів, центром культурного життя, виступав своєрідним репрезентантом мікро й макрокосму соціуму. Вектор фокусування смислоіснування індивіда/групи традиційного соціуму вибудовувався в своєрідній семантичній медіані: домівка — храм. Відтак руйнування культових об'єктів означало не просто закриття чи знесення архітектурних споруд, а й спонукало до переосмислення буття. Термін «руйнування» використовується нами в широкому значенні слова, тобто виходить за межі дещо обмеженого розуміння «зруйнований», тобто «знищений». Відтак під «руйнуванням» розуміємо закриття, виведення з культового використання, переобладнання, знищення. Зауважимо, що в цій статті йдеться про руйнування споруд православних конфесій.

Аналіз процесу руйнації культових пам'яток дає підстави стверджувати, що партійно-радянське керівництво послідовно втілювало свої наміри на нищення релігії й церкви, по-перше, на рівні вироблення програмних установок (розробка стратегії); по-друге, на організаційному рівні — формування відповідного партійно-державного апарату; по-третє, на рівні практичного втілення (реалізація окремих завдань щодо руйнації культових споруд). У пропонованій науковій розвідці основну увагу приділено саме третій складовій. Релігійні об'єднання (котрі, як правило, рішуче засуджували здійснюване всіма воюючими таборами насильство) та їх культова база зазнали значних втрат ще під час громадянської війни (застосування всіма її основними силами репресивно-терористичних дій, в умовах занепаду норм моралі, знецінення людського життя тощо). З 1918 р. релігійні об'єднання опинилися під щільною оперативною «опікою» органів держбезпеки (ЧК—ГПУ).

Церкви (як і костели, синагоги, монастирі тощо) передавалися державним установам і використовувались за будь-яким призначенням, окрім основного. Не випадково вже на середину 1920-х рр. перед вітчизняними пам'яткоохоронцями гостро постала проблема охорони пам'яток культового призначення. Архівні документи дозволяють простежити, як використовувалися приміщення церковних споруд після їхнього закриття, дослідити зміни у їхньому «призначенні» після прийняття чергових владних рішень³⁷. Руйнування культових споруд тривало упродовж всього періоду радянської влади. Темпи й масштаби мали різну інтенсивність і траєкторію. Однак реалізація заходів владних структур щодо руйнування культових споруд аналізованого періоду залишалася невід'ємною складовою державної політики щодо релігії й церкви.

Список використаної літератури:

1. Центральний державний архів громадських об'єднань України (далі — ЦДАГО України). — Ф. 1. — Оп. 23. — Спр. 1642. — Арк. 14.
2. Каталог зруйнованих храмів і монастирів України. — К., 2013. — С. 30. На сьогодні з існуючих на початку ХХ ст. залишилося 137 культових споруд (з них 18 не діють або використовуються не за призначенням. З 8 монастирів, що діяли на початку ХХ ст., відновили своє існування лише 3.
3. Серед культових споруд, що збереглися, пам'яток архітектури національного значення — 44, пам'яток архітектури місцевого значення — 43, нововиявлених пам'яток архітектури — 49). З Ф. 8. — Оп. 1. — Спр. 873. — Арк. 138.
4. Одинцов М. Патриарх Сергей. — М., 2013. — С. 108–109, 111–112.
5. Архивы Кремля. Политбюро и Церковь. 1922–1925. — М.; Новосибирск, 1997. — Кн.1. — С. 9. 6 ЦДАВО України. — Ф. 5. — Оп. 1. — Спр. 1085. — Арк. 19.
7. Практический справочник по православию. — М., 2008. — С. 833.
8. Держархів Полтавської обл. — Ф. 2034. — Оп. 1. — Спр. 341. — Арк. 30.
9. ЦДАВО України. — Ф. 5. — Оп. 2. — Спр. 194. — Арк. 17.
10. Ткаченко В.В. Охорона пам'яток церковної старовини на Чернігівщині у 20-ті роки. — [Електронний ресурс]. — Режим доступу: http://www.gorod.cn.ua/city_755.html
11. Єленський В.Є. Державно-церковні відносини. — К., 1991. — С. 13.
12. Положення «Про порядок організації, діяльності, звітності і ліквідації релігійних громад та систему обліку адміністративними органами складу релігійних громад та служителів культу» // З архівів ВУЧК—ГПУ—НКВД—КГБ. — № 1/2 (24/25). — Ч. 1. — К., 2005. — С. 61–85.
13. Пашченко В.О. Боротьба з «опіумом для народу» чи злочин проти пам'яті? // Православ'я і культура: історія і сучасність. — Полтава, 1994. — С. 11.
14. Ткаченко В.В. Охорона пам'яток церковної старовини на Чернігівщині у 20-ті роки. — [Електронний ресурс]. — Режим доступу: http://www.gorod.cn.ua/city_755.html
15. Інститут рукопису Національної бібліотеки України ім. В.І. Вернадського (далі — ІР НБУВ). —

- Ф. 278. — Спр. 570. — Арк. 655–665. Каталог зруйнованих храмів і монастирів України. — К, 2013. — С. 29.
- 16 ІР НБУВ. — Ф. 278. — Спр. 474. — Арк. 19 — 22; Каталог зруйнованих храмів і монастирів України. — С. 29.
- 17 ІР НБУВ. — Ф. 278. — Спр. 474. — Арк. 287. Каталог зруйнованих храмів і монастирів України. — С. 29.
- 18 Гаїнцев М. Розвал у релігійному таборі // Безвірник. — 1931. — № 5–6. — С. 49.
- 19 Киридон А.М. Час випробувань. — Тернопіль, 2005. — С. 297–298.
- 20 Ігнатуша О. Церква в умовах голодомору 1932–1933 роках // Наша Віра. — 2008, № 11. — С. 14–15.
- 21 ЦДАВО України. — Ф. 1. — Оп. 5. — Спр. 27. — Арк. 81.
- 22 Там само. — Оп. 7. — Спр. 179. — Арк. 273.
- 23 Там само. — Оп. 6. — Спр. 218. — Арк. 45; Оп. 7. — Спр. 172. — Арк. 38–39, 65, 67–68; Держархів Житомирської обл. — Ф. Р. 6. — Оп. 1. — Спр. 90. — Арк. 3–8; Ф. П-86. — Оп. 1. — Спр. 177. — Арк. 53 та ін.
- 24 ЦДАВО України. — Ф. 4648. — Оп. 1. — Спр. 311. — Арк. 80, 82; Спр. 213. — Арк. 18–23; Оп. 7. — Спр. 333. — Арк. 96; Фастівський районний державний архів. — Ф. 1. — Спр. 368. — Арк. 269.
- 25 Забегайло О.Н. Духовное понимание истории. — М., 2009. — С. 444. 26 Даниленко В.М., Касьянов Г.В., Кульчицький С.В. Сталінізм на Україні: 20–30-ті роки. — К., 1991. — С. 278.

Khrenov O.

PROBLEMS OF RESTORATION (RECONSTRUCTION) MEMORY OF ARCHITECTURE AND CULTURE AT THE EXAMPLE OF SACRAL CONSTRUCTION OF THE THREE ANASTASIYIV COLLECTION IN M. GLUKHOV

The temple that survived the century saw the history of the city in need of restoration. Restoration (lat. Restavratio-recovery) - a set of rescue, restorative and conservative means with respect to works of art (from jewelery to architecture).

Modern restoration is impossible without constant development of its material and technical base, its updating and improvement. In the developed capitalist countries, all possible achievements have been brought to the restoration and research machinery - trucks, large-capacity construction cranes, submarine archeology, lasers, fiber optics, computers, and the like.

Key words: restoration, reconstruction, architecture memory.

ВІДТВОРЕННЯ САДИБИ ГРАФА КОМБУРЛЕЯ У СЕЛИЩІ ХОТІНЬ СУМСЬКОГО РАЙОНУ (ПАЛАЦО - ПАРКОВИЙ АНСАМБЛЬ ПЕРІОДУ КІНЦЯ XVIII ПОЧАТКУ XIX СТОЛІТТЯ)

Шаповаленко Т.І.

студент

Сумський національний аграрний університет

Науковий керівник: проф. І.А. Височин

Проведений аналіз та запропоновано варіант відтворення образу раніше існуючої будівлі палацу і реставрація існуючих будівель лівого та правого флігелів, а також благоустрій території парку садиби графа Комбурлея у селищі Хотінь Сумського району, Сумської області.

Ключові слова: пам'ятка історії та культури, палацо-парковий ансамбль, реставрація, пристосування споруд.

Об'єкт дослідження - Хотінський архітектурний ансамбль - садиба графа Комбурлея у селищі Хотінь, Сумського району Сумської області.

Мета роботи - розробити варіанти реставрації палацо-паркового ансамблю садиби графа Комбурлея у селищі Хотінь Сумського району Сумської області для відтворення її первісного вигляду.

Об'єктом дослідження в даній роботі є Хотінський архітектурний ансамбль, який розташований усього за 26 км від обласного центру міста Суми у Сумському районі Сумської області, з огляду на сьогодення, потребує реставрації.

У 1689 р. неподалік від старого городища сумським полковником Герасимом Кондратьєвим за 2 версти на південь від Ромоданівського шляху, на лівому березі річки Олешні, біля криниці Хочуні було засновано поселення Хотінь Харківської губернії.

Вперше Хотінь згадується в «Списку руських міст, далеких і ближніх», складеному в кінці XIV століття. Татарські набіги XV – XVI ст. повністю знищили Хотінь. Про місцезнаходження давнього міста вказує городище на правому березі річки Олешня.

За даними на 1864 р. у власницькій слободі Сумського повіту Харківської губернії мешкало 1778 осіб (835 чоловічої статі та 943 — жіночої), налічувалось 287 дворів господарства, існувала православна церква, відбувався щорічний ярмарок.

Станом на 1914 р. село було центром окремої, Хотінської волості, кількість мешканців зросла до 4339 осіб.

Серед чудової Хотінської природи, серед багатотисячних дубів і осокорів біля сучасної школи височать два флігелі колишнього графського маєтку, що був зведений на зламі XVIII – XIX століть на місці сільського Кондратьєвського будинку під стріхою на дві кімнати величезний палац з двома прилеглими флігелями.

Наприкінці XVIII ст. Хотінь перейшла у власність правнучки полковника Ганни, яка вийшла заміж за таємного радника Михайла Комбурлея. На їхнє замовлення італійський майстер з провінції Бергамо, а в подальшому - петербурзький архітектор Джакомо Кваренгі побудував розкішну садибу з палацом у стилі російського класицизму. Довкола садиби був висаджений прекрасний парк та зведені 2 флігелі. Зважаючи на великі розміри палацу. Робота над ним кипіла тривалий час близько 4 - 7 років. В палаці було 87 кімнат та 2 фасади – парадний і садовий.

На вході до палацу було зведено 6 величезних колон, над якими виднівся герб власників. По боках від бортиків фасад урізноманітнювали парні ризаліти (від італійського risalita – частина будинку, що виступає за основну лінію фасаду від фундаменту до даху) з балконами, трохи далі від панських покоїв були розташовані господарські будівлі. Кожна кімната у будинку мала свій колір та своє призначення.

Переходив маєток у спадок завжди по жіночій лінії. Другою його власницею стала дочка Комбурлея, яка вийшла заміж за Дмитра Петровича Бутурліна – Єлизавета Михайлівна Бутурліна. Наступною і майже останньою власницею палацу стала їх донька Анна Дмитрівна, яка вийшла заміж за графа Строганова.

Викладення основного матеріалу.

Нерухомі пам'ятки історії та культури, пам'ятки археології, історії, архітектури та містобудування, монументального мистецтва розташовані просто неба, вони оточують людину повсякденно, становлячи таким чином невіддільну частку історично сформованого довкілля, етнопсихосфери людського буття, тому мають великі можливості впливу на формування самосвідомості суспільства. Водночас, на відміну від рухомих пам'яток, ця частка історико-культурної спадщини менш захищена від руйнівних сил при-

роди та людської діяльності. Забезпечення необхідних умов для її збереження й ефективного використання у суспільній практиці зазвичай пов'язано зі значними фінансовими витратами та вимагає розробки відповідних норм законодавства.

Протягом багатовікової історії українського народу його історико-культурна спадщина зазнала значних втрат. Пам'ятки гинули не лише від природних факторів, тривалих і жорстоких воєн, а й від цілеспрямованого знищення — під час антирелігійних та інших ідеологічних кампаній, через порушення чинного законодавства. На жаль, цей процес не припиняється й зараз. Загальний стан збереження пам'яток історії та культури залишається критичним. Механізм контролю за виконанням рішень державних органів фактично не діє. Законодавство України в більшості випадків не дає змоги притягати до відповідальності винних у пошкодженні пам'яток і традиційного характеру середовища, що призводить до прогресуючого руйнування національної історико-культурної спадщини.

Пам'ятки культурної спадщини місцевого, національного чи всесвітнього значення є світовим культурним загальнолюдським надбанням, яке створювалося багатьма поколіннями. Відношення до пам'яток історії та культури, їх охорона та збереження – показник цивілізованості суспільства. Проблема збереження культурної спадщини все більше усвідомлюється як одна з найважливіших проблем, що стоять перед суспільством, адже наше майбутнє базується на минулому та сьогоденні. Те, що пам'ятники культури, історії, природи потребують охорони та реставрації, - безперечна істина. Проблема збереження пам'ятників архітектури невіддільна від вирішення питань їх реставрації і включення в сучасне життя.

Слово «реставрація» (від латинської *restauratio*) дослівно означає відновлення в первісному вигляді творів образотворчих мистецтв і архітектури, які постраждали від часу або зіпсованих, перекручених останніми переробками.

Проблема збереження пам'яток культури, історії і природи знайшла своє відображення у важливому міжнародному документі, прийнятому Генеральною конференцією ЮНЕСКО у 1973 році - Конвенції про охорону всесвітньої культурної і природної спадщини. У наш час Список всесвітньої культурної спадщини охоплює понад 300 об'єктів.

12 жовтня 1988 року Україна ратифікувала Конвенцію ЮНЕСКО про охорону всесвітньої культурної і природної спадщини, а перша українська пам'ятка увійшла до переліку об'єктів Світової спадщини 1990 року на 14-й сесії Комітету Світової спадщини ЮНЕСКО. Надалі список об'єктів Світової спадщини ЮНЕСКО в Україні поповнювався з 1998 по 2013 роки, а розширювався він з 2005 по 2017 роки.

Список об'єктів Світової спадщини ЮНЕСКО в Україні станом на 2018 рік налічує 7 найменш, що становить приблизно 0,65% від загальної кількості об'єктів Світової спадщини.

Поспішність, сліпота, з якою ми поспішаємо вирішити містобудівні проблеми, призводить до неоправданих втрат, до неминучої спустошеності душі, до аморального споживчого погляду на рідну землю. Адже руйнуються не тільки села і міста, несе втрати моральне обличчя людини. Ось чому є актуальною проблема реставрації та збереження пам'яток історії та культури нашої Батьківщини.

Кожній небайдужій і мислячій людині стає все зрозуміліше, який високий сенс закладений в будь-якому, навіть самому скромному пам'ятнику, що загубився у просторах України, як розкривається в цих пам'ятках саме поняття Батьківщини.

Саме один з таких об'єктів на Сумщині є Хотінський архітектурний ансамбль, який розташований усього за 26 км від обласного центру міста Суми у Сумському районі Сумської області, з огляду на сьогодення, потребує реставрації.

У 1689 р. неподалік від старого городища сумським полковником Герасимом Кондратьєвим за 2 версти на південь від Ромоданівського шляху, на лівому березі річки Олешні, біля криниці Хочуні було засновано поселення Хотін Харківської губернії.

Вперше Хотін згадується в «Списку руських міст, далеких і ближніх», складеному в кінці XIV століття. Татарські набіги XV—XVI ст. повністю знищили Хотін. Про місцезнаходження давнього міста вказує городище на правому березі річки Олешня.

За даними на 1864 р. у власницькій слободі Сумського повіту Харківської губернії мешкало 1778 осіб (835 чоловічої статі та 943 — жіночої), налічувалось 287 дворових господарств, існувала православна церква, відбувався щорічний ярмарок.

Станом на 1914 р. село було центром окремої, Хотінської волості, кількість мешканців зросла до 4339 осіб.

Серед чудової Хотінської природи, серед багатовікових дубів і осокорів біля сучасної школи височать два флігелі колишнього графського маєтку, що був зведений на зламі XVIII – XIX століть на місці сільського Кондратьєвського будинку під стріхою на дві кімнати величезний палац з двома прилеглими флігелями.

Наприкінці XVIII ст. Хотін перейшла у власність правнучки полковника Ганни, яка вийшла заміж за таємного радника Михайла Комбурлея. На їхнє замовлення італійський майстер з провінції Бергамо,

а в подальшому - петербурзький архітектор Джакомо Кваренгі побудував розкішну садибу з палацом у стилі російського класицизму. Довкола садиби був висаджений прекрасний парк та зведені 2 флігелі. Зважаючи на великі розміри палацу. Робота над ним кипіла тривалий час близько 4 - 7 років. В палаці було 87 кімнат та 2 фасади – парадний і садовий.

На вході до палацу було зведено 6 величезних колон, над якими виднівся герб власників. По боках від бортиків фасад урізноманітнювали парні ризаліти (від італійського *risalita* – частина будинку, що виступає за основну лінію фасаду від фундаменту до даху) з балконами, трохи далі від панських покоїв були розташовані господарські будівлі. Кожна кімната у будинку мала свій колір та своє призначення.

Переходив маєток у спадок завжди по жіночій лінії. Другою його власницею стала дочка Комбурлея, яка вийшла заміж за Дмитра Петровича Бутурліна – Єлизавета Михайлівна Бутурліна. Наступною і майже останньою власницею палацу стала їх донька Анна Дмитрівна, яка вийшла заміж за графа Строганова.

Хотінський палацовий ансамбль вважався одним з найкращих садиб на Слобожанщині.

З огляду на ситуацію, що склалась, активісти та мешканці селища Хотінь та Сумського району неодноразово порушують питання перед депутатами різних рівнів щодо відтворення початкового архітектурного образу садиби з палацом.

В якості варіантів запропоновано відтворення образу раніше існуючої будівлі палацу і реставрація існуючих будівель лівого та правого флігелів, а також благоустрій території парку.

Проект реставрації дасть змогу здобути історичної цінності шляхом відновлення свого первинного образу, як варіант, в стилі російського класицизму.

Вхід у маєток починався із шикарних воріт, алея вела до головної будівлі через західний флігель. Палац був парадним з обох боків, як із боку двору, так і з боку парку. Територія парку доглядалася англійським садівником. На превеликий жаль останні власники приділяли дуже мало уваги палацу тому уже в 1914 році маєток був майже знищений: вікна розбиті, перші поверхи засипані зерном, на 2 поверсі був санаторій для дітей хворих на туберкульоз, усі меблі були розпродані. Приблизно у 1918 році палац взагалі згорів. Мабуть, у селян були рахунки з барчуками, а підпалюючи палац, не думали про його історичне значення.

Залишилося від маєтку лише два флігелі. До кінця 90-х років ХХ століття вони служили для розміщення об'єктів народної освіти, із їхніх стін вийшли декілька десятків випускників учнів Хотінської школи. Все у флігелях було переобладнано для занять школярів. У одному з них були квартири для вчителів і обслуговуючого персоналу школи, актовий зал і кімната для практикантів.

Непрохана війна 1941 – 1945 років внесла свої корективи в життя старовинних флігелів. Два роки «хазяйнували» фашисти. У одному з корпусів (за свідченням очевидців) німці намагалися організувати для хотінських дітей початкову школу, але довго вона не проіснувала. За іншими свідченнями у флігелі німці обладнали стайні для коней. Так історичні споруди були приречені на повну загибель.

Прийшов 1943 рік – рік останнього перебування німців у Хотіні. Після їх розгрому на Курській дузі влітку 1943 року, почалося вигнання німців з української землі. У тому числі і з Хотіні. Під час одного артобстрілу декілька снарядів вцілило в один із флігелів. Першого жовтня 1943 року знову розпочалося шкільне життя у флігелі, що уцілів.

Разом з навчальним процесом відбулися й відновлювальні роботи постраждалого флігеля. І лише на початку 80-х років минулого століття силами жителів Хотіні та міжколгоспної будівельної організації було відбудовано зруйновану будівлю.

У відбудованому флігелі було обладнано один з найкращих у районі спортивний зал, майстерні для трудового навчання старшокласників, шкільну їдальню.

За свідченнями мешканців Хотіні та сусідніх сіл палац мав чимало підземних ходів, які вели до річки, а у підвалах зберігалася контрабанда волинських євреїв – вина та різні напої. За легендою, Михайло Комбурлей будучи губернатором Волинської губернії, допомагав їм тікати з Західної України, а вони у свою чергу віддячували йому частиною краму. Пізніше у підвалах для учнів школи зберігали все необхідне для калорійного харчування.

Та усе це було. Було у минулому часі. А сьогодні? Член національної спілки журналістів України Е.Подільський у газеті «Сільські вісті» за 2001 рік у статті «Хотінь – згасаюча Мадонна» написав: «А які занедбані колишні два маєтних будинки, пам'ятки XVIII – XIX століть! Усе нагадує картину ворожого нальоту. Обшарпані стіни, понівечені часом колони, вибиті шибки й потрочені віконниці, якими бавляться вітри».

У Хотінському палаці свого часу бували просвітителі Василь Каразін, декабрист Сергій Волконський, поет Денис Давидов. Довгий час тут жив і працював Микола Карамзін. На запрошення графа П.С.Строганова, почесного члена Академії мистецтв, тут бували художники Іван Крамський і Федір Васильєв, а також Георгій Нарбут.

У стінах цієї школи навчався Герой Радянського Союзу О.О.Ройченко, це засвідчує меморіальна

дошка. А поруч ще одна меморіальна дошка, що це пам'ятка архітектури національного значення.

Методика дослідження.

Методика дослідження базується на комплексному функціонально-структурному аналізі історії створення пам'яток архітектури Сумщини, а саме: палацо-паркового ансамблю садиби графа Комбурлея у селищі Хотінь Сумського району Сумської області, що включає в себе натурні обстеження, порівняльний та статистичний аналіз, графоаналітичний аналіз вихідних даних, експериментальне проектування.

Визначена методика досліджень дозволяє узагальнити результати дослідження і перспектив туристичного розвитку району, результатом якого буде відновлення історичного образу палацо-паркового ансамблю.

У цілому, в добу класицизму визначилося два типи ансамблів. Перший сформувався у садибах. Його суть полягала у вільному розташуванні різноманітних за формою й розмірами палаців, житлових і господарчих споруд та павільйонів серед мальовничого парку, де багаті природні форми підкреслювали красу і велич геометричних та суворих об'ємів. Другий тип ансамблів розвивався в містах. Тут класицизм XVIII ст. начебто робить крок назад порівняно з бароко, звільнивши вулицю й площу від підпорядкування споруді. Він зробив статичними і просторове середовище, і пластичну масу. Фасади передовсім формували об'єми будівель, а вже потім створювали форму площі або визначали напрямки вулиці. Стосовно цього класицизм повернувся до епохи Ренесансу – до вільного «діалогу» окремих архітектурних об'єктів. У епоху ампіру розуміння екстер'єру як визначальної складової архітектурної творчості, підкреслена монументальність пластичних форм і чітка їх ієрархія сприяли розвитку мистецтва ансамблю.

Існуючий стан. Крім історичних споруд, на території колишнього палацу розташовано кілька окремих об'єктів радянського періоду, основний з них – будівля школи. Вони, звісно, є дисгармонійними до історичної забудови.

У сучасній структурі селища розташування палацу дуже вигідне, оскільки він межує із відпочинково-рекреаційною, громадсько-адміністративною, торговою та житловими зонами.

Рекомендації щодо архітектурно-планувальної організації об'єкта.

Вирішити проблему збереження цінного історичного комплексу можливо шляхом пристосування його до функції, яка б забезпечила використання та експонування споруди палацу без порушення історично-складеної об'ємно - просторової структури.

Необхідно забезпечити належні умови відтворення палацу та надати максимальний доступ до екскурсійного і туристичного огляду. Таке використання комплексу забезпечить збереження його у вигляді, близькому до автентичного, надасть можливість доступу широкому колу відвідувачів.

Найдоцільніше пристосувувати колишні палацові комплекси під: бібліотеки, музеї та виставки, заклади дозвілля (клуби, центри культури і дозвілля тощо).

Тому пропонується:

1-ий варіант: відбудова знищеної будівлі палацу та використання споруд флігелів у вигляді музейно-виставкового комплексу. Суть даної пропозиції полягає у влаштуванні на території комплексу музейного осередку, який дасть можливість висвітлити історію селища, родини Герасима Кондратьєва та району в цілому. Переобладнання історичних споруд колишнього палацу: двоповерхову споруду колишнього лівого флігеля – під сувенірну крамницю; двоповерхову палацову споруду правого флігеля – під музей селища; у самій будівлі палацу, яку необхідно відтворити, можливе розташування адміністративно - виставкового корпусу, арт - галереї. Організація в такий спосіб пристосування історичного комплексу забезпечить належне ставлення до історико - архітектурної спадщини, що позитивно вплине на її збереження та популяризацію у суспільстві. Проблема у тому, що фінансування даної пропозиції можливе головним чином за рахунок державних коштів, що є на даний час є малоімовірним. Тому дану пропозицію необхідно розглядати головним чином в теоретичному аспекті, як базову в процесі пошуку актуальної функції для пристосування будівель колишнього палацу.

2-ий варіант: використання споруд колишнього палацу передбачає влаштування на території комплексу культурно-мистецького центру для молоді. Пропозиція влаштування культурно-мистецького центру включає: влаштування на території комплексу залу для проведення громадою селища традиційних мистецьких заходів, що надасть можливість проведення різноманітних мистецьких заходів за участю громади селища та вихованців мистецького центру; переобладнання історичних споруд двоповерхової споруди колишнього лівого флігеля – під літературний клуб та центр музичної творчості; споруди колишнього правого флігеля палацу – під адміністративно-інформаційний корпус, школу сучасних мистецтв, під танцювальну студію дітей та молоді, під арт-кафе. Головною ідеєю, яка закладена у вище описаній пропозиції є створення мистецького осередку селища на території колишнього палацу.

Наступний, 3 – й варіант пристосування – це переобладнання палацового комплексу під готель із відпочинково-оздоровчим закладом або санаторієм. Представлена функція буде сприяти продовженню життя пам'ятки, шляхом включення її в активний громадський процес. Адже Спа-зклади є доступними

широкому колу відвідувачів, які користуючись оздоровчими послугами можуть здійснювати візуальний контроль за станом історичної спадщини. Світовий досвід пристосування палацових комплексів та вілл саме під готельну функцію є дуже багатим.

Необхідно послідовно провести ряд заходів:

- здійснення комплексної будівельно-технічної експертизи об'єкту на предмет визначення технічного стану основних конструктивних елементів споруд;
- проведення першочергових рятувальних робіт на спорудах, що руйнуються;
- опрацювання історико-архівної довідки;
- проведення комплексу наукових досліджень, що включають архітектурно- археологічні обміри, натурні обстеження (шурфи, зондажі), детальні інженерні обстеження, історико-архітектурні дослідження, хіміко-технологічні дослідження, мистецтвознавчі дослідження;
- розроблення історико-архітектурного опорного плану комплексу;
- розроблення проекту охоронних зон;
- розроблення генерального плану пристосування комплексу;
- знесення дисгармонійних прибудов, надбудов радянського періоду, перенесення службово-технічних надземних споруд у підземний рівень; відновлення основної будівлі палацу,
- проведення реставрації фасадів;
- демонтаж внутрішніх конструкцій та обладнання радянського періоду в спорудах;
- пристосування споруд палацу під запропоновані функції (за умови мінімальних змін у первісному плануванні).

У зв'язку з тим, що колишній палац є масштабним комплексом у планувальній структурі історичного ядра селища Хотинь, його технічний стан є незадовільним, проведення робіт із пристосування його будівель вимагає значного фінансування. Запропоновані у дослідженні варіанти пристосування дають можливість доступу до споруд палацу широкому колу громадськості, водночас сприяють збереженню історико - культурної спадщини селища та спрямовані на різні типи фінансування. У 1-му варіанті представлено пропозицію пристосування колишнього палацу під музейно - виставкову функцію, що потребує залучення значних державних бюджетних коштів. Оскільки споруди палацу перебувають під загрозою руйнування, а державне фінансування відсутнє, тому така пропозиція може відігравати роль базової для наступних проектів. 2-ий варіант передбачає пристосування комплексу під культурно-мистецьку функцію та може бути реалізований завдяки залученню змішаного фінансування. Мистецький аспект даної пропозиції дає можливість окрім державного фінансування залучити кошти інвестиційних, меценатських та благодійних фондів. 3-ій варіант представляє пристосування колишнього палацу під функцію готелю із відпочинково-оздоровчим закладом або санаторієм, яка може бути реалізована виключно на комерційних засадах. Для реалізації даної ідеї є необхідним залучення інвесторів, які зацікавлені в розвитку готельної інфраструктури та спа індустрії.

Список використаної літератури:

1. Сумська обласна державна адміністрація. Сумська обласна рада. «Книга пам'яті Сумської області. Том II. Зруйновані храми Сумщини». Суми, 2007. Видавництво «Ярославна».- С.323. Україна. Путівник»,— Київ, Балтимор; 1993 р.; стор. 317.
2. Г.К.Лукомський. Старинні садиби Харківської області. Харків, 2005.
3. В.В.Вечерський «Спадщина містобудування України – 2».

Shapovalenko T.I.

RESTORATION OF THE COUNTY OF KOMBURLEY IN THE VILLAGE OF KHOTYN OF THE SUMI DISTRICT (PALACE AND PARK ENSEMBLE OF THE LATE EIGHTEENTH AND EARLY NINETEENTH CENTURIES)

The analysis was carried out and the variant of reconstruction of the image of the pre-existing palace building and restoration of the existing buildings of the left and right outbuildings was proposed, as well as the improvement of the territory of the park of the estate of Count Komburley in the village of Khotyn, Sumy region.

Key words: *Monument of history and culture, palace and park ensemble, restoration, adaptation of structures.*

ПРАВОВІ ЗАСАДИ КОНЦЕПТУАЛЬНИХ ПІДХОДІВ ЩОДО ЕКОНОМІЧНОЇ БЕЗПЕКИ СУБ'ЄКТІВ ГОСПОДАРЮВАННЯ

Чернадчук Т.О.

кандидат юридичних наук, доцент
Сумський національний аграрний університет

Лозинська І.В.

магістрант
Сумський національний аграрний університет

Стаття присвячена нормативно-правовому аналізу формування концептуальних засад щодо економічної безпеки підприємства через систематизацію, структурування та поглиблений науково-теоретичний аналіз поняття. Було запропоновано розглядати його з точки зору стану наступних критеріїв: ефективності використання ресурсів, виробничої системи, економічного розвитку, захищеності діяльності та інтересів, гармонізації рівнів розвитку. Звернено увагу на існуючі прогалини в діючому законодавстві України щодо правової регламентації економічної безпеки господарюючих суб'єктів.

Ключові слова: економічна безпека, ефективність, рівні розвитку, ризики, правова складова економічної безпеки

Постановка проблеми. Не зважаючи на те, що внаслідок військових дій на Сході, анексії Російською Федерацією АР Крим Україна опинившись в дуже складних для себе умовах продовжує взятий на себе курс на процес входження до європейського інтеграційного простору, що підтверджується прийняттям Закону України "Про ратифікацію Угоди про асоціацію між Україною, з однієї сторони, та Європейським Союзом, Європейським співтовариством з атомної енергії і їхніми державами-членами, з іншої сторони" [1]. Прагнучи бути визнаною європейськими партнерами, виконуючи умови цієї Угоди, адаптуючись до вимог Європейського Союзу українська держава започаткувала низку політичних, соціально-економічних, правових та інституційних реформ. На сьогодні ситуація, що склалася в економіці України характеризується наявністю низки істотних проблем і ризиків, але при цьому завдяки реформам, активізації європейських інтеграційних процесів, сучасний вітчизняний бізнес поступово перетворюється у частину світової економічної системи, зростає доля експорту товарів і послуг до країн Європейського Союзу. Так за статистичними даними Національного банку України питома вага експорту товарів та послуг до країн Європейського Союзу збільшилась з 30 відсотків у 2015 році до 37,1 відсотка у 2018 році [2].

Не викликає сумніву той факт, що зростання експорту в значній мірі залежить від конкурентоздатності продукції українських підприємств на міжнародних ринках. Нажаль характерним для більшості підприємств є функціонування умовах, які важка передбачити. В свою чергу в процесі господарської діяльності необхідно приймати рішення, які впливають на економічні показники підприємства, удосконалення його діяльності, співробітництво з іншими суб'єктами ринкових відносин, не порушуючи при цьому нормативно-правових основ підприємництва. При цьому, слід зазначити що нестабільна політична і соціально-економічна ситуація в країні посилюють ступінь ризику прийняття рішень і функціонування підприємств загалом. Відповідно значне місце в ефективному функціонуванні суб'єктів господарювання сучасної України належить економічній безпеці, складовою якої повинна стати чинна система законодавства. У зв'язку з цим, забезпечення ефективної економічної безпеки суб'єктів господарювання переходить у площину загальнодержавної підтримки.

Важливим в даній ситуації, на наш погляд, вважається проведення теоретичного аналізу поняття «економічна безпека підприємства».

Стан дослідження проблеми. Проблемним питанням визначення наукового поняття «економічна безпека підприємства» приділяли увагу в своїх працях багато науковців, але з різних точок зору. Так, Є.Олейников, С.Ілляшенко, Т.Кузенко, А.Кірієнко вважають, що економічна безпека підприємства в тій чи іншій мірі пов'язана зі станом ефективного використання ресурсів, що дозволяє запобігати внутрішнім і зовнішнім загрозам і забезпечувати його тривале виживання і стійкий розвиток на ринку.

Стану виробничо-економічної системи, при якому функціонують механізми запобігання чи зменшення ступеня впливу погроз стабільності функціонування і розвитку підприємства, покращують його здатність результативного протистояння негативному зовнішньому впливу приділяли увагу в наукових дослідженнях В. Тамбовцев, Ю. Лисенко.

Г. Козаченко, В. Пономарьов, О. Ляшенко пов'язували економічну безпеку підприємства з гармонізацією економічних інтересів. В. Белокуров з наявністю конкурентних переваг, зумовлених відповідністю матеріального, фінансового, кадрового, техніко-технологічного потенціалів і організаційної структури підприємства до його стратегічних цілей і завдань. Р. Дацків зі станом економічного розвитку суб'єктів господарювання (особи, держави, організації), який забезпечує йому гармонійний розвиток і ефективне використання шансів і усунення загроз оточуючого середовища.

Стан захищеності діяльності підприємства від зовнішніх і внутрішніх загроз, а також здатність здатність швидко усунути різноманітні загрози чи пристосуватися до існуючих умов, які не позначаються негативно на його діяльності досліджували у своїх наукових працях Д. Ковальов, Т. Сухорукова, І. Плетникова, Ю. Кракос та Н. Серик.

Серед науковців, які займалися дослідженням даної проблеми також слід відзначити В.Ортинського, С.Реверчука, П.Островерха, І.Губарева, Г.Іващенко, серед західних необхідно виділити Семюелсона П.А., Долан Є., Макконнелла К., Брю С., Котлера Ф., Піндайка Р., Фішера С.

При цьому, слід зазначити, що наявні дослідження не містять правової складової в концептуальних засадах економічної безпеки підприємства.

Мета і завдання дослідження. Метою статті є поглиблений теоретичний та нормативно-правовий аналіз поняття «економічна безпека суб'єктів господарювання».

Для досягнення поставленої мети було сформовано такі завдання:

1. Систематизувати та структурувати конструктивні елементи поняття «економічна безпека суб'єктів господарювання».

2. Проаналізувати чинне законодавство України в сфері економічної безпеки суб'єктів господарювання.

Наукова новизна дослідження. Зосереджено увагу на існуючих прогалинах в чинному законодавстві України щодо правової регламентації економічної безпеки господарюючих суб'єктів. Крім того, були визначені критерії стану правової та економічної системи, в яких механізми запобігання або зменшення ступеня впливу загрози стабільності функціонування та розвитку господарюючих суб'єктів, вдосконалення їхньої здатності ефективно протистояти негативним зовнішнім впливам шляхом впровадження правової складової економічної безпеки.

Виклад основного матеріалу. Не викликає сумніву той факт, що в сучасних умовах господарювання для стабільного функціонування, ефективної діяльності, здатності бути конкурентоспроможним підприємству необхідно приділяти значну увагу системі економічної безпеки, її надійності. В свою чергу, ефективність самої системи економічної безпеки на наш погляд, в значній мірі залежить від розуміння суті даного поняття.

Якщо проаналізувати праці вітчизняних і зарубіжних науковців в даній сфері, можна дійти висновку про те, що єдине визначення терміна "економічна безпека" на сьогодні відсутнє. Хоча, слід зазначити, що суттєвих відмінностей відносно трактування з економічної точки зору змісту цієї категорії немає.

Найбільш поширеним є визначення економічної безпеки підприємства як стану найбільш ефективного використання корпоративних ресурсів для запобігання загрозам і для забезпечення стабільного функціонування суб'єктів господарювання в даний час і в майбутньому [3, с.11].

Об'єктами економічної безпеки є держава, суспільство і суспільні об'єднання, регіони, підприємства й окремі громадяни.

У цілому можна виділити декілька підходів різних авторів до визначення економічної безпеки підприємства. Економічну безпеку підприємства визначають:

1. Як захист проти економічних злочинів. Дуже часто забезпечення економічної безпеки підприємства зводять до протистояння, захисту від різного роду економічних злочинів (від крадіжки, шахрайства, фальсифікації, промислового шпигунства і т. д.). Виконувати аналіз комплексу цих загроз надзвичайно важливо, але обмежувати поняття економічної безпеки підприємства лише загрозами з різним рівнем деталізації не можна, особливо зважаючи на те, що це поняття є набагато ширшим та змістовним.

2. Як стан захищеності від внутрішніх і зовнішніх загроз. Підприємство – це, в першу чергу, об'єкт економічних відносин. Власник підприємства ставить результатом діяльності підприємства досягнення поставленої ним мети, яка, як правило, носить економічний характер [4, с.116].

3. Як стан ефективного використання ресурсів або потенціалу. Підхід, який намагається уникнути вживання поняття загрози у визначенні економічної безпеки підприємства, базується на економічних поняттях досягнення мети, функціонування підприємства, тобто є ресурсно-функціональним підходом [5, с.130].

Отже можна виділити наступні складові економічної безпеки підприємства: ефективне використання ресурсів, тобто фінансова складова; ефективне управління персоналом і підприємством в цілому; використання новітніх ресурсо-зберігаючих, екологічно-безпечних технологій; ефективне інформаційно-

аналітичне забезпечення. Перераховані структурні складові повинні відповідати нормам чинного законодавства, при умові відповідності останнього сучасним реаліям.

На сьогодні існує ціла низка нормативно-правових актів, які в тій чи іншій мірі регламентують відносини в досліджуваній сфері, до яких, в першу чергу слід віднести Конституцію України. У відповідності з якою на державу покладається функція забезпечувати захист конкуренції у підприємницькій діяльності, не допускати зловживання монопольним становищем на ринку, неправомірного обмеження конкуренції та недобросовісної конкуренції. Про що йдеться в п.2 ст.42 Конституції України [6]. Це Закони України «Про інформацію», «Про охорону прав на промислові зразки», «Про охорону прав на винаходи і корисні моделі», «Про охорону прав на знаки для товарів і послуг», «Про захист економічної конкуренції» і т.д. Але це не дає підстави стверджувати про відсутність проблем в сфері правового регулювання економічної безпеки сучасних підприємств.

Практика і наукові дослідження підтверджують, що організація сучасної підприємницької діяльності потребує доопрацювання і створення такої системи економічної безпеки, яка б урахувала ті негативи, що може спричинити кожний фактор або економічна дія щодо підприємства. Це пов'язано з тим, що сучасні підприємства вимушені працювати в складних економічних умовах, що проявляються в недобросовісній конкуренції і відповідно відсутності якісного антимонопольного законодавства, відсутності ефективної податкової системи, низки прогалів в сфері законодавчого регулювання функціонування українських банків і т.п.

На думку В. Ортинського, підзаконні акти в сфері економічної безпеки мають певні особливості, серед яких такі:

- деталізують і конкретизують багато принципів положень законів, забезпечуючи цим максимальну реалізацію законних інтересів у сфері економіки особи, юридичних осіб і суспільства загалом;
- у випадках відсутності законодавчого регулювання підзаконні акти в сфері економічної безпеки регулюють суспільні відносини, закріплені у віданні органу, який видає такий вид актів, замість закону;
- підзаконні акти у сфері економічної безпеки відрізняються різноманітністю та неоднорідністю, однак через відсутність юридичного закріплення системи нормативних актів нерідко доволі важко визначити їхню ієрархію і юридичну силу відповідних документів;
- підзаконні акти в сфері економічної безпеки мають державний характер, оскільки реалізація ухвалених нормативних правових актів, зокрема і примусовий вплив на осіб, які ухиляються від їх виконання, є обов'язком державних органів;
- зазначені акти приймають відповідно до встановленої іншими нормативними актами процедури і з урахуванням вимог до змісту та форми [7].

У зв'язку з цим важливою проблемою є з'ясування питання про те, наскільки зазначені особливості в сфері економічної безпеки відповідають загальним тенденціям розвитку співвідношення закону та підзаконних актів у системі державного управління України.

З метою конкретизації законодавчих положень у досліджуваній сфері слід звернути увагу на постанови Кабінету Міністрів України. Так, зокрема, Постанова Кабінету Міністрів України від 04.03.2015 р. № 83 «Про затвердження переліку об'єктів державної власності, що мають стратегічне значення для економіки і безпеки держави» визначила стратегічні підприємства і організації для забезпечення узгоджених дій органів виконавчої влади щодо запобігання загрозам для економічної безпеки України [8].

Основу державної політики, спрямованої на забезпечення економічної безпеки, повинна становити, передусім, збалансована та несуперечлива нормативно-правова база і кількісні та якісні параметри критеріїв економічної безпеки України. У зв'язку з цим зазначимо, що значення та місце правових заходів у забезпеченні економічної безпеки важко переоцінити, оскільки від їх вироблення, прийняття, а надалі – застосування залежать легітимність різних форм і методів забезпечення економічної безпеки, зміст і організація цієї діяльності, її результативність [7].

Під законодавчим забезпеченням економічної безпеки розуміють закріплення компетенції та відповідальності органів державної влади України, взаємозалежної та скоординованої сукупності цілей, завдань, принципів, основних напрямів їх функціонування як елементів системи забезпечення економічної безпеки [9, с.196].

5. Як реалізація і захист економічних інтересів. Відносно більш новий підхід, що заснований на реалізації і захисті економічних інтересів підприємства визначає ЕБП як захищеність його життєво важливих інтересів від внутрішніх і зовнішніх загроз, тобто захист підприємства, його кадрового та інтелектуального потенціалу, інформації, технологій, капіталу і прибутку, який забезпечується системою заходів спеціального правового, економічного, організаційного, інформаційно-технічного і соціального характеру [10, с.144].

Безпека в початковому і в найзагальнішому сенсі слова – це стан, при якому не загрожує небезпека, є захист від небезпек. Але для підприємства бути в безпеці зовсім не означає функціонувати без небезпек. Останні існують завжди або майже завжди і в певних межах можуть навіть мати позитивне

значення, вони стають однією з причин необхідної активності підприємства. Небезпеки, проблеми, труднощі не тільки неминучі в діяльності підприємства, але і деякою мірою корисні, оскільки вони також відіграють і мобілізуючу роль у цій діяльності.

У вузькому сенсі адміністративно-правове регулювання в сфері економічної безпеки можна звести до діяльності органів виконавчої влади, яка здійснюється на основі та задля виконання законів і спрямована на вплив на суспільні відносини, пов'язані із захистом економічних інтересів України. Особливо підкреслимо, що багато принципів положень адміністративного права, які стосуються забезпечення економічної безпеки, зокрема, статусу учасників адміністративно-правових відносин, систематизованих в інших галузях права, в адміністративному праві розпорошені у значній кількості нормативних правових актів різної юридичної сили. Інакше кажучи, в адміністративному праві відсутнє законодавче ядро – спеціальний закон, який регулює сферу економічної безпеки. Звісно ж, в такому законі можна було б зафіксувати групи норм, що встановлюють:

- основні принципи державного управління в сфері економічної безпеки;
- правове становище суб'єктів у галузі економічної безпеки;
- форми та методи державно-управлінської діяльності та реалізації виконавчої влади в сфері економічної безпеки;
- способи та порядок забезпечення законності в державному управлінні в галузі економічної безпеки [11, с.189].

Необхідно сказати, розглядаючи механізм правового регулювання у відповідній галузі права, що він підпорядковується специфіці предмета правового регулювання. Норми адміністративного права регламентують різноманітні суспільні відносини, що складаються у сфері соціальної дійсності. Акцентуючи на специфіці предмета адміністративно-правового регулювання, зазначимо, що норми адміністративного права регламентують різноманітні суспільні відносини в ході забезпечення економічної безпеки.

Аналіз понять «економічна безпека підприємства», кожне з яких зі своїх позицій розкриває його природу, дозволяє виділити в них найбільш істотні міркування. Конструктивні елементи механізму правового забезпечення економічної безпеки одночасно виступають юридичними засобами адміністративно-правового впливу на суспільні відносини, що виникають у зв'язку з організацією та здійсненням цієї діяльності. Необхідно погодитися з тим, що правові засоби, як складові механізму правового регулювання, застосовують і у процесі регулювання в певній послідовності.

В умовах інтеграції України і Європейського Союзу аналіз чинної нормативно-правової бази свідчить про підвищення ролі міжнародно-правових актів у забезпеченні економічної безпеки, оскільки зростає роль взаємодії держав у економічній сфері, приймають узгоджені акти, спрямовані на посилення співпраці в названій сфері. Але на наш погляд цього недостатньо. Слід констатувати, що на сьогодні існує низка нормативних актів які в тій чи іншій мірі регламентують різні сфери діяльності господарюючих суб'єктів, але чітко не визначають поняття «економічна безпека підприємства», що в значній мірі ускладнює діяльність підприємств. А вже відсутність нормативного закріплення поняття «економічна безпека підприємства» і відповідно його захисту, призводить до неправомірних дій з боку господарюючих суб'єктів, що в кінцевому варіанті завдає шкоди не тільки самому підприємству а й економічній безпеці держави.

Висновок. Проведене дослідження дозволило зробити висновок відносно багатогранності поняття «економічна безпека підприємства». Дослідники пропонують розглядати його з точки зору стану: ефективності використання ресурсів, виробничої системи, економічного розвитку, захищеності діяльності та інтересів, гармонізації останніх. Амплітуда коливань думок вчених досить висока. Авторами пропонується на основі досліджених визначень узгодити ідентифікацію поняття з градацією його рівнів.

Рівень економічної безпеки підприємства не можна оцінити певним статичним показником, оскільки він містить, як мінімум, три компоненти:

- 1) існуючий рівень економічної безпеки підприємств (щодо ресурсного забезпечення виробничо-господарської та фінансової діяльності);
- 2) ефективність функціонування;
- 3) здатність до подальшого розвитку підприємства.

З правової точки зору, подальшого розвитку і удосконалення потребує законодавство України стосовно чіткої регламентації діяльності суб'єктів господарювання щодо забезпечення їх економічної безпеки.

Список бібліографічних посилань:

1. Про ратифікацію Угоди про асоціацію між Україною, з однієї сторони, та Європейським Союзом, Європейським співтовариством з атомної енергії і їхніми державами-членами, з іншої сторони: Закон України від 16 вересня 2014 року № 1678-VII. *Офіційний веб-сайт Верховної Ради України*. – Режим доступу до матеріалу: <http://zakon4.rada.gov.ua/laws/show/1678-18> (дата звернення: 18.09.2019)

2. Статистика зовнішнього сектору України за методологією 6-го видання "Керівництва з платіжного балансу та міжнародної інвестиційної позиції" (МВФ, 2009). Зовнішньоторговельні відносини України з країнами ЄС. *Офіційний веб-сайт Національного банку України*. – Режим доступу до матеріалу: <https://bank.gov.ua/doccatalog/document?id=19208339> (дата звернення: 18.09.2019)
3. Губарева І. О. Формування економічної безпеки України в умовах активізації інтеграційних процесів: дис. ... д-ра екон. наук; спец.: 08.00.03. Харків, 2015. 37 с.
4. Грунин О. А. Экономическая безопасность организации. Х., 2002. 160 с.
5. Іващенко Г. А. Ідентифікація дефініції «економічна безпека підприємства». *Науковий журнал «Бізнес Інформ»*. 2011. №9. С. 129 – 131.
6. Конституція України від 28.06.1996 №254к/96-ВР. *Офіційний веб-сайт Верховної Ради України*. – Режим доступу до матеріалу: <https://zakon.rada.gov.ua/laws/show/254%D0%BA/96-%D0%B2%D1%80/print> (дата звернення: 18.09.2019)
7. Ортинський В. Аналіз нормативно-правової основи забезпечення економічної безпеки. *Вісник Національного університету "Львівська політехніка". Юридичні науки*. 2016. № 855. С. 4-12. - Режим доступу: http://nbuv.gov.ua/UJRN/vnulpurn_2016_855_3
8. Про затвердження переліку об'єктів державної власності, що мають стратегічне значення для економіки і безпеки держави: Постанова Кабінету Міністрів України від 04.03.2015 р. № 83. *Офіційний веб-сайт Верховної Ради України*. – Режим доступу до матеріалу: <https://zakon.rada.gov.ua/laws/show/83-2015-p> (дата звернення: 18.09.2019)
9. Козаченко Г. В., Пономарьов В. П., Ляшенко О. М. Економічна безпека підприємства: сутність та механізм забезпечення: монографія. К.: Лібра, 2003. 280 с.
10. Кузенко Т. Б. Планування економічної безпеки підприємств в умовах ринкової економіки : дис. ... канд. екон. наук: 08.06.01. Київ, 2003. 194 с.
11. Васильців Т.Г. Економічна безпека підприємництва України: стратегія та механізми зміцнення: монографія. Львів: Арал, 2008. 384с.

Chernadchuk t.o., Lozynska I.V.

LEGAL PRINCIPLES OF CONCEPTUAL APPROACHES ON ECONOMIC SECURITY OF BUSINESS ENTITIES

The article is devoted to the regulatory analysis of the formation of the conceptual foundations of economic security of business entities through the systematization, structuring and in-depth scientific and theoretical analysis of the concept. It was proposed to consider the economic security of business entities in terms of the following criteria: resource efficiency, production system, economic development, security of activities and interests, harmonization of development levels. In addition, were determined criteria for the state of the legal and economic system in which mechanisms to prevent or reduce the degree of impact of threats to the stability of the functioning and development of the enterprise function, improve its ability to effectively resist negative external influences by introducing the legal component of economic security. It was highlighted a number of problematic issues that can solve a special law regulating the public relations related to the protection of economic interests of Ukraine. It should reflect: the basic principles of public administration in the field of economic security; legal status of entities in the field of economic security; forms and methods of public administration and the implementation of executive power in the field of law regulation of economic security; methods and procedures for ensuring legality in public administration in the field of economic security.

Keywords: economic security, efficiency, levels of development, risks, legal component of economic security

СУЧАСНИЙ СТАН ПРАВОВОГО РЕГУЛЮВАННЯ ЖИТЛОВИХ ВІДНОСИН ПРОВІДНІ ШЛЯХИ ЙОГО ВДОСКОНАЛЕННЯ

Сухарь І.А.

студент

Сумський національний аграрний університет

Науковий керівник: к.ю.н. Ю.В. Лади́ка

В статті досліджується сучасний стан правового регулювання житлових відносин нормами житлового та цивільного законодавства. Аналізуються та ведеться пошук адекватних шляхів вирішення означених проблем, унесення пропозиції щодо поняття та удосконалення механізму правового регулювання житлових правовідносин.

Ключові слова: житлові відносини, механізм регулювання житлових відносин, джерела житлових відносин, житло, найм житлового приміщення, право користування житлом, соціальний найм житла.

Постановка проблеми. Право особи на житло являється невіддільним природнім правом людини. Життя людини не можливе без житла. Це пов'язано з потребою людини в відмежуванні від природи та соціуму. Цю сферу прийнято називати сферою приватності особи.

Одночасно права особи на житло не отримали належного механізму реалізації, будучи частково розпиленими між окремими актами цивільного й конституційного законодавства. Право на житло та на недоторканність житла закріплено в нормах Конституції України та Цивільного Кодексу України, застарілого Житлового кодексу УРСР.

Протягом багатьох років затягується прийняття нового ЖК України – нормативно-правового акта, який повинен регулювати на основі конституційних положень питання, пов'язані із забезпеченням права громадян на житло. Наслідком відсутності такого акта є те, що в юридичній науці сформувалися різні точки зору і концепції правового регулювання житлових відносин, які реалізуються в нормотворчій практиці, причому дуже непослідовно. Процес кодифікації законодавства, який проходить в Україні, потребує наукового обґрунтування концептуальних засад здійснення житлової політики в Україні. При цьому залишається невирішеною низка питань щодо поняття житла, житлових відносин, їх сутності і місця в системі правовідносин, співвідношення житлового законодавства з цивільним тощо. Така невизначеність впливає на статус учасників житлових правовідносин. Лише на рівні теорії останнім часом з'явилися дослідження щодо поняття і змісту права на житло, елементи житлової правоздатності особи, способів реалізації житлових прав; форм і способів захисту житлових прав та інтересів особи. Це потребує глибокого змістового аналізу як сутності означених прав, правовідносин, які виникають у зв'язку з реалізацією права особи на житло, так і механізму правового регулювання житлових відносин.

Стан дослідження. Питання правового регулювання житлових відносин неодноразово було предметом дискусії науковців, юристів-практиків.

Житлові правовідносини являються галуззю розвідки обмеженого кола науковців, котрі переймаються проблемами механізму їх правового регулювання. Поміж них потрібно вирізнити М.К. Галянтіча, Г.В. Самойленка, Є.О. Мічуріна, С.О. Сліпченка, Н.О. Горобець, І.П. Івашову, Р.Б. Шишку та ін.

Сформульовані теоретичні висновки ґрунтуються на успіхах юридичної науки, в тому числі на результатах досліджень таких вітчизняних та зарубіжних цивілістів, фахівців інших галузей правової науки, як О.Є. Аврамова, С.С. Алексєєв, Ю.Г. Басін, М.К. Галянтіч, О.В. Дзера, О.І. Дзера, Р.М. Замуравкіна, О.О. Кармаза, Є.О. Конюхова, М.П. Курило, Л.Г. Лічман, Є.О. Мічурін, В.А. Нагорняк, Д.А. Петров, Н.О. Санахметова, П.І. Седугін, М.М. Сібільов, О.В. Соболев, Ю.К. Толстой, Є.О. Харитонов, М.М. Ясинок та інші.

Мета статті. Метою написання статті є аналіз особливостей правового регулювання житлових відносин в житловому та цивільному законодавстві України.

Виклад основного матеріалу. Житло завжди було і лишається одним із найважливіших інструментів на шляху досягнення соціальних цілей у суспільстві. Забезпеченість громадян житлом – показник успішності державної політики, причому навіть більш точний, ніж показник економічного зростання держави. Якщо добробут населення дуже низький, то житлове питання – найбільш важливе серед усіх інших соціальних проблем. Проблема забезпечення громадян житлом є надзвичайно болючою для України, яка одержала у спадок від СРСР величезні черги на одержання житла, а впровадження ринкових відносин ще більш загострило цю проблему. На сьогоднішній день українське суспільство, яке так прагне розвитку і світового визнання, має вирішити для себе що нагальніше питання житлового забезпечення, оскільки цей показник вказує на рівень життя нації, на наявність і його кількісну характеристику

прошарку середнього класу, розвиток економіки та правову справедливість в державі.

Хотілось би зазначити про те, що ухвалення нового Житлового кодексу України (далі – новий ЖК) – одне з першорядних завдань, що стоять перед законодавцем у даний час. Сьогодні чинний Житловий кодекс УРСР 1983 р. [1], прийнятий ще за радянських часів, був розрахований на позаринкові відносини в житловій сфері. Зміни, внесені до ЖК 1983 р. вже за сучасних соціально-економічних умов, здатні тільки в деякій частині вирішити проблему регулювання відносин щодо житла з урахуванням вимог ринку.

Перший кодифікований закон у сфері житлового права (Житловий кодекс України) парламентом був прийнятий майже через 15 років після проголошення незалежності України, а саме 7 липня 2005 р. Однак, до нього Президентом України застосовано право вето та повернуто на повторний розгляд Верховної Ради України; в подальшому (4 жовтня 2005 р.) – його скасовано.

У 2009 р. до Верховної Ради України надійшло три проекти Житлового кодексу України, а саме: реєстр. №2307 від 17.03.2009 р., поданий народними депутатами України, реєстр. №2307-1 від 30.03.2009 р., поданий Кабінетом Міністрів України та реєстр. №2307-д від 4.09.2009 р., поданий народними депутатами України, який 6 листопада 2009 р. прийнято за основу. Однак, станом на 1 березня 2013 року проект Житлового кодексу України в цілому як закон не прийнято, що, на нашу думку, негативно відображається на розвитку житлового законодавства України.

Без сумніву, що чільне місце в законодавчій системі України забирають кодифіковані акти. Кодекс являється основоположним кодифікованим актом, норми якого складають у сукупність галузь права чи правовий інститут та спрямовані на детальне, всебічне правове регулювання відповідної групи суспільних відносин; нормативний (законодавчий) акт, який об'єднує і систематизує норми права, що належать до певної галузі законодавства і регулюють у цій галузі відповідну сферу суспільних відносин, а іноді – належать до підгалузей права; систематизований законодавчий акт, у якому містяться норми певної галузі права тощо [2, с. 36-37].

На думку дослідника О. Ющика, при формулюванні кодифікованого акту як одного із видів нормативно-правових актів варто виходити з функціонального призначення цих актів у системі законодавства, яким визначається їх правова природа, а відтак і особливості кодифікованого акту [3, с. 88].

Функціональним призначенням кодифікованого акту є зведення нормативних положень чинних нормативно-правових актів у єдиному нормативному акті таким чином, щоб через уніфікацію цих положень досягти системного упорядкування відповідних правових норм у рамках певних правових інститутів і галузей законодавства [3, с. 89].

Поміж ознак кодексу як кодифікованого акту досвідчені науковці виділяють, для прикладу, повноту та єдність регулювання певних суспільних відносин, закріплення в ньому основних юридичних принципів, поняття та концепцій, надання йому головного місця серед законів, а також особливості впливу його норм на інші правові акти та процеси застосування [4, с. 45].

На думку С. Алексеєва, кодифікований акт являється одним із найважливіших видів правотворчості, істотною відмінною ознакою якого є нормативне узагальнення, формулювання загальних норм [5, с. 232].

На думку вчених Ю. Тихомиров і Є. Юртаєва, які так само звертають увагу на те, що кодекс повно і всебічно, детально та безпосередньо повинен регулювати:

- певну галузь суспільних відносин;
- мати складну структуровану систему;
- нормативні поняття, принципи і приписи окремих правових інститутів повинні об'єднуватися в параграфи, глави, розділи, підрозділи, частини;
- основу для регулювання окремих інститутів можуть створювати норми, об'єднані під загальною назвою «загальні положення» або «основні положення». Іншими словами, поміж ознак кодексу як кодифікованого акту можна виділити, зокрема, те, що кодекс є продуктом упорядкування предмету кодифікації, його норми мають зведений та узагальнюючий характер, його зміст побудовано за певною системою, а також він є базовим актом щодо інших актів відповідної підсистеми законодавства [6, с. 7-9].

Через те, Житловий кодекс України являється упорядкованим зведеним нормативно-правовим актом, котрий розміщає відносно завершену систему уніфікованих правових норм, які є базовими для системного комплексного регулювання житлових відносин.

Що ж до пріоритету Житлового кодексу перед іншими законами, то варто зауважити, що кодекс не має стосовно іншого закону більшої юридичної сили, а також інших переваг, встановлених Конституцією України щодо ієрархії нормативно-правових актів, натомість він має пріоритет з точки зору його регульовальної дії. Потрібно признати, що окремі проблемні положення даного акта кодифікування залишаються повною мірою не дослідженими. Так, підготовка нового ЖК породжує непросту ситуацію стосовно його співвідношення з Цивільним кодексом України 2003 р. Аналіз ст. 4 проекту ЖК свідчить, що може створитися ситуація, коли одні й ті ж цивільні відносини регулюватимуться відразу двома ба-

зовими актами кодифікування – ЦК і новим ЖК. Безумовно, це призведе до певних труднощів практичного характеру. Відповідні правозастосовні органи, перш за все судові, часто не знатимуть, яким з нормативно-правових актів слід керуватися при вирішенні житлових суперечок. У справжній публікації поставлено завдання провести належний вододіл між згаданими двома кодексами й визначити коло відносин, які регулюватиме новий ЖК.

Для вирішення завдання потрібне чітке уявлення про те, які відносини щодо житла регламентує чинний ЦК, який розроблявся вже з урахуванням формування ринкових відносин у житловій сфері і вступив у дію з 1 січня 2004 р. Традиційно ЦК упорядковує всі відносини, пов'язані з придбанням, використанням і припиненням права власності на житлове приміщення (норми книги третьої ЦК «Право власності та інші речові права»). Крім того, він регулює всі договірні відносини, спрямовані на передачу житла у власність: купівлю-продаж, міну, дарування, довічне утримання (відхід) тощо (підрозділ I розділу III книги п'ятої ЦК), а також відносини щодо переходу права власності на житло в порядку спадкування (книга шоста ЦК).

Як вище підкреслювалося, правова регламентація вище перелічених відносин не була новелою для цивільного законодавства. Будучи за своєю природою відносинами цивільними, вони отримали правову регламентацію і в Цивільному кодексі УРСР 1963 р., але, без сумніву, з урахуванням вимог того часу. Виходячи з цього викликають сумнів положення ст. 4 проекту ЖК, згідно з якою до відносин, які повинен регулювати новий ЖК, віднесені й ті, що опосередковують виникнення, реалізацію і припинення права власності на житло. Повністю очевидно, що вказані зв'язки є предметом виключно цивільно-правової регламентації.

У чинному ЦК детально врегульовано й договір комерційного найму (оренда) житла, тобто відносини з відшкодувального надання житлових приміщень у користування на договірних засадах у будинках приватного житлового фонду. За своєю природою вони є товарно-грошовими і входять до загальної системи майново-вартісних відносин, регульованих цивільним правом. Вони формуються за принципом свободи договору (ст. 6 ЦК), коли його учасники (сторони) вільні у виборі предмета, терміну, прав та обов'язків сторін та інших елементів договірної зобов'язання. Тому, коли був прийнятий ЦК, правові норми, регулюючі відносини комерційного найму житла, по праву зайняли своє місце у гл. 59 «Найм (оренда) житла».

Варто зазначити, що сьогодні відносини комерційного найму (оренда) житла впорядковуються відразу двома кодексами – чинним ЦК і ЖК 1983 р. Проте це, звичайно, явище тимчасове, зумовлене причинами об'єктивного характеру – тривалим процесом підготовки нового ЖК. З його ухваленням комерційний найм буде виведено зі сфери житлового законодавства.

У юридичній науковій літературі в поняття «житлові відносини» покладено достатньо широкий зміст. До них відносять не тільки відносини, які опосередковують користування житлом, а й пов'язані з управлінням та експлуатацією житлових фондів, забезпеченням їх збереження, обліком громадян, які потребують житла, розподілом житлової площі тощо. Та все ж їх ядро, серцевину складають відносини користування конкретним житловим приміщенням. Усі ж інші або спрямовані на виникнення таких відносин, або забезпечують ним належну реалізацію.

Роблячи акцент їх особливу роль, треба підкреслити, що дуже часто відносини користування конкретними житловими приміщеннями визначають як житлові (в їх вузькому значенні). У межах житлових відносин задовольняють потребу в житлі наймачі (орендарі), члени житлових і житлово-будівельних кооперативів, члени їх сімей.

Таким чином, бачимо, відносини, що опосередковують користування житлом, найрізноманітніші. Вони можуть виникнути на різних правових підставах, їх учасники наділені неоднаковим обсягом правомочності, вони мають свою юридичну природу. Незважаючи на всі відмінності, їм усім властива одна загальна, об'єднуюча їх ознака: вони побудовані на взаємозв'язку між користувачем житлового приміщення і його власником. Житлові відносини вторинні, похідні від відносин власності.

З переходом до ринкових відносин у житловій сфері певна частина житлових відносин отримала регламентацію в ЦК. Прикладом цьому можуть служити вищезазначені відносини комерційного найму (оренда) житла. Тому вести мову про новий ЖК як про акт кодифікування, який повинен упорядковувати весь комплекс житлових відносин, було б необґрунтовано.

Як вимальовується, новий ЖК повинен регулювати тільки ті житлові відносини, які не отримали правової регламентації в ЦК. Особливість даного акта кодифікування полягає в тому, що він має стати підґрунтям комплексної (тобто юридично різномірної) галузі законодавства, яка охоплюватиме правову регламентацію як адміністративно-правових, так і цивільно-правових житлових відносин.

Новий ЖК повинен регулювати перш за все надання житла в користування на умовах найму в будинках публічних житлових фондів (державного або комунального), що здійснюватиметься в розподільно-нормованому порядку, відповідно до черговості, з правом на отримання житла на пільгових умовах для певних категорій громадян.

Особливої правової регламентації в ЖК вимагає надання соціального житла громадянам України,

які потребують не тільки житлового приміщення, а й соціального захисту, а також надання житла спеціалізованих житлових фондів, наприклад, службових житлових приміщень тощо.

Окрім того, новому ЖК належить упорядковувати не тільки відносини, що опосередковують надання житла в користування в публічних житлових фондах, а й відносини з управління останніми й забезпечення їх збереження. Усі перелічені відносини користування житловими приміщеннями, які повинен регулювати новий ЖК, мають зобов'язально-правовий характер. Проте існує ціла низка відносин користування житлом, які за своєю природою належать до речово-правових і які на сьогоднішній день не є предметом регламентації сучасного цивільного або житлового законодавства. Ідеться про користування житловими приміщеннями членами споживчих кооперативів (житлових та житлово-будівельних) до моменту викупу ними квартири. Так же, до них належать і відносини з користування житлом, право на яке отримане за заповітній відмові або на підставі договору довічного утримання. Поза всяких сумнівів, усі ці відносини повинні бути врегульовані в новому ЖК.

Таким чином, виникло досить багато проблем, які пов'язані з неможливістю застосовування житлового законодавства, відсутністю дієвих механізмів реалізації задекларованих нормативних положень, чисельністю неузгоджень, колізій, прогалин у самому законодавстві, що вимагає створення нового права, яке має стати в першу чергу нормативним вираженням загально людських цінностей, принципів справедливості та людяності, засобом забезпечення прав і свобод людини і громадянина, основою організації та функціонування держави в інтересах людини і всього суспільства.

За час, що минув з моменту проголошення незалежності, законодавство України буйно розвивалося. Одночасно варто указувати, що оновлене законодавство ще не повною мірою узгоджується з його якістю, що і є однією з головних причин недостатньої ефективності прийнятих законів. До головних недоліків чинного законодавства варто віднести невизначеність в пріоритетності в прийнятті законодавчих актів, велику кількість змін і доповнень до вже прийнятих законів; нестабільність та внутрішня суперечливість законодавчих актів та окремих норм; правову неврегульованість багатьох суспільних відносин; недостатню наукову обґрунтованість частини законодавчих актів; відсутність належного тлумачення нормативних документів.

Отже, перераховані недоліки певною мірою зумовлені відсутністю державної житлової політики, і забезпечення на її основі не лише єдності нормативно-правової системи в державі, а й її узгодженість та стабільність, розраховані на тривалу перспективу. Це, в свою чергу, сприятиме досягненню точного і неухильного додержання норм житлового законодавства і застосування його на території держави.

На сьогодні розвиток житлового законодавства в Україні, як окремої комплексної галузі права, йде повільним шляхом. Для цієї важливої сфери суспільного життя характерна повна правова невизначеність, що ви являється у фрагментарності правового регулювання, наявності прогалин, відсилочних норм та норм, які втратили регулюючий вплив. Приміром, до ЖК УРСР з 1991 року 13 Законом України та одним Декретом КМ було внесено зміни та доповнення, проте Преамбула ЖК не змінилася і залишилася в незмінному вигляді: «В результаті перемоги Великої Жовтневої соціалістичної революції в нашій країні було створено необхідні передумови для розв'язання однієї з найважливіших соціальних проблем – задоволення потреби трудящих у житлі.

Втілюючи в життя ленінські ідеї побудови комуністичного суспільства і здійснюючи курс на підвищення матеріального та культурного рівня життя народу, Радянська держава послідовно реалізує розроблену Комуністичною партією програму житлового будівництва.

Високі темпи розвитку державного і громадського фонду на основі державних планів, заходи, яких вживає держава по сприянню кооперативному і індивідуальному житловому будівництву, створюють необхідні умови для забезпечення гарантованого Конституцією СРСР і Конституцією Української РСР права громадян на житло».

Під колізією нормативних актів в юридичній науці розуміється суперечність між цими актами чи їх нормами з одного і того предмету правового регулювання. Така колізія склалася в житловій сфері коли одночасно діють ЖК УРСР, Цивільний та Сімейний кодекси, різні закони публічно-правової та приватно-правової спрямованості, прийняті до набрання чинності Конституції України, Цивільного кодексу України, Закону України «Про житловий фонд соціального призначення».

Більше того, статті 1, 2 офіційного тексту чинного теперішнього ЖК України проголошує, що відповідно до Конституції СРСР і Конституції Української РСР громадяни Української РСР мають право на житло. А завданнями житлового законодавства Української РСР є регулювання житлових відносин з метою забезпечення гарантованого Конституцією СРСР і Конституцією Української РСР права громадян на житло, належного використання і схоронності житлового фонду, а також зміцнення законності в галузі житлових відносин.

Лакуни у правовому регулюванні призводять до того, що в правозастосовчій діяльності для врегулювання правовідносин у житловій сфері застосовуються норми цивільного права, права соціального забезпечення, адміністративного права, а не безпосередньо норми Житлового кодексу. Створення неузгоджених між собою нормативних актів призводить до негативних наслідків, коли в певних колізійних

випадках особа обирає вигідний для себе Закон.

Фахівці припускають, що наслідком цього Житловий кодекс припинить своє існування, і буде заміщений Цивільним кодексом (інститутами договору комерційного найму житла, іншими правочинами з житлом, право власності на житло), правом соціального забезпечення (інститут житла соціального забезпечення) та адміністративного права (інститути управління і збереження житлового фонду).

Таким чином, ми вважаємо, що для внесення чіткості в український законодавчий процес вказана проблема потребує розуміння, що розвиток цивільного права полягає не у врегулюванні всього кола суспільних відносин у житловій сфері, а в прийнятті нового ЖК, який має враховувати особливості правового регулювання. Новий ЖК не повинен відтворювати положення чинного ЦК, як це має місце у проекті ЖК. В ньому мають бути зосереджені загальні цивільно-правові засади. ЖК має визначати, зокрема: зобов'язання, що виникають при будівництві житла, підстави переведення придатних для проживання жилих квартир у нежилі, правовий режим ЖБК та товариств співвласників багато квартирного жилого будинку, особливості виникнення права власності на житло; особливості цивільно-правової відповідальності власників і користувачів квартир (будинків), управління житловим фондом, правовий режим житлового фонду соціального призначення тощо.

Сутність житлових правовідносин, їх правова природа, простягається у забезпеченні реалізації конституційних прав на житло (соціальної справедливості, свободи вибору, недоторканості права власності, захисту від будь-яких зазіхань). Професійне житлове законодавство має установлювати специфіку суспільних відносин з приводу встановлення особливостей здійснення права власності на житло; користування житлом власником та членами його сім'ї; дотримання прав не власників при переході права власності на житло; особливості користування загальним майном співвласників житла; встановлення відповідності будівель житловим; спільне утримання жилих приміщень та управління багатоквартирними будинками; особливості створення та діяльності житлових, житлово-будівельних кооперативів, товариств співвласників житла.

Одночасно з тим створюється необхідність закріплення у ЦК України поняття норми безпечного користування жилою площею з урахуванням факту проживання різностатевих осіб, чисельності, вікового складу сім'ї; ступеня родинності членів сім'ї; особливих потреб осіб із фізичними вадами, одиноких людей та людей похилого віку. Обмеження щодо максимального розміру житла мають встановлюватися відповідно до принципу справедливості, що полягає у диференційованому встановленні прав та обов'язків власників, які полягають у встановленні норм підвищеної оплати за комунальні послуги та оподаткування об'єктів нерухомості.

Правове регулювання житлових відносин має здійснюватися на підставі ЖК, як спеціального нормативного акта перехідного періоду, що зумовлено соціально-економічними умовами розвитку суспільства, переходом України до сучасних Європейських норм і стандартів, що викликає необхідність приведення чинного ЖК у відповідність із відповідними положеннями ЦК з метою підвищення юридичних гарантій захисту житлових прав громадян.

На сьогодні побутують різні теоретичні та практичні причини виникнення проблем розвитку житлового законодавства, поміж них найбільш важливими являються:

- довготривале прийняття Проекту Житлового кодексу України;
- відсутність концептуальних ідей оновлення житлового законодавства;
- відсутність чіткого порівняльного аналізу законодавства, судової практики навколо житла у Європейському Союзі та країн СНД;
- відсутність нормативного регулювання ріелторської діяльності щодо житла.

Ми вважаємо, що рішення даного питання ймовірно при формулюванні шляху розвитку житлового законодавства. При виборі шляху розвитку – прийняття нового Житлового кодексу чи регулювання житлового питання окремими галузями права, слід звернутися до досвіду розвитку житлового законодавства у деяких країнах світу. Необхідність прийняття нового Житлового кодексу України викликана: розширенням кола розрізнених та неузгоджених між собою нормативних актів, що регулюють житлові відносини; зміною змісту права на житло; виникненням нових шляхів набуття та відчуження житла; розвитком законодавства соціального забезпечення житлом, в тому числі дітей і молоді, інвалідів, людей похилого віку, мігрантів; потребою в приведенні законодавства України до стандартів ЄС. Прийняття нового Житлового кодексу, як окремого кодифікованого акту в системі законодавства України обумовлено єдиною метою – систематизувати житлове законодавство, уніфікувати терміни, упорядкувати правове регулювання нових житлових відносин.

Рекомендуємо у новому житловому законодавстві утілювати модерні підходи у вирішенні житлових потреб громадян. Потрібно привернути увагу на те, що прийняття Житлового кодексу України є природним кроком в системі оновлення житлового законодавства. Подібне оновлення потребує закріплення в концепції розвитку житлового законодавства.

На привеликий жаль, з початку приватизації житлового фонду, ця концепція державної житлової

політики на державному рівні не була впроваджена в життя. Тому, на цей час, концепція розвитку житлового законодавства повинна вже розвиватися в рамках більш широкої – концепції державної житлової політики. Таким чином, житлове законодавство повинно розвиватися як комплексна галузь.

Під правом на житло, слід розуміти гарантовану законом можливість практичної реалізації суб'єктивних житлових прав для задоволення власних житлових потреб, що полягають у реальному володінні та користуванні жилими приміщеннями у будинках різних форм власності, при забезпеченні державою режиму недоторканості жилих приміщень. На нашу думку, в перехідних умовах має бути створена оптимальна система задоволення житлових потреб громадян України не тільки на праві власності, а й користування з гарантованою можливістю кожному користуватися встановленим законодавством мінімумом жилої площі у жилих будинках всіх форм власності; право на поліпшення житлових умов має бути реальним і гарантованим законом правом.

Державна політика України у сфері розвитку нормативно-правового забезпечення діяльності житлового господарства має на меті формування сучасної системи правового регулювання взаємовідносин у цій сфері.

Пріоритетними напрямками формування нормативно-правової бази у сфері державної житлової політики має бути постійний аналіз чинних актів законодавства; виявлення прогалин та протиріч у чинному законодавстві; забезпечення першочергової розробки та розгляду проектів законодавства з питань: розвитку державного регулювання на монопольних ринках комунальних послуг; удосконалення тарифної політики у сфері житлово-комунальних послуг; розвитку фінансових механізмів залучення коштів на капітальний ремонт житла та запровадження енергозберігаючих технологій; розвитку житлового фонду, призначеного для надання у найм; соціального захисту громадян щодо забезпечення їх житлом на основі адаптації законодавства України до законодавства ЄС.

Таким чином, житлове законодавство України на сьогоднішній день вимагає суттєвого реформування та ґрунтовного наукового дослідження. Прийняття нового Житлового кодексу в нинішній редакції призведе до неповноти правового регулювання житлових відносин в Україні. Відсутність в подальшому єдності правового регулювання житлових відносин значно ускладнить здійснення державою послідовної житлової політики та спричинить невизначеність у здійсненні громадянами своїх житлових прав.

Висновки. Дійшли висновку, що на сьогодні існують теоретичні та практичні причини виникнення проблем розвитку житлового законодавства: довготривале прийняття Проекту Житлового кодексу України; відсутність концептуальних ідей оновлення житлового законодавства; відсутність чіткого порівняльного аналізу законодавства, судової практики навколо житла у Європейському Союзі та країн СНД; відсутність нормативного регулювання ріелторської діяльності щодо житла.

Обґрунтували, що житлове законодавство України на сьогоднішній день вимагає суттєвого реформування та ґрунтовного наукового дослідження. Прийняття нового Житлового кодексу в нинішній редакції призведе до неповноти правового регулювання житлових відносин в Україні. Відсутність в подальшому єдності правового регулювання житлових відносин значно ускладнить здійснення державою послідовної житлової політики та спричинить невизначеність у здійсненні громадянами своїх житлових прав. Житлове законодавство України на сьогодні потребує суттєвого реформування та ґрунтовного наукового дослідження.

Було визначено, що пріоритетними напрямками формування нормативно-правової бази у сфері державної житлової політики має бути постійний аналіз чинних актів законодавства; виявлення прогалин та протиріч у чинному законодавстві; забезпечення першочергової розробки та розгляду проектів законодавства з питань: розвитку державного регулювання на монопольних ринках комунальних послуг; удосконалення тарифної політики у сфері житлово-комунальних послуг; розвитку фінансових механізмів залучення коштів на капітальний ремонт житла та запровадження енергозберігаючих технологій; розвитку житлового фонду, призначеного для надання у найм; соціального захисту громадян щодо забезпечення їх житлом на основі адаптації законодавства України до законодавства ЄС.

Список використаної літератури:

1. Житловий кодекс Української РСР від 30.06.1983 № 5464-X [Електронний ресурс]. – Режим доступу: <http://zakon2.rada.gov.ua/laws/main/5464-10>
2. Процесуальні документи в галузях цивільно-правових, трудових, сімейних, господарських, житлових та інших відносинах : зразки, комент., пояснення : практ. посіб. / упоряд. Руснак Ю. І. – Київ : Центр учб. літ., 2015. – 402 с.
3. Кодифікація законодавства України: теорія, методологія, техніка / Ю.С. Шемшученко, О.І. Ющик, Л.М. Горбунова, М.О. Теплюк, Л.В.Гульченко, В.І. Риндюк; за заг.ред. О.І. Ющика. – К.: Парламентське вид-во, 2007. – 208 с.
4. Рогач О.Я., Бисага Ю.М. Кодифіковані акти в системі законодавства України / О.Я. Рогач, Ю.М. Бисага. – Ужгород: Ліра, 2005. – 124 с.
5. Алексеев С.С. Проблемы теории права / С.С. Алексеев. – Свердловск: Изд-во Свердловского

юрид. ин-та, 1992. – Т. 1. – 275 с.

6. Тарахонич Т.І. Механізм правового регулювання // Правова держава. – Вип. 13. – К.: Ін-т держави і права ім. В.М. Корецького НАН України, 2002. – С. 103–109.10.

7. Науково-практичний коментар Цивільного кодексу України : у 2 т. За ред. О. Дзери (кер. авт. кол.), Н. Кузнецової, В. Луця. К. Юрінком Інтер. 2005. Т. 2. 2005. 1088 с

8. Про житловий фонд соціального призначення: Закон України від 12.01.2006 № 3334-IV. Відомості Верховної Ради України. 2006. № 19-20.

9. Цивільний кодекс України від 16.01.2003 № 435-IV. Відомості Верховної Ради України. 2003. № 40.

Sukhar I.A.

CURRENT STATE OF LEGAL REGULATION OF HOME RELATIONS LEADING WAYS OF ITS IMPROVEMENT

The article examines the current state of legal regulation of housing relations by the rules of housing and civil legislation. The search for adequate ways of solving the identified problems is being analyzed and proposed, the proposal for the concept and the mechanism of legal regulation of residential legal relations are improved.

Key words: *housing relations, mechanism of regulation of housing relations, sources of housing relations, housing, renting of premises, right to use housing, social renting of housing.*

**АДМІНІСТРАТИВНО-ПРАВОВЕ РЕГУЛЮВАННЯ ІНФОРМАЦІЙНОГО ЗАБЕЗПЕЧЕННЯ
СФЕРИ НАДАННЯ МЕДИЧНИХ ПОСЛУГ**

Кравченко І.О.
доктор юридичних наук
Сумський національний аграрний університет

Авхутський Д.В.
студент
Сумський національний аграрний університет

У статті розглядаються проблеми адміністративно-правового регулювання інформаційного забезпечення сфери надання медичних послуг. Обґрунтовується необхідність упорядкування та нормативного закріплення окресленої сфери правових відносин, шляхом вдосконалення та поєднання правового, організаційного та технічного напрямів.

Ключові слова: інформаційне забезпечення, медична послуга, реформування, охорона здоров'я.

Постановка проблеми. Питання правового забезпечення медичної діяльності в останній час характеризуються підвищеною актуальністю у зв'язку з проведенням реформи у сфері охорони здоров'я. Право на медичну допомогу і охорону здоров'я є базовим в системі соціальних прав людини. Здоров'я населення в цілому і кожної людини зокрема має визначальне значення для існування і розвитку держави. Сфера охорони здоров'я являє собою складний комплекс суспільних відносин — медичних, фінансових, управлінських, організаційних, які регулюються різними галузями законодавства — конституційним, адміністративним, інформаційним, господарським, кримінальним тощо.

Стан дослідження. Питання, пов'язані з розвитком і функціонуванням ринку медичних послуг, зокрема, у працях таких вітчизняних та іноземних вчених у галузі медичного, інформаційного й адміністративного права: О. Бойко, Є. Кривенко, А. Маркіна, О. Мінцер, О. Ситечко, О. Чабан та інших.

Метою є висвітлити особливості адміністративно-правового регулювання інформаційного забезпечення у сфері надання медичних послуг та дослідити стан інформатизації охорони здоров'я України.

Виклад основного матеріалу. Норми адміністративного права займають домінуюче місце серед інших правових норм, які регулюють відносини у сфері охорони здоров'я населення. Саме тому механізм адміністративно-правового регулювання цих відносин є важливою складовою формування і реалізації державної політики у цій сфері.

Адміністративно-правові відносини в галузі охорони здоров'я – це форма суспільного відношення особливого роду (організаційного та виконавчо-розпорядчого характеру), урегульована головним чином нормами адміністративного права, що виникає в сфері надання адміністративних послуг і здійснення державного управління під час реалізації публічною адміністрацією зобов'язання щодо забезпечення фізичного і психічного здоров'я населення, репрезентуючи при цьому двосторонній зв'язок між владним суб'єктом і підконтрольним об'єктом (як учасників цих відносин), який характеризується їх нерівністю в мірі доступної, належної та допустимої їх поведінки й перебуває під охороною держави (забезпечується за необхідності державним примусом) [1, с. 30].

Інформаційне забезпечення - сукупність єдиних класифікацій і принципів кодування інформації, уніфікованих систем документації, схем інформаційних потоків, методик створення баз даних, що використовуються підприємством або галуззю [2, с. 6].

Необхідність змін в інформаційному забезпеченні медичної галузі сьогодні обумовлена наступними причинами: децентралізацією управління системою охорони здоров'я та впровадженням економічних методів управління; розвитком ринкових відносин у галузі охорони здоров'я з опануванням нових функцій, які пов'язані з маркетингом (вивченням попиту на медичні послуги і формуванням ринку останніх) та ціноутворенням; необхідністю розвитку медико-економічної статистики та медико-економічного аналізу; реструктуризацією первинної, вторинної та третинної медичної допомоги, для аналізу якої необхідно передбачити розподіл статистичних даних на зазначених рівнях; реформуванням первинної медико-санітарної допомоги на засадах сімейної медицини; підготовкою переходу галузі та її медико-статистичної служби до страхової медицини; формуванням єдиного медичного та відповідного інформаційного простору з включенням у нього медичних закладів іншої відомчої приналежності та різних форм власності; інформатизацією охорони здоров'я [3, с. 27].

В Україні вже давно існує потреба у правовому регулюванні зазначеної сфери та створення єдиних уніфікованих стандартів і механізмів електронної інформаційної взаємодії закладів охорони здоров'я та пацієнтів, й переході від традиційної паперової технології зберігання та передачі даних до електронної, з удосконаленням програмно-технічних засобів автоматизованої обробки інформації, що, у

свою чергу, значно полегшить надання медичних послуг, спростить документообіг.

У зв'язку з зазначеними вимогами часу, Міністерство охорони здоров'я України розробило Концепцію інформатизації охорони здоров'я. Метою Концепції є визначення напрямів, принципів та механізмів інформатизації охорони здоров'я на період 5 років (2019–2023 роки). Відповідно до прогнозів впливу реалізації проекту, пацієнти будуть мати ключовий інтерес - отримання якісних медичних послуг, доступність до власних медичних даних та можливість керувати правами доступу до них, а також пацієнтам стане зручніше читати медичні записи та рецепти в електронній формі, а також вони будуть мати цілодобовий доступ до власних медичних даних [4].

З'ясування сутності та визначення поняття «медична послуга» стосуються праці багатьох дослідників та законодавців. Про важливість визначення поняття «медична послуга» зазначено і в рішенні Конституційного Суду України № 10-рп/2002 від 29 травня 2002 р. у справі про безоплатну медичну допомогу (справа № 1-13/2002) [5]. Але до сьогодні поняття «медична послуга» не має офіційних тлумачень, невизначеним залишається і його співвідношення з поняттям «медична допомога». Ці дефініції дослідники трактують і як синоніми, і як антоніми, і як частину одна одної.

Поняття «послуга» є багатоаспектним і відображає особливості конкретної діяльності уповноважених суб'єктів щодо надання конкретних матеріальних чи нематеріальних благ як одиничному отримувачу, так і необмеженому колу споживачів з метою забезпечення їх у кінцевому рахунку корисним ефектом.

Відповідно до частини першої статті 3 Закону України «Основи законодавства України про охорону здоров'я» послуга з медичного обслуговування населення (медична послуга) – це послуга, що надається пацієнту закладом охорони здоров'я або фізичною особою-підприємцем, яка зареєстрована та одержала в установленому законом порядку ліцензію на провадження господарської діяльності з медичної практики, та оплачується її замовником. Замовником послуги з медичного обслуговування населення можуть бути держава, відповідні органи місцевого самоврядування, юридичні та фізичні особи, зокрема пацієнт [6].

Поняття «послуги» висвітлюється багатьма нормативно-правовими актами, але найбільш обґрунтованим, на нашу думку, є поняття сформульоване А. М. Маркіною, а саме, медична послуга - це сукупність різноманітних дій уповноважених суб'єктів у сфері надання матеріальних чи нематеріальних благ, пов'язаних із покращенням фізичного і психічного здоров'я населення (різних різновидів медичної допомоги), як одиничному отримувачу, так і необмеженому колу споживачів із метою забезпечення їх корисним ефектом, породжуючи при цьому виникнення відповідних відносин у сфері охорони здоров'я [1, с. 35].

Аналізуючи політику нашої держави у сфері надання медичних послуг потрібно виділити наступні основні питання реформування зазначеної сфери: впровадження електронної системи охорони здоров'я; забезпечення державних гарантій надання медичних послуг відповідно до видів медичної допомоги; розвитку ефективної та доступної мережі закладів; безперервного покращення якості медичної допомоги; забезпечення пацієнтів лікарськими засобами.

На сьогоднішній день створено електронну систему охорони здоров'я eHealth, яка допомагає пацієнтам отримувати, а лікарям надавати якісні медичні послуги. Станом на 30.07.2019 в системі зареєстровано 28 174 013 декларацій з лікарями первинної ланки, що становить понад 66% населення України, виписано понад 4,6 млн. електронних рецептів [7].

Не можливо не погодитись з думкою, що альтернативи інформатизації охорони здоров'я не існує, але для її впровадження, на нашу думку, необхідна законодавча база, державне фінансування та відповідна підготовка медичних працівників.

Одним з перших правових актів щодо інформатизації суспільства є Закон України № 80/94-ВР від 5 липня 1994 року «Про захист інформації в інформаційно-телекомунікаційних системах», який регулює відносини у зазначеній сфері. 4 лютого 1998 року було прийнято Закон України № 74/98-ВР «Про Національну програму інформатизації». Цією програмою визначалася стратегія розв'язання проблеми забезпечення інформаційних потреб та інформаційної підтримки соціально-економічної, екологічної, науково-технічної, оборонної, національно-культурної та інших видів діяльності у сферах загальнодержавного значення. Наступним правовим актом стала Постанова Кабінету Міністрів України № 1702 «Про затвердження Порядку формування та виконання галузевої програми і проекту інформатизації» від 18 грудня 2001 року. Ця Постанова визначає механізми формування та виконання програм і проектів інформатизації усіх галузей діяльності, як складової частини Національної програми інформатизації. З метою побудови відкритого для всіх людей і спрямованого на розвиток країни інформаційного суспільства Верховна Рада України 9 січня 2007 року прийняла Закон № 537-V «Про Основні засади розвитку інформаційного суспільства в Україні на 2007-2015 роки». При цьому основне завдання розвитку інформаційного суспільства визначається як сприяння кожній людині на засадах широкого використання сучасних інформаційно-комп'ютерних технологій створювати інформацію і знання, користуватися та обміню-

ватися ними, виробляти товари та надавати послуги, повною мірою реалізуючи свій потенціал, підвищуючи якість свого життя і сприяючи сталому розвитку країни на основі цілей і принципів, проголошених Організацією Об'єднаних Націй, Декларації принципів та Плану дій, напрацьованих на Всесвітніх зустрічах на вищому рівні з питань інформаційного суспільства (Женева, грудень 2003 року; Туніс, листопад 2005 року), та Постанови Верховної Ради України від 1 грудня 2005 року «Про Рекомендації парламентських слухань з питань розвитку інформаційного суспільства в Україні».

У 2013 р. членами Координаційної Ради МОЗ України з інформатизації сфери охорони здоров'я та Українського громадського професійного об'єднання «Українська Асоціація Комп'ютерна медицина» запропонована «Концепція інформатизації сфери охорони здоров'я України на 2013-2018 роки». Ця концепція була погоджена Державним Агентством з питань науки, інновацій та інформатизації України, але, на жаль, цей проект так і залишився проектом.

Як було вже зазначено, влітку 2019 року Міністерство охорони здоров'я України оприлюднило новий проект Концепції інформатизації охорони здоров'я, в якій зазначалось що створення сучасної електронної системи охорони здоров'я є невід'ємною частиною трансформації охорони здоров'я України. Необхідність прийняття такого чи іншого нормативно-правового акту є беззаперечною необхідністю, адже є потреба чіткого врегулювання цієї сфери правових відносин.

Інформатизація охорони здоров'я є лише питанням часу і, звичайно, значних капіталовкладень. Окрім цього, необхідно створити умови і забезпечити участь у міжнародних грантах для спеціалістів в галузі інформатизації охорони здоров'я, зокрема, для розробки та впровадження інформаційних систем, але поки що таких прецедентів дуже мало, або вони взагалі відсутні. Загалом розвиток інформаційних технологій для охорони здоров'я може виступити одним з важливих факторів, які могли б пришвидшити в українській медицині реальні реформи та еволюцію в напрямку покращення охорони здоров'я та надання якісних медичних послуг населенню [8, с. 370].

Висновки. Отже, на нашу думку, потрібно виділити наступні напрями вдосконалення адміністративно-правового регулювання інформаційного забезпечення надання медичних послуг, а саме: правовий; організаційний; технічний. Правовий напрям полягає у розробленні та реалізації нормативно-правових актів, норми яких спрямовані на забезпечення та захист інформації у сфері надання медичних послуг. Організаційний напрям передбачає регламентацію діяльності та взаємовідносин «лікар-пацієнт». Технічний напрям полягає у використанні технічних та програмних засобів, а також технічних систем для забезпечення та захисту інформаційної забезпеченості надання медичних послуг.

Сучасна електронна система охорони здоров'я є невід'ємною частиною трансформації охорони здоров'я України, таким чином підвищити якість надання медичних послуг можливо за рахунок вдосконалення робочих процесів за допомогою інформаційно-комунікаційних технологій та урегулювати ці відносини у відповідних нормативно-правових актах, які повинні бути закріплені, як окремий пакет нормативно-правових актів у сфері інформатизації охорони здоров'я.

Список використаної літератури:

1. Маркіна А.М. Адміністративно-правове регулювання надання медичних послуг в Україні: дис.... канд. юрид. наук. Київ, 2018. 219 с.
2. Мінцер О.П., Вороненко Ю.В., Бабінцева Л. Ю. та інші. Концепція інформатизації охорони здоров'я України. *Медична інформатика та інженерія*. 2012. №3. С. 5-29
3. Кривенко Є.М., Ситечко О.Р. Підвищення рівня інформаційного забезпечення охорони здоров'я як складової побудови інформаційної стратегії комунікаційної діяльності галузі. *Вісник соціальної гігієни та організації охорони здоров'я України*. 2015. № 3 (65). С. 27-30
4. Концепція інформатизації охорони здоров'я України. URL: <https://www.apteka.ua/article/503988> (дата звернення 25.10.2019)
5. Рішення Конституційного Суду України у справі за конституційним поданням 53 народних депутатів України щодо офіційного тлумачення положення частини третьої статті 49 Конституції України «у державних і комунальних закладах охорони здоров'я медична допомога надається безоплатно» (справа про безоплатну медичну допомогу) № 10-рп/2002 від 29 травня 2002 р., справа № 1-13/2002. URL: <https://zakon.rada.gov.ua/laws/show/v010p710-02/print> (дата звернення 19.10.2019)
6. Основи законодавства України про охорону здоров'я: Закон України від 19.11.1992. № 2801-XII. [в ред. від 01.01.2019 р.]. Верховна Рада України. URL: <https://zakon.rada.gov.ua/laws/show/2801-12> (дата звернення 24.10.2019)
7. МОЗ України: Що було, є і буде. URL: https://moz.gov.ua/uploads/2/13773-transition_book_healthcare.pdf (дата звернення 25.10.2019)
8. Чабан О., Бойко О. Огляд світової практики щодо впровадження медичних інформаційних систем та проблеми створення єдиного медико-інформаційного простору. *Вісник Національного університету "Львівська політехніка". Комп'ютерні науки та інформаційні технології*. 2013. № 771. С. 365–370.

Avkhutskyi D.V., Kravchenko I.A.

ADMINISTRATIVE LEGAL REGULATION OF INFORMATION SUPPORT OF THE FIELD OF PROVISION OF MEDICAL SERVICES

The article discusses the problems of administrative regulation of information support for the provision of medical services. The necessity of streamlining and normative consolidation of the outlined sphere of legal relations is substantiated by improving and combining legal, organizational and technical areas.

Key words: *information support, medical service, reform, health protection.*

ПРАВОВІ ЗАСАДИ НАДАННЯ СПОЖИВАЧАМ ІНФОРМАЦІЇ ПРО ХАРЧОВІ ПРОДУКТИ**Баранець Б.С.**

студент

Сумський національний аграрний університет

Науковий керівник: к.ю.н., доцент В.В. Стрельник

Стаття аналізує правові засади надання інформації про безпечність та якість харчових продуктів. Проводиться огляд норм законодавства України та Європейського Союзу щодо порядку надання інформації про харчові продукти споживачу, її зміст, відповідальність в разі порушення законодавства у сфері надання неналежної інформації.

Ключові слова: інформування споживачів, інформація про харчові продукти, оператор ринку харчових продуктів, безпечність та якість харчового продукту.

Постановка проблеми. Свідомий вибір споживачів є фактором забезпечення ефективної конкуренції у сфері якості харчових продуктів. Надання споживачам повної інформації про характеристики харчових продуктів - це спосіб інформування про якість та складові харчового продукту, що в свою чергу, є підставою для здійснення ними такого вибору. Саме тому, обов'язковість надання достовірної інформації про харчові продукти відноситься до важливих способів інформування споживачів про характеристики харчового продукту, про його категорію, притаманні ознаки та властивості, про склад продукту, про вагу та кількість, про термін придатності до вживання, про країну виробника та місце походження товару, про способи виробництва харчового продукту тощо. Надання споживачам інформації про безпечність та якість харчового продукту є способом забезпечення права людини на свободу вибору, охорони здоров'я, належної якості товару.

Відповідно порядок надання такої інформації, відповідальність за її неналежне надання, повинно визначатися правовими нормами, охоронятися державою. На сьогодні в Україні відбувається поступова гармонізація вітчизняного законодавства у сфері надання споживачам інформації про харчові продукти до вимог Європейського Союзу. Про це свідчить схвалення Кабінетом Міністрів України Всеохоплюючої стратегії імплементації Глави IV (Санітарні та фітосанітарні заходи) Розділу IV "Торгівля і питання, пов'язані з торгівлею" Угоди про асоціацію між Україною, з однієї сторони, та Європейським Союзом, Європейським Співтовариством з атомної енергії і їхніми державами-членами, з іншої сторони" у 2016 р (далі - Стратегія) [1]. Прийняття та введення в дію Закону України "Про інформацію для споживачів щодо харчових продуктів" від 06.12.2018 № 2639-VIII, який набрав чинності 08.08.2019 року [2]. Саме тому питання надання споживачам інформації про якість і характеристику харчових продуктів є актуальним на сьогодні та потребує вивчення.

Стан дослідження. Правові засади надання інформації споживачу про харчові продукти тривалий час є матеріалами дослідження юридичної науки. Зазначене питання розглядалося, як в контексті захисту прав споживачів, так і частині наукових розробок безпечності й якості харчових продуктів, відповідальності за порушення таких вимог. Питання правових засад надання інформації споживачу про харчові продукти висвітлено в роботах А. В. Бабюка, Ч. Б. Базаржапова, Я. А. Беди, С. О. Белінської, В. І. Бойко, О. І. Гойчук, Ю. О. Зикова, Т. Г. Ковальчук, О. В. Ковальової, Ю. М. Мотузки, Н. Я. Орлової, Л. Ф. Павлоцької, С. М. Романко, В. А. Шаленого, В. З. Янчука й інших вітчизняних і зарубіжних науковців.

Мета статті. Метою даної статті є аналіз правових засад надання споживачам інформації щодо якості та безпечності харчових продуктів.

Виклад основного матеріалу. Відповідно до норм ст. 15 Закону України "Про захист прав споживачів", споживач має право одержувати необхідну, достовірну доступну, та своєчасну інформацію про продукцію, що забезпечує можливість її свідомого та компетентного вибору [3]. Кількість інформації про продукти харчування для споживача має бути достатньою для того, щоб він отримав усі необхідні відомості з приводу визначеної продукції, розумів безпечність та якість харчового продукту. Питання безпеки й якості харчових продуктів в Україні, як і в усьому світі, приділяється значна увага. Одним із загальних принципів українського законодавства про харчові продукти, в рамках євроінтеграції, є забезпечення споживачам можливості здійснення свідомого вибору продуктів, недопущення введення споживачів в оману.

На сьогодні, правове регулювання надання споживачам інформації про харчові продукти здійснюється відповідно до положень Конституції України, норм міжнародного законодавства, Законів України "Про інформацію для споживачів щодо харчових продуктів" [2], "Про основні принципи та вимоги до безпечності та якості харчових продуктів" [4], "Про державний контроль за дотриманням законодавства

про харчові продукти, корми, побічні продукти тваринного походження, здоров'я та благополуччя тварин" [5], "Про інформацію" [6], "Про доступ до публічної інформації" [7] та інших нормативно-правових актів.

На виконання Стратегії [1] у 2017 р. Урядом було розроблено та прийнято "Концепцію державної політики у сфері захисту прав споживачів на період до 2020 року" [8]. В рамках цієї концепції були розроблені комплексні зміни до діючого законодавства, враховуючи європейські стандарти. Так, зокрема, це Закон України "Про державний контроль в сфері обігу харчових продуктів" (набуття чинності від 4 квітня 2018 р.) та "Про інформацію для споживачів щодо харчових продуктів" (набуття чинності від 08.08.2019 р.), який зобов'язав виробника харчових продуктів наносити на етикетку товару повну та достовірну інформацію про продукт, запровадив посилену відповідальність за введення споживача в оману [9, с. 103].

Відповідно до ст. 4 Закону України "Про інформацію для споживачів щодо харчових продуктів" [2] всі харчові продукти, які призначаються для споживача або закладу громадського харчування, повинні містити повну та достовірну інформацію про харчовий продукт, враховуючи вимоги закону. Така інформація надається з метою належного забезпечення захисту здоров'я громадян, задоволення соціальних і економічних інтересів. Закон вимагає від виробника зазначати в обов'язковому порядку перелік інформації на упаковці товару. За нанесення на упаковку неправдивої інформації до виробника застосовуються фінансові санкції. Інформація повинна відображати точний вміст продукту, бути повною, достовірною, зрозумілою для споживача. Зазначена інформація не має на меті введення в оману споживача і стосується: 1) характеристик харчового продукту (категорія харчового продукту, притаманних ознак та властивостей, визначення складу продукту, кількості, мінімального та кінцевого терміну придатності або дати "вжити до", країни походження товару (місця походження), способу виготовлення; 2) приписування харчовому продукту нехарактерних властивостей або наслідків його споживання; 3) приписування особливої характеристики харчових продуктів, коли аналогічні продукти мають подібні характеристики, зокрема, це може бути зазначення факту наявності або відсутності певних інгредієнтів та/або поживних речовин; 4) введення в оману споживача за допомогою зовнішнього вигляду продукту або опису, або певних графічних зображень про присутність у харчових продуктах певного особливого компонента (інгредієнту), при цьому, якщо насправді такий компонент (інгредієнт) що зазвичай присутній (використовується) у даному харчовому продукті було замінено на інший компонент (інгредієнт). Вказана на товарі інформація про харчові продукти ні в якому разі не має містити даних та не повинна приписувати будь-яким харчовим продуктам, крім природних мінеральних вод і харчових продуктів для спеціальних медичних цілей, властивостей що сприяють запобіганню та лікуванню захворювань, або натякати на такі властивості [2]. Окрім того, обов'язкова інформація про харчові продукти має бути розташована на видному місці, мати чітку характеристику товару, бути розбірливою, і за необхідності, нанесена таким способом, що унеможливило її видалення. Така інформація не повинна мати прихований зміст, бути створеною іншими видами текстової чи графічної інформації, яка може відволікати увагу кінцевого споживача від обов'язкової інформації про харчові продукти. Відповідальність за надання інформації про харчовий продукт несуть оператори ринку харчових продуктів, які є суб'єктами господарювання, що здійснюють свою діяльність з метою або без мети отримання прибутку, і в управлінні яких перебувають потужності, що здійснюють первинне виробництво, реалізацію та/або обіг харчових продуктів. Такі оператори зобов'язані забезпечити наявність точної інформації про харчовий продукт відповідно до положень вищезазначеного Закону. Перелік обов'язкової інформації, що повинна міститися на упаковці харчового продукту, визначається нормами ст. 6 Закону України "Про інформацію для споживачів щодо харчових продуктів". Надаючи обов'язкову інформацію про харчові продукти, оператори ринку харчових продуктів здійснюють інформування споживача про характеристики харчового продукту. Наявність такої інформації є підставою для здійснення свідомого вибору продукту харчування споживачем. Саме свідомий вибір споживачів являється вагомим фактором забезпечення ефективної конкуренції у питаннях якості харчових продуктів.

Законом України "Про державний контроль за дотриманням законодавства про харчові продукти, корми, побічні продукти тваринного походження, здоров'я та благополуччя тварин" визначається відповідальність за неналежне виконання операторами ринку харчових продуктів [5]. За надання неточної, недостовірної інформації щодо продукту, зміна оператором інформації про харчові продукти накладається штраф у розмірі 15-ти мінімальних заробітних плат для юридичних осіб та у розмірі 10-ти мінімальних заробітних плат для фізичних осіб-підприємців. За введення в оману споживачів щодо наявності або відсутності речовин та харчових продуктів, що призводять до виникнення алергічної реакції або непереносимості, оператора ринку харчових продуктів може бути притягнуто до відповідальності у вигляді накладення штрафу 30-ти кратному у розмірі мінімальної заробітної плати для юридичних осіб та у 20-ти кратному розмірі мінімальних заробітних плат для фізичних осіб-підприємців. Таким чином, посилення відповідальності та встановлення досить значних штрафних санкцій має позитивний вплив

для захисту прав споживачів. Відбулася зміна формального підходу до відповідальності операторів ринку харчових продуктів.

Висновки. Прийняття Закону України "Про інформацію для споживачів щодо харчових продуктів" являється базовою основою приведення українського законодавства у відповідність до положень численних регламентів і директив Європейського Союзу у зазначеній сфері. Вказаний Закон направлений на забезпечення належного рівня захисту здоров'я, інтересів споживачів, рівня інформованості споживача, встановлення засобів гарантування права споживачів на інформацію, процедуру надання інформації про харчові продукти. Прийняття Закону України "Про інформацію для споживачів щодо харчових продуктів" дозволило уніфікувати правила надання споживачам інформації стосовно харчових продуктів, що позитивно впливає на забезпечення інтересів громадян шляхом законодавчого закріплення вимог відносно точного, чіткого та зрозумілого маркування харчових продуктів, відповідальності за їх порушення.

Список використаної літератури:

1. Про схвалення Всеохоплюючої стратегії імплементації Глави IV (Санітарні та фітосанітарні заходи) Розділу IV «Торгівля і питання, пов'язані з торгівлею» Угоди про асоціацію між Україною, з однієї сторони, та Європейським Союзом, Європейським Співтовариством з атомної енергії і їхніми державами-членами, з іншої сторони»: Розпорядження Кабінету Міністрів України від 24 лютого 2016 р. № 228-р; URL: <https://zakon.rada.gov.ua/laws/show/228-2016-%D1%80#n10>
2. Про інформацію для споживачів щодо харчових продуктів: Закон України від 06.12.2018 № 2639-VIII. URL: <https://zakon.rada.gov.ua/laws/show/2639-19#n95>
3. Про захист прав споживачів: Закон України від 12 травня 1991 року N 1024-XII. URL: <https://zakon.rada.gov.ua/laws/show/1023-12>
4. Про основні принципи та вимоги до безпечності та якості харчових продуктів: Закон України від 23.12.1997 № 771/97-ВР. URL: <https://zakon.rada.gov.ua/laws/show/771/97-%D0%B2%D1%80>
5. Про державний контроль за дотриманням законодавства про харчові продукти, корми, побічні продукти тваринного походження, здоров'я та благополуччя тварин: Закон України від 18 травня 2017 року № 2042-VII. URL: <http://zakon5.rada.gov.ua/laws/show/2042-19>
6. Про інформацію: Закон України від 02.10.1992 № 2657-XII. URL: <https://zakon.rada.gov.ua/laws/show/2657-12>
7. Про доступ до публічної інформації: Закон України від 03.01.2011 № 2939-VI. URL: <https://zakon.rada.gov.ua/laws/show/2939-17>
8. Про схвалення Концепції державної політики у сфері захисту прав споживачів на період до 2020 року: Розпорядження Кабінету Міністрів України; Концепція від 29.03.2017 № 217-р. URL: <https://zakon.rada.gov.ua/go/217-2017-%D1%80>
9. Патрєва Л.С. Нові вимоги до маркування харчових продуктів. Вісник аграрної науки Причорномор'я. 2019. № 1. С. 103-110

Baranets B. S.

LEGAL BASES OF PROVIDING FOOD INFORMATION TO CONSUMERS

The article analyzes the legal framework for providing information on food safety and quality. It is determined that today in Ukraine the legislation in the field of providing consumers with information about food products is brought into line with the requirements of the European Union. It has been established that the Law of Ukraine "On information for consumers regarding food products" is the basic regulatory act on the provision of information to consumers about food products, which regulates the legal and organizational framework for providing consumers with information about food products. The Law of Ukraine "On Information for Consumers regarding Food Products" is the basis for bringing Ukrainian legislation in line with the provisions of numerous EU regulations and directives in this area. The law aims to ensure the appropriate level of protection of health, consumer interests, their awareness, the establishment of means to ensure the right of consumers to information, the procedure for providing information on food products.

Keywords: food safety and quality, consumer information, food information, food producer.

ПРИЧИНИ ТА УМОВИ УМИСНИХ ВБИВСТВ З КОРИСЛИВИХ МОТИВІВ

Батанін Владислав

студент

Сумський національний аграрний університет

У статті автор розглянув особливості причин та умов умисних вбивств з корисливих мотивів, розглянув класифікацію умисних вбивств з корисливих мотивів, та суб'єктний склад. Були висвітлені основні риси осіб, що вчиняли такі вбивства та запропоновані шляхи їх запобігання.

У доктрині кримінального права завжди приділялась значна увага питанням правового захисту людей від посягань на їх життя.

Особливістю таких злочинів є те, що вони посягають на невідновлювану соціальну цінність – людське життя. Якщо шкоду, завдану майну, навколишньому середовищу і навіть здоров'ю людини можна компенсувати повністю чи хоча б частково, відновити людське життя, яке було припинене з корисливого мотиву не вдається. Відтак, можна дійти висновку, що попередження злочинів проти життя є ще більш актуальним і необхідним, ніж попередження злочинів у цілому.

Ключові слова: злочини проти життя людини, умисні вбивства з корисливих мотивів, злочинні наміри, корисливий мотив, мотиви злочину.

Метою статті є здійснення аналізу причин та умов умисних вбивств з корисливих мотивів.

Актуальність обраної теми обумовлена тим, що виокремлення та усунення причин, що створюють практичні можливості для вчинення умисних вбивств з корисливих мотивів допоможуть у реалізації комплексу заходів, спрямованих на створення перешкод та усунення сприятливих умов на шляху до реалізації злочинного наміру.

Виклад основного матеріалу. Ще з давніх часів заборона на вбивство і побиття було головним табу в людській культурі. Відсутність відповідальності за убивства та тяжкі тілесні ушкодження загрожувала людству винищенням. Не дивно, що ці суспільно небезпечні діяння мали засуджуючий характер та заборону в родах, племенах і локальних товариствах. З розвитком таких співтовариств до державних об'єднань, таке табу стало мати форму закону обов'язкового характеру для всіх його членів.

Наприклад, давньоевропейське право серед всіх зафіксованих на сьогодні у кримінальному законодавстві злочинів проти особистості у першу чергу передбачає кримінальну відповідальність за вбивства. Об'єктом цього злочину могла стати не тільки людина, але й тварина, оскільки остання могла принести своєму господареві прибуток, тим самим створювати конкуренцію між людьми в ті часи.

Вітчизняне кримінальне законодавство побудоване на основі диференційованого підходу до різних випадків умисного позбавлення життя іншої особи. Зазвичай в літературі виділяють три види умисних убивств: 1) просте умисне вбивство (частина 1 статті 115 КК України); 2) кваліфіковане умисне вбивство або вбивство з обтяжуючими ознаками (частина 2 статті 115 КК України); 3) привілейоване умисне вбивство (статті 116, 117, 118 КК України) [1].

Зосередившись на кваліфікованих умисних вбивствах, вкажемо що їх кількість в Україні щороку залишається високою. Сумнівне лідерство у цій сфері належить, в тому числі, умисному вбивству з корисливих мотивів. Офіційна статистика показує, що станом на грудень 2015 року було порушено кримінальні провадження за 110 епізодами таких діянь [2]. На грудень 2016 року було зафіксовано 123 вбивства з корисливих мотивів [3], на грудень 2017 року - 96 [4], в грудень 2018 року 90 [15].

Вкажемо, що вбивство, вчинене з корисливих мотивів вважається одним із найбільш суспільно-небезпечних. Саме тому вбачається за необхідне глибше дослідити окремі характеристики такого виду вбивства.

Зокрема, М.П. Коваль переконує, що виділення умисного вбивства з корисливих мотивів не притаманне кримінальному законодавству більшості країн світу. Тим не менш, для країн пострадянського простору такий поділ залишається здебільшого актуальним [5].

Суб'єктом такого злочину може бути будь-яка фізична осудна особа, яка досягла віку притягнення до кримінальної відповідальності. Відповідно до статті 22 КК України, вік притягнення до кримінальної відповідальності за такі діяння знижено до 14 років. Кримінологічне дослідження, проведене Ю.О. Оберемком, показує, що переважна більшість корисливих вбивств вчиняються чоловіками – 95,3%. Понад половина (55,5%) вбивств з корисливих мотивів вчиняються доволі молодими людьми віком від 18 до 24 років, 77,3% корисливих вбивць не працювали і не навчалися, і 63,8% не перебували у шлюбних зносинах [6].

Вбивство з корисливих мотивів характеризується подвійним об'єктом злочинного посягання. У першу чергу, зловмисник завдає шкоди відносинам охорони життя особи. Тим не менш, додатковим об'єктом виступають відносини власності.

Варто підкреслити, що суб'єктивна сторона вбивства з корисливих мотивів характеризується не тільки умислом на позбавлення життя особи, а і спеціальним мотивом – заволодіння певним майном, грошовими коштами, цінними речами тощо. Крім того, як вбивства з корисливих мотивів прийнято кваліфікувати також діяння, вчинені з метою одержати чи зберегти певні майнові права, уникнути матеріальних витрат чи обов'язків (одержати спадщину, позбавитися боргу, звільнитися від платежу тощо) або досягти іншої матеріальної вигоди. Як учинене з корисливих мотивів, слід кваліфікувати й умисне вбивство з метою подальшого використання органів чи тканин людини в певних корисливих цілях (для трансплантації, незаконної торгівлі тощо) [7]. Складними при кваліфікації є випадки, коли неможливо встановити точні мотиви особи або особа керувалась кількома мотивами. Верховний суд в такому випадку визначає домінуючий мотив і здійснювати кваліфікацію злочину за відповідним пунктом частини 2 статті 115. Тим не менш, далеко не всі дослідники згодні з такою позицією. Зокрема, С.Д. Бережний вказує: дехто з науковців вважає, що при вчиненні конкретного злочину людина може керуватися двома чи більше рівноправними мотивами, серед яких немає домінуючого, тому всі вони мають бути відображені у кваліфікації. Інші стверджують, що мотиви діяльності конкурують між собою, тому оцінка вчиненого має відбуватись з урахуванням лише «головного» із них [8].

За ознаками об'єктивної сторони злочину, вбивство з корисливих мотивів є злочином з матеріальним складом, і вважається закінченим з моменту настання шкідливих наслідків діяння, а саме – смерті особи. Обстановка та знаряддя вчинення діяння можуть бути різними, і на кінцеву кваліфікацію практично не впливають. Зокрема, аналіз правозастосовної практики дозволяє дійти висновку, що за пунктом 6 частини 2 статті 115 КК України кваліфікували такі дії винуватих осіб: «задушення хусткою та численні удари головою потерпілої об металеву ніжку ліжка» [9], «численні удари гілкою та ногами по потилиці потерпілої особи» [10], «численні удари ножом у життєво-важливі органи особи – тулуб, шию, голову, кінцівки» [11], «багаточисленні удари металевим штирем в життєво-важливий орган - голову» [12] тощо. Зазвичай, якщо умисел на вбивство особи виник заздалегідь, злочинці використовують в якості знарядь спеціально приготовані предмети – ножі, металеві пруті, дерев'яні палиці тощо. Тим не менш, доволі частими є випадки заподіяння смерті потерпілим їх власним одягом, мотузками, каменями і навіть «голими руками».

Як вже зазначалось вище, злочини проти життя людини, особливо умисні вбивства з корисливих мотивів, становлять значну суспільну небезпечність. При цьому, особливістю таких злочинів є те, що вони посягають на невідновлювану соціальну цінність – людське життя.

До сьогодні були сформульовані основні положення теорії запобігання злочинності, що дозволяють говорити про достатню єдність вчених у поглядах на поняття «запобігання злочинності», яке, якщо синтезувати ці погляди, повинно обов'язково містити в собі наступні напрями:

1) запобігання злочинності являє собою відокремлений вид людської діяльності, виникнення якого пов'язано з усвідомленням необхідності організованого захисту суспільства від злочинних посягань;

2) запобігання злочинності здійснюється двома основними способами: впливом на сферу суспільного буття і впливом на сферу суспільної свідомості. Кожному з цих способів відповідає певна сукупність видів і рівнів діяльності щодо запобігання;

3) запобігання злочинності сьогодні є соціальною функцією, спрямованою, з одного боку, на усунення причин і умов злочинності, з другого - на відвернення і нейтралізацію самих факторів суспільно небезпечних діянь [13].

В сучасних умовах до переліку заходів загальносоціального запобігання злочинам можна віднести широкий спектр економічних, соціальних, політичних, виховних, культурологічних, правових та інших заходів, які в цілому покращують якість життя в суспільстві. При цьому особливу увагу варто звертати саме на ті фактори, які чинять вирішальний вплив на зростання кількості умисних вбивств з корисливих мотивів.

Зокрема, удосконалення суспільних відносин в цілому, реалізація в усіх важливіших сферах соціального життя та різних напрямках соціального розвитку, покращення соціально-психологічного клімату в державі та регіонах, вирішення важливих соціальних, економічних та інших проблем життя суспільства, що забезпечує опосередкований планомірний вплив на всі ланки антисуспільної поведінки, реалізація загальними суб'єктами запобігання та профілактики правопорушень, індивідуальна профілактична робота, тобто позитивне змінення системи ціннісних орієнтацій людини, поведінка якої заслуговує на особливу увагу.

Підсумовуючи, зауважимо, що порівняно велика кількість вбивств з корисливих мотивів доволі часто, тісно пов'язана з можливістю чи неможливістю суб'єктів злочину знайти засоби до існування. Але загалом вбачається, що серед заходів запобігання вбивствам з корисливих мотивів чільне місце будуть займати: зниження рівня безробіття, залучення молоді до роботи чи навчання, підвищення цінності інституту сім'ї тощо.

Список використаної літератури:

1. Кримінальний кодекс України від 05.04.2001 року № 2341III. URL: <http://zakon3.rada.gov.ua/laws/show/2341-14/paran9#n9> (дата звернення: 20.08.2019).
2. Єдиний звіт про кримінальні правопорушення за січень-грудень 2015 року URL: https://www.gp.gov.ua/ua/stst2011.html?dir_id=113281&libid=100820&c=edit&c=fo# (дата звернення: 20.08.2019).
3. Єдиний звіт про кримінальні правопорушення за грудень 2016 року .URL: https://www.gp.gov.ua/ua/stst2011.html?dir_id=113281&libid=100820&c=edit&c=fo# (дата звернення: 20.08.2019).
4. Єдиний звіт про кримінальні правопорушення за грудень 2017 року .URL: https://www.gp.gov.ua/ua/stst2011.html?dir_id=113281&libid=100820&c=edit&c=fo# (дата звернення: 20.08.2019).
5. Коваль М. П. Криміналізація вбивств за корисливими мотивами: порівняльний аналіз М. П. Коваль Актуальні проблеми держави і права. 2005. Вип. 25. С. 511-517. URL: http://nbuv.gov.ua/UJRN/apdp_2005_25_120. (дата звернення: 20.08.2019).
6. Оберемко Ю. О. Основні кримінологічні риси осіб, що вчиняють умисні вбивства з корисливих мотивів. Форум права. 2015. № 2. С. 126–132. URL: http://nbuv.gov.ua/UJRN/FP_index (дата звернення: 20.08.2019).
7. Постанова пленуму ВСУ «Про судову практику в справах про злочини проти життя та здоров'я особи» від 07.02.2003 N2 .URL: <http://zakon2.rada.gov.ua/laws/show/v0002700-03> (дата звернення: 20.08.2019).
8. Бережний С. Д. Розмежування умисного вбивства з корисливих мотивів від інших різновидів умисного вбивства при обтяжуючих обставинах С. Д. Бережний Вісник Верховного Суду України. 2010 № 8. С. 36-42. URL: http://nbuv.gov.ua/UJRN/vvsu_2010_8_9 (дата звернення: 20.08.2019).
9. Вирок Маловисківського районного суду Кіровоградської області від 10.02.2011 року .URL: <http://reyestr.court.gov.ua/Review/13744151> (дата звернення: 20.08.2019).
10. Вирок Селидівського міського суду Донецької області від 18 липня 2013 року .URL: <http://reyestr.court.gov.ua/Review/32546141> (дата звернення: 20.08.2019).
11. Вирок Жовтневого районного суду м. Луганська від 30 травня 2013 року .URL: <http://reyestr.court.gov.ua/Review/31525320> (дата звернення: 20.08.2019).
12. Вирок Апеляційного суду Одеської області від 25.10.2016 року .URL: <http://reyestr.court.gov.ua/Review/62320078> (дата звернення: 20.08.2019).
13. Горлач С. В. Загальносоціальні та спеціально-кримінологічні заходи запобігання насильницькій злочинності в Україні. Митна справа. 2014. № 6(2.1). С. 133-139 (дата звернення: 20.08.2019).
14. Снігерьев О. П. Попередження умисних вбивств. Форум права. 2005. № 1. С. 70-77. (дата звернення: 20.08.2019).
15. Єдиний звіт про кримінальні правопорушення за грудень 2016 року. URL: https://www.gp.gov.ua/ua/stst2011.html?dir_id=113281&libid=100820&c=edit&c=fo# (дата звернення: 20.08.2019).

Batanin V.D.

CAUSES AND CONDITIONS OF INTENTIONAL HOMICIDE FOR SELFISH MOTIVES

In the article, the author considered the features of the causes and conditions of intentional murders from mercenary motives, examined the classification of intentional murders from mercenary motives, and the subject composition. The main features of the perpetrators of such killings were highlighted and ways to prevent them were proposed.

Keywords: *crimes against human life, intentional murders from mercenary motives, criminal intentions, mercenary motive, motives of crime.*

ПРИНЦИП ДОСТУПНОСТІ ПРАВОСУДДЯ ТА ГАРАНТІЇ ЙОГО РЕАЛІЗАЦІЇ

Воронін О.Ю.

студент

Сумський національний аграрний університет

У статті розглядається питання про категорію доступність правосуддя, її розуміння з точки зору національного та міжнародного права. Проводиться аналіз проблем згідно чинного законодавства України, які є перешкодами у реалізації права на безперешкодне звернення до суду, а також вказуються безпосередні шляхи вирішення зазначених проблем.

Ключові слова: право, захист прав, право на звернення за судовим захистом, доступ до правосуддя.

Реалізація принципу доступності правосуддя є дуже важливим питанням, яке формує фундамент для надійної та правової держави, де громадяни мають широкі можливості для захисту своїх порушених прав. Звичайно, дане питання доречним буде не тільки в юридичному колі, але і для будь-якого громадянина для відновлення своїх порушених прав найбільш доступним способом.

Метою даного дослідження є перш за все обґрунтування науково-теоретичних положень у сфері доступності, визначення гарантій реалізації цього принципу, визначення найбільш актуальних проблем у сфері доступності, а також розкриття та розуміння основних положень доступності правосуддя у міжнародній сфері.

Напрацювання щодо доступності правосуддя були предметом розгляду багатьох учених і піддавалися аналізу, проте лише в межах судочинства М. А. Гурвичем, О. В. Івановим, І. О. Ходаковським, Л. І. Сімкіним, Л. Алексеевою, В. М. Жуйковим, В. Г. Гусевим, П. М. Філіповим, Ю. І. Стецовським. Питання щодо судового устрою, надання безоплатної правової допомоги тощо, були предметом розгляду лише у взаємозв'язку з відповідними інститутами цивільного процесу [1, с. 68–72].

На сучасному етапі розвитку проблематика щодо доступності правосуддя визначається у трьох формах.

Стосовно першого аспекту, то вивчається модернізація судової системи загалом, особлива увага звертається на максимальному приближенні правосуддя до суспільства. Попри це, не здійснюється конкретного аналізу змісту та обсягу поняття “доступності правосуддя” (В. В. Лебедев [2, с. 2–4], Л. С. Мірза [3, с. 3–6] та ін.).

Другий напрямок проявляється у тому, що на даний момент є велика кількість публікацій, які розкривають сутність доступності правосуддя та пропонують шляхи вирішення проблем, що безпосередньо відносяться до судової системи та його практичним значенням на різних стадіях судочинства роботи І. Є. Марочкина [4, с. 125–131], Ю. П. Битяка [5, с. 51–60] та ін. Публікації перелічених науковців передбачають вже другий етап наукового осмислення предмета нашої теми. Проте, на даному рівні питання відображаються фрагментарно, що не дає уявлення про повноту картини.

І, нарешті, третій напрямок відображається у ґрунтовному аналізі цього питання на більш високому рівні - монографії та дисертації. Тут можна виділити працю наукової дослідниці Н.Ю. Сакари [6].

На теперішній час, доступність правосуддя слід трактувати у широкому сенсі, як вважає Н.Ю. Сакара. Розуміється відповідний стандарт, у якому функціонують умови щодо справедливого та ефективного захисту у суді, які більш конкретно призначення знаходять у судовій юрисдикції, процедурах відповідно до закону, розумних строках і звернення зацікавленої особи без перепон до судового органу. Впровадження доступності правосуддя має відбуватися шляхом відповідних організаційних, правових та економічних чинників.

Під організаційними основами потрібно розуміти підстави, унаслідок яких забезпечується доступність правосуддя. До таких чинників слід віднести наступні: наближеність суду з точки зору територіального аспекту; інформування суспільства про місце розташування судового органу та його компетенцію, в тому числі процедура звернення до такого суду; необхідна кількість суддів та відповідні умови у суді для їх діяльності.

Правові основи включають наступні фактори: безперешкодне здійснення своєї діяльності судом та його безсторонність, реалізація якого відбувається шляхом здійснення правосуддя виключно судами та на принципі рівності учасників певного судового процесу; незалежності суддів та регламентації їх діяльності і повноважень згідно закону.

Економічні чинники згідно принципу доступності правосуддя включають належні судові витрати та практична реалізація підстав для відстрочки, розстрочки, часткового чи повного звільнення від сплати судових виплат; надання професійної допомоги громадянам з низьким рівнем доходів з боку юристів; контроль діяльності за розміром винагород адвокатів та експертів [7, с. 108].

На думку адвоката О.П. Кучерявого, законодавство у сфері судового збору створює перешкоди у захисті прав та законних інтересів. Безумовно, є позитивні моменти, тому що функціонує спеціалізований закон у цій сфері, роль якого полягає у впорядкуванні відносин щодо поєднання державного мита та витрат на інформаційно-технічне забезпечення у єдине поняття - судовий збір. Але якщо розглянути це питання з іншого боку, то закон обмежує можливість незаможних осіб звертатися до суду з невеликими сумами позову, оскільки очевидно, що судовий збір буде превалювати над сумою позову і значенням вирішення судової справи. Також доречно враховувати той факт, що ставки судового збору залежать від розміру мінімальної заробітної плати, а тому розмір судового збору буде неухильно збільшуватись [8].

Негативним моментом можна вважати введення на представництво інтересів осіб виключно адвокатами. Таке положення закріплюється у Конституції України, де чітко зазначається, що виключно адвокат здійснює представництво іншої особи в суді, а також захист від кримінального обвинувачення. Негативні тенденції знаходять свій вияв у тому, що звернення до судового органу для особи буде вкрай економічно невиправданим. Окрім цього, Конституцією України передбачено, що кожна особі вільна у виборі свого захисника, а адвокатська монополія обмежує дане право і пропонує обирати для представництва тільки професійних адвокатів. Також значний дефіцит у малих населених пунктах призведе до малозначності вибору звичайним громадянам у отриманні фахової правової допомоги.

Проблема доступності правосуддя також виявляється у труднощах територіальної доступності судового органу. Особливо ситуація ускладниться з практичною реалізацією Указу Президента України №449/2017, згідно якого районні суді будуть перейменовані в окружні, а їх чисельність значно скорочується. Наприклад, лише у Дніпропетровській області згідно вищезазначеного Указу замість 24 судів були утворені 10. Зрозуміло, що для пересічних громадян такі зміни вплинуть на можливість взагалі звернутися до суду, адже істотно збільшуються витрати часу на проїзд та розгляд справи, істотно збільшуються матеріальні витрати учасників судочинства [9].

Доцільним є впровадження Єдиної судової інформаційно-телекомунікаційної системи, що має повністю забезпечувати функціонування електронного судочинства, на відміну від паперового. Передбачається реалізація усіх процесуальних дій виключно у електронній формі. На практиці це означає, що учасники судового процесу мають складати документи в електронній формі, а також мати свої офіційні електронні адреси у вказаному інформаційному полі. Передбачається навіть участь осіб у режимі відеоконференції, тобто за межами суду [10, с.7].

Проте, реалізація даних норм, яка вже остаточно започатковувала функціонування Єдиної судової інформаційно-телекомунікаційної системи на 2019 р., не відбулася. В офіційному повідомленні вказується, що згідно рішення Вищої ради правосуддя від 28.02.2019 № 624/0/15-19 та враховуючи результати обговорення з судами, іншими органами та установами системи правосуддя постало питання щодо необхідності відтермінування початку функціонування Єдиної судової інформаційно-телекомунікаційної системи (ЄСІТС), Державна судова адміністрація України відкликає оголошення опублікованого в газеті "Голос України" (№ 229 (6984) від 01.12.2018). Виходячи з цього повідомлення, судові органи і надалі будуть користуватися даною системою лише в тестовому режимі.

Важливо наголосити на одному із основних документів у сфері судочинства – це Рекомендація № R (81) 7 Комітету Міністрів Ради Європи стосовно полегшення доступу до правосуддя від 14 травня 1981 р., де країнам пропонується зробити розгляд справ більш швидким та менш матеріально обтяжливим.

Аналіз зазначеної Рекомендації знаходить свій вияв у тому, що країна повинна здійснювати реальні дії щодо спрощення судової процедури та процесуальних дій, започатковувати умови для розуміння звичайним громадянином судових рішень та мотивів їх прийняття. Спрощення відображається також у тому, що доречно виключити усі процесуальні дії, які на практиці втрачають сенс і мають формалізований характер. Недоцільною також вважається затримка судового розгляду.

Враховуючи практику Європейського суду з прав людини, розумність строків вираховується з огляду складності справи, поведінку заявника та органів державної влади, а також значимість спору. Органи державної влади вживаються у тому значенні, що вони не повинні заважати розгляду справи та здійснювати відповідні перешкоди на певний судовий процес загалом [11].

Окрім вказаних причин, важливим фактором для доступності правосуддя є здешевлення цієї процедури. Впровадження цього механізму можливе при наданні державою фахової правової допомоги тим особам, що перебувають у скрутному матеріальному становищі, оскільки надання можливості до юридичних консультацій і допомоги надає більш широкий спектр до доступу правосуддя загалом.

Економічні перешкоди можуть виявлятися у обов'язковій сплаті судових витрат. Економічні механізми передбачають доцільні витрати та створення об'єктованих гарантій для відстрочки, розстрочки, часткового або навіть повного звільнення від судових витрат [12, С.39-41].

Європейський суд з прав людини багато разів зазначав про належний доступ до суду кожної особи. Наприклад, це проявляється у рішенні «Белле проти Франції», що п.1 ст.6 Конвенції включає в

себе гарантії справедливого судового розгляду, і одним із моментів є доступ до суду. Для доступного правосуддя особи на практиці повинна мати змогу оскаржити ті дії, які проявляються у порушенні її прав. [13].

При написанні роботи були розглянуті важливі проблеми, які стоять перед українським правосуддям на даному етапі. Зокрема, це великі судові витрати, монополія на представництво інтересів виключно адвокатами, територіальна недоступність судів, визначення альтернативних способів захисту, імплементація норм міжнародного права у національне законодавство та інші фактори. Звичайно, всі вони потребують рішення та пошук дієвих механізмів. Тому доцільним буде законодавчо закріпити наступні заходи:

- забезпечити реальну взаємодію судової влади та суспільства з метою проінформованості громадян про діяльність суду (за необхідності призначити відповідальну особу);
- забезпечити реальне підвищення кваліфікації суддів кожні 3-5 років з метою підвищення професіоналізму та оперативності розгляду судових справ;
- унеможливити залежність судової системи від політичної ситуації в країні та зробити її більш стабільною шляхом заборони на зміну судового устрою протягом 5-10 років;
- забезпечити обґрунтовані строки розгляду справи шляхом затвердження науково-доцільних норм навантаження на певного суддю, утворити в апараті суду відділи: прийому заяв, матеріалів і справ; забезпечення судового розгляду справ; звернення до виконання судових рішень і зберігання справ;
- зменшити навантаження на суддів шляхом впровадження альтернативних видів захисту порушених прав (зокрема, схвалення законодавства про медіацію).

Список використаної літератури:

1. Куричев Ю. А. Доступность юридической помощи – общий принцип правосудия // Изв. высш. учеб. заведений: Правоведение: Науч.-теорет. журн. – 1990. – № 5. – С. 68–72.
2. Лебедев В. Расширение доступа к правосудию – одна из целей судебной реформы // Рос. юстиция. – 1999. – № 9. – С. 2–4.
3. Мирза Л. С. Доступ к правосудию и доверие граждан к суду // Рос. судья. – 2005. – № 10. – С. 3–6.
4. Марочкін І. Є. Доступність правосуддя // Проблеми законності: Республік. міжвід. наук. зб. / Відп. ред. В. Я. Тацій. – Х: Нац. юрид. акад. України, 2003. – Вип. 58. – С. 125–131
5. Битяк Ю. Становлення та шляхи забезпечення доступності правосуддя в адміністративному судочинстві // Вісн. Акад. прав. наук України. – 2003. – № 1. – С. 51–60.
6. Сакара Н. Ю. Проблема доступності правосуддя у цивільних справах: Дис. ... канд. юрид. наук: 12.00.03. – Х., 2006. – 209 с.
7. Сакара Н. Проблеми доступності правосуддя в цивільних справах / Н. Сакара // Право України. – 2004. – № 1. – С. 105–109.
8. Фесенко Л. «Нові ставки судового збору відповідають реаліям сьогодення» Юридичний вісник України. – 2011.08.13– 19.– № 32 [Електронний ресурс]. – Режим доступу: http://sc.gov.ua/ua/publikaciji_za_ii_pivrichchja_2011_roku/leonid_fesenko_novi_stavki_sudovogo_zboru_vidpovidajut_realijam_sogodennja.html.
9. Указ Президента України Про ліквідацію та утворення місцевих загальних судів. Документ 449/2017, чинний, поточна редакція — Прийняття від 29.12.2017
10. Забезпечення доступності правосуддя через призму новацій у порядку регулювання інституту судових витрат у цивільному процесі України. Науковий вісник Ужгородського національного університету. 2018. Ст. 7. URL: http://www.visnyk-juris.uzhnu.uz.ua/file/No.52/part_1/26.pdf
11. Рекомендація R (81) 7 Комітету міністрів державам-членам стосовно шляхів полегшення доступу до правосуддя. Документ 994_133, поточна редакція — Прийняття від 14.05.1981
12. Вєрба І.О. Міжнародні стандарти права на доступ до правосуддя: теоретико-правові засади. Науковий вісник Міжнародного гуманітарного університету. Серія «Юриспруденція». 2015. №17. Т.1. С. 39-41.
13. Рішення Белле проти Франції від 25.03.1992, скарга №13343/87.

Voronin O.Yu.

THE PRINCIPLE OF ACCESSIBILITY OF JUSTICE AND THE GUARANTEE OF ITS IMPLEMENTATION

The article considers the issue of accessibility of justice category, its understanding from the point of view of national and international law. The analysis of problems is carried out in accordance with the current legislation of Ukraine, which are obstacles to the implementation of the right to unhindered appeal to the court, as well as specific ways to solve these problems are indicated.

Key words: law, protection of rights, the right to apply for judicial protection, access to justice.

ЕЛЕКТРОННІ ДОКАЗИ ЯК НОВЕЛА ЦИВІЛЬНОГО ПРОЦЕСУАЛЬНОГО ЗАКОНОДАВСТВА

Гузенко Є.В.

студент

Сумський національний аграрний університет

Стаття присвячена дослідженню питань нормативно-правового регулювання електронних доказів з виділенням проблемних аспектів їх використання. Зокрема, виявлено проблеми огляду і збереження цифрової інформації, розміщеної в мережі Інтернет, подальшого її використання з дотриманням вимог щодо допустимості, та запропоновано шляхи вирішення даних проблем.

Ключові слова: цивільний процес, доказування, засоби доказування, електронні докази.

Постановка проблеми. На сьогоднішній день у нашій державі в унісон з загальносвітовими тенденціями відбувається стрімкий процес проникнення цифрових технологій у всі сфери життя. Законодавцем було здійснено перші кроки спрямовані на адаптацію процесуального законодавства сучасним викликам часу, в тому числі в контексті використання сучасних електронних даних та реалізації їх функцій у системі доказування. На поточній стадії формування електронних доказів як окремого елементу засобів доказування виникають теоретичні проблеми, що створює потребу подальшого вивчення їх особливостей з урахуванням як правової регламентації, так і технічних аспектів. На практиці використання електронних доказів також характеризується численною проблематикою, пов'язаною з недостатньою узгодженістю норм процесуального права та відсутністю належної матеріально-технічної бази. Як наслідок, це призводить до необхідності подальшого наукового опрацювання концепції електронних засобів доказування з наступним впровадженням результатів на рівні правових норм.

Останні дослідження і публікації. Різні аспекти проблематики даної статті досліджували такі вітчизняні вчені і практики, як К.Л. Брановицький, Є.В. Васьковський, О.П. Вершинін, К.Б. Дрогозюк, П.П. Зайцев, А.Ю. Каламайко, Д.Д. Луспенник, Ю.С. Павлова, В.К. Пучинський, І.В. Решетнікова, С.Я. Фурса, Д. М. Цехан, С. О. Чорний та інші. У той же час даній темі присвячено мало комплексних наукових праць, а частина з них не містить аналізу істотних змін, що торкнулися правового регулювання електронних доказів.

Виділення не вирішених раніше частин загальної проблеми. Недостатня кількість досліджень у сфері електронних засобів доказування в контексті сучасного процесуального законодавства України має наслідком недостатнє вивчення їх проблематики.

Метою статті є висвітлення теоретичних засад використання електронних документів та інформації з мережі Інтернет у якості доказів в цивільному судочинстві, окреслення проблемних питань, що виникають під час практичного застосування, а також формулювання на їх основі можливих варіантів вдосконалення нормативно-правового регулювання електронних засобів доказування.

Виклад основного матеріалу. Відповідно до ст. 100 ЦПК України, електронними доказами є інформація в електронній (цифровій) формі, що містить дані про обставини, що мають значення для справи, зокрема, електронні документи (в тому числі текстові документи, графічні зображення, плани, фотографії, відео- та звукозаписи тощо), веб-сайти (сторінки), текстові, мультимедійні та голосові повідомлення, метадані, бази даних та інші дані в електронній формі. Такі дані можуть зберігатись, зокрема на портативних пристроях (картах пам'яті, мобільних телефонах та ін.), серверах, системах резервного копіювання, інших місцях збереження даних в електронній формі (в тому числі в мережі Інтернет) [1].

Особливості поводження з електронними доказами викладені в Національному стандарті ДСТУ ISO/IEC 27037:2017 (ISO/IEC 27037:2012, IDT) «Інформаційні технології. Методи захисту. Настанови для ідентифікації, збирання, здобуття та збереження цифрових доказів», який набрав чинності 01.01.2019 року.

Отже, чинне процесуальне законодавство визначає електронні докази саме як інформацію, а не як певний об'єкт матеріального світу. Це підтверджує, що на сьогодні докорінно змінився підхід при визначенні певних засобів доказування, і даний факт безумовно вплине на подальший розвиток законодавства і судової практики в контексті використання окремих норм права, зокрема, подання доказів, їх забезпечення, оцінки та зберігання.

Частини 2-5 ст. 100 ЦПК України визначають загальний порядок подання оригіналів та копій електронних доказів, у тому числі у вигляді паперових копій. Так, відповідно до ч. 2 ст. 100 ЦПК України, електронні докази подаються в оригіналі або в електронній копії, засвідченій електронним цифровим підписом, прирівняним до власноручного підпису відповідно до Закону України «Про електронний цифровий підпис». Законом може бути передбачено інший порядок засвідчення електронної копії електронного доказу [1].

Павлова Ю.С. звернула увагу, що чинна редакція ЦПК України посилається на Закон України

«Про електронний цифровий підпис», який втратив чинність 07.11.2018 року. Підставою для скасування було прийняття Закону України «Про електронні довірчі послуги» від 05.10.2017 року. Автор рекомендації вносила зміни до чинного процесуального законодавства, зокрема, у ст. 14 ЦПК України [2, с. 142].

У будь-якому випадку створення електронного документу завершується накладенням електронного підпису, без якого документ не матиме юридичної сили і не може бути використаний у якості доказу відповідно до приписів чинної редакції процесуального законодавства. В цій частині, А. Ю. Каламайко слушно зауважив, що електронний підпис є не просто заміною власноручного підпису, а може виконувати й інші функції, такі як автентифікація, забезпечення цілісності документа та захист його від змін, фіксація часу створення, а також забезпечення конфіденційності [3, с. 14].

Поряд з тим, вже з моменту створення документу та його підписання електронним підписом починаються складнощі у особи, яка бажає долучити електронний документ до матеріалів справи і в подальшому використати його у якості доказу. Наслідком накладення електронного підпису в окремих випадках є повна або часткова неможливість відтворення документу без використання спеціальних програмних засобів, наявність яких у суду не є обов'язковою і нічим не регламентується.

Наступним питанням у використанні електронних документів у якості доказів є проблема оригінальності доказу, оскільки важко достеменно з'ясувати, який саме електронний примірник є оригіналом, а який – копією. Про важливість даного питання зазначав Чорний С.О., виокремлюючи наявність декількох оригінальних примірників як суттєву ознаку електронного документа [4]. При цьому першоджерелом має бути саме оригінал електронного доказу, а копія в будь-якому випадку створюється пізніше. Відповідно, фіксація дати та часу створення документу без можливості зміни поруч з накладенням електронного підпису є одним з основних елементів, що дозволяють достеменно ідентифікувати електронний документ та розрізнити його примірники. Особливо складним дане питання видається в контексті доказів, отриманих за допомогою мережі Інтернет.

Відповідно до ст. 1 Закону України «Про телекомунікації», інтернет – це всесвітня інформаційна система загального доступу, яка логічно зв'язана глобальним адресним простором та базується на Інтернет-протоколі, визначеному міжнародними стандартами [5]. Саме мережа Інтернет є на даний час як найбільшим джерелом цифрової інформації, так і засобом для її передачі.

Кількість регулярних інтернет-користувачів в Україні станом на лютий 2019 року складає 21,09 мільйонів осіб, що становить 64% від загального населення України. Даний показник щороку зростає, хоч останнім часом темпи росту дещо сповільнились. Про це свідчать результати дослідження, яке провела дослідницька компанія Factum Group на замовлення Інтернет-асоціації України [6].

Бурхливий розвиток соціальних мереж, блог-платформ, відеохостингів та інших сучасних різновидів джерел розповсюдження інформації у мережі Інтернет створює відповідні виклики для правової спільноти, яка бажає використовувати цю інформацію як докази у цивільному процесі. У випадку, якщо сторона справи бажає зафіксувати інформацію, яка міститься в мережі Інтернет, вона має можливість скористатись процедурою огляду доказів, врегульованою ст. 85 ЦПК України.

Так, суд за заявою учасника справи чи з власної ініціативи може:

- оглянути веб-сайт чи інші місця даних в Інтернет для встановлення та фіксування їх змісту з чи без залучення спеціаліста з чи без відеофіксації огляду технічними засобами;
- призначити експертизу для встановлення та фіксування змісту веб-сторінки на сайті в інтернет, якщо це потребує спеціальних знань.

Для огляду веб-сайта можуть залучатися свідки чи спеціалісти або експерти. Про огляд веб-сторінки на сайті складається протокол, до якого додаються разом з описом усі складені або звірені під час огляду копії документів, та зроблені електронні копії доказів. Протокол підписується всіма особами, які беруть участь в огляді.

Однак проблемною видається законодавча норма, відповідно до якої про дату, час і місце огляду доказів за їх місцезнаходженням мають бути повідомлені всі учасники справи. Відповідно, сторона справи, яка не зацікавлена у дослідженні електронних доказів, розміщених у всесвітній мережі, і має відповідну технічну можливість, може внести відповідні корективи або взагалі знищити інформацію.

А.М. Найченко, зупиняючись на проблемі допустимості доказів, зауважувала також про існування проблеми отримання доказів з сайтів [7]. Чинне процесуальне законодавство України залишає небагато можливостей зберегти цифрову інформацію, розміщену у мережі Інтернет, та у подальшому використати її з дотриманням вимог щодо допустимості:

– провести відповідну експертизу інформації з веб-сайту на замовлення сторони в порядку, врегульованому ст. 106 ЦПК України;

– з залученням адвоката зафіксувати зміст веб-сайту шляхом проведення її огляду та збереження при реалізації захисником професійного права на збирання відомостей для використання у якості доказів.

Однак все ж вказані методи збирання електронних доказів не створюють гарантії для їх допустимості у конкретному судовому спорі. Як зазначав К.Б. Дрогозюк, важливо, щоб суддя правильно розумів правову природу електронного доказу [8]. Зокрема, при розгляді справи № 753/13197/18 Київський апеляційний суд критично поставився до наданого стороною експертного висновку за результатами проведеної фіксації і дослідження змісту веб-сторінок у мережі Інтернет, виготовленого Об'єднанням підприємств «Український мережевий інформаційний центр», оскільки особа, яка його підписала, не є судовим експертом та при його складанні було допущено порушення форми складання та порядку отримання доказової інформації. Також судом у постанові по згаданій справі було зроблено висновок, який є спілним майже для всієї інформації, розміщеної у мережі Інтернет. Це стосувалось того факту, що документ, поданий позивачем, який став підставою для встановлення судом належності відповідача, жодним чином не підтверджує того, що сторінка в соціальній мережі «Facebook», на котрій начебто розміщено текст оспорюваної інформації, належить саме відповідачу. Як наслідок, суд зазначив, що позивачем не доведено факт причетності відповідача до розміщеної інформації в мережі Інтернет, що є фактично припущенням сторони позивача [9].

Це дозволяє нам акцентувати увагу на проблемі ідентифікації безпосередньої особи, яка створила або поширила інформацію з використанням мережі Інтернет. Фактично, будь-яка особа має можливість реєстрації на розміщених у всевітній мережі сайтах, форумах чи інших джерелах, з зазначенням довільних ідентифікаційних даних, з подальшим розміщенням інформації у вигляді документів, фотографій, відеоматеріалів тощо. Питання щодо дослідження можливих фальсифікацій в будь-якому випадку має вирішуватись з залученням спеціалістів або експертів, що на рівні спеціальних знань мають можливість для надання суду необхідної інформації.

Зміна підходу законодавця до тлумачення електронних доказів саме як елементу інформаційного, а не матеріального світу, також залишає прогалину в частині відповідальності осіб за умисне знищення або пошкодження електронних доказів. В даному аспекті важливим є чіткий поділ власне електронних доказів та матеріальних носіїв, на яких такі докази розміщуються. Водночас відкритим залишається питання належного зберігання електронних доказів, наданих суду та включених до матеріалів справи.

Висновки. Є очевидним, що сучасний розвиток суспільства, зокрема в частині електронних комунікацій, створює ситуацію, за якої технічний прогрес кидає виклик наявному нормативно-правовому регулюванню даного елементу суспільних відносин. Слід визнати, що з запровадженням нових процесуальних норм виникають нові проблемні питання їх реалізації, що безумовно викликає необхідність їх наукового осмислення і подальшого розвитку. На даний час триває процес адаптації процесуального законодавства до використання електронної інформації у документообігу, доказуванні та інших процесуальних аспектах. Аналіз правозастосовної практики дозволяє виявити проблеми та недоліки у даній сфері, що має наслідком подальший генезис електронних доказів як складової інституту доказування у сучасному інформаційному світі.

У подальшій перспективі особливої актуальності має набути дослідження специфіки використання цифрових доказів з використанням системи електронного судочинства, що знаходиться на етапі тестування та підготовки до впровадження. Поступове трансформування процесуального документообігу у цифровий формат дозволить електронним доказам зайняти провідне місце серед інших засобів доказування. Беззаперечно ефективним у даному плані також є дослідження і впровадження зарубіжного досвіду, співпраця з належними органами країн, які мають позитивний досвід впровадження аналогічних інститутів.

Список використаної літератури:

1. Цивільний процесуальний кодекс України: Закон України від 18.03.2004 року №1618-IV в редакції від 19.10.2019 року. URL: <https://zakon.rada.gov.ua/laws/show/1618-15> (дата звернення 29.10.2019).
2. Павлова Ю.С. Електронний документ як джерело доказів у цивільному процесі : дис. ... канд. юрид. наук : 12.00.03 / Павлова Юлія Сергіївна. – Одеса., 2019. – 239 с.
3. Каламайко А. Ю. Електронні засоби доказування в цивільному процесі : автореф. дис. ... канд. юрид. наук : 12.00.03. Харків, 2016. 23 с.
4. Чорний С. О., Антонюк О.І. Електронні докази у цивільному процесі: проблеми застосування на практиці. Вісник студентського наукового товариства ДонНУ імені Василя Стуса. 2018. № 10. С. 83-88.
5. Про телекомунікації: Закон України від 18.11.2003 р. № 1280-IV. URL: <https://zakon.rada.gov.ua/laws/show/1280-15> (дата звернення 29.10.2019).
6. Проникновение интернета в Украине. Презентация. Factum Group Ukraine. URL: https://inau.ua/sites/default/files/file/1903/dani_ustanovchyh_doslidzhen_za_1-y_kvartal_2019_0.pdf (дата звернення 29.10.2019).

7. Найченко А.М., Куртакова Г.О. Електронні докази: реалії сьогодення. Експерт: парадигми юридичних наук і державного управління. 2018. № 1. С. 72-85.
8. Дрогозюк К. Б. Сучасні джерела доказування у цивільному процесі України та Франції. Право і суспільство. 2016. № 1. С. 52-63.
9. Постанова Київського апеляційного суду від 25.09.2019 р. по справі № 753/13197/18. URL: <http://www.reyestr.court.gov.ua/Review/84582801> (дата звернення 29.10.2019).

Huzenko E. V.

ELECTRONIC EVIDENCE AS AN INNOVATION IN CIVIL PROCEDURAL LEGISLATION

The article is devoted to the research of issues of legal and regulatory framework of electronic evidence with the identification of problematic aspects of their use. In particular, there were identified the problems of viewing and storing digital information hosted on the Internet, its further use in compliance with the eligibility requirements; and the ways of solving these problems are suggested.

Key words: *civil process, evidence, sources of evidence, electronic evidence.*

АКТУАЛЬНІ ПРОБЛЕМИ ВСТАНОВЛЕННЯ (ЗМІНИ) МЕЖ НАСЕЛЕНИХ ПУНКТІВ

Запара С.І.

доктор юридичних наук, професор,
Сумського національного аграрного університету

Лапенко І.В.

студентка
Сумського національного аграрного університету

В статті розглянуто актуальні проблеми встановлення (зміни) меж населених пунктів. Наводяться недоліки, які виникають під час розробки, затвердження проекту землеустрою щодо встановлення (зміни) меж населених пунктів та запропоновані шляхи вирішення даної актуальної проблеми.

Ключові слова: населений пункт, об'єднання територіальних громад, встановлення (зміна) меж населеного пункту, сталий розвиток населених пунктів.

Постановка проблеми та її актуальність. У статті розглянуто механізм розробки проектів землеустрою щодо встановлення (зміни) меж населених пунктів. Встановлено недоліки, які виникають під час під час розробки, затвердження та кінцевої реєстрації даного виду документації. Обґрунтовано необхідність створення дієвого механізму обміну інформацією між розробником проектної документації та органами місцевого самоврядування.

Аналіз останніх наукових досліджень і публікацій Дослідженням питань розроблення проектів землеустрою щодо встановлення (зміни) меж адміністративних територіальних одиниць присвячені праці Д. Бабміндри, Д. Білоконя, М. Габреля, Б. Данилишина, Й. Дороша, М. Дьоміна, О. Краснолуцького, В. Куйбіди, В. Мамонової, А. Мірошниченка, В. Нудельмана, О. Петраковської, І. Санжаровського, М. Стецюка, А. Третьяка, М. Хвесика, А. Юрченка, та багатьох інших. Але є необхідність наукового дослідження методичних підходів щодо розроблення проектів землеустрою, які б відповідали сучасним вимогам реформування земельних відносин та чинному законодавству.

Мета статті полягає в дослідженні та аналізі проблемних питань, які виникають під час розробки, затвердження та кінцевої реєстрації проектів землеустрою щодо встановлення (зміни) меж населених пунктів.

Виклад основного матеріалу. Населений пункт – це первинна одиниця розселення людей у межах певної забудованої ділянки, яка постійно або сезонно використовується як місце проживання людей [1].

Земельний кодекс редакції 1970 року передбачав виділення окремої категорії земель «землі населених пунктів», до складу якої входили: землі міст, селищ міського типу і сілських населених пунктів [2]. Такий розподіл був пов'язаний з особливостями правового режиму використання всіх категорій земель у населеному пункті.

На сьогодні законодавчою основою регулювання використання земель населених пунктів є Закон України про прийнятий 25 жовтня 2001 року [3]. Згідно зі статтею 38 зазначеного кодексу до земель житлової та громадської забудови належать земельні ділянки в межах населених пунктів, які використовуються для розміщення житлової забудови, громадських будівель споруд, інших об'єктів загального користування.

Використання земель житлової та громадської забудови здійснюється відповідно до генерального плану населеного пункту, іншої містобудівної документації, плану земельно-господарського устрою з дотриманням державних стандартів і норм (ст. 39 Земельного кодексу України) [3].

Сталий розвиток населених пунктів характеризує соціально, економічно, екологічно збалансований розвиток міських і сільських поселень, спрямований на створення їх економічного потенціалу, повноцінного життєвого середовища для суцільного та наступних поколінь на основі раціонального використання ресурсів, технологічного переоснащення, реструктуризації підприємств, удосконалення соціальної, виробничої, транспортної, комунікаційно-інформаційної, інженерної, екологічної інфраструктури, поліпшення умов проживання, відпочинку та оздоровлення, збереження та збагачення біологічного різноманіття та культурної спадщини [4].

У 2015 році набрав чинності Закон України «Про добровільне об'єднання територіальних громад» [5], що спричинив потужний поштовх до актуалізації питання та встановлення меж населених пунктів. За даними офіційного веб-порталу Верховної Ради України [6], в Україні нараховується 490 районів, 460 міст, 111 районів у містах, 885 селищ міського типу, 28385 сілських населених пунктів, значна частина з них не має встановлених меж. А це ускладнює роботу органів місцевого самоврядування та

Державної служби з питань геодезії, картографії та кадастру (далі – Держгеокадастр), адже межа розподіляє повноваження органів місцевого самоврядування та органів виконавчої влади щодо розпорядження землі. Отже, це питання є відкритим та актуальним, з огляду порядку складання та погодження проектної документації щодо встановлення(зміни) меж населених пунктів.

Проекту землеустрою щодо встановлення(зміни) меж сіл, селищ, міст розробляються за рішенням відповідної сільської, селищної, міської ради. Ці проекти на районному рівні розробляються за рішенням відповідної районної ради, а у разі якщорайонна рада не утворена – обласної ради. Аналіз і встановлення меж міської ради розробляється проектом землеустрою щодо встановлення(зміни) меж районів у місті. Проекти землеустрою щодо встановлення(зміни) меж областей є майже не розроблені, а утворення меж областей здійснюється за рішенням Верховної Ради України [7].

У практичному аспекті проекти землеустрою розробляються на підставі договору між замовником та його розробником відповідно до завдання на розроблення проекту. Замовлення на розроблення проекту землеустрою можуть подаватися сільські, селищні, міські, районні або обласні ради. Розробляти ці проекти можуть як юридичні, такі фізичні особи, що володіють необхідним технічним і технологічним забезпеченням та у складі яких працюють не менш як два сертифіковані інженери-землевпорядники або фізичні особи – підприємці, які володіють необхідним технічним і технологічним забезпеченням та є сертифікованими інженерами-землевпорядниками.

Основною законодавчо-нормативною базою для розроблення проектів землеустрою щодо встановлення (зміни) меж населених пунктів є Земельний кодекс України, Закони України «Про землеустрій» і «Про місцеве самоврядування».

Фінансування робіт з розроблення проектів землеустрою щодо встановлення (зміни) меж населених пунктів здійснюється за коштів державних, місцевих бюджетів та інших джерел відповідно до законодавства [8].

Проекту землеустрою щодо встановлення(зміни) меж адміністративно-територіальних одиниць розробляються у такому порядку:

- підготовки роботи;
- складання проекту;
- погодження та затвердження проекту;
- перенесення проекту в натуру (на місцевість).

Перед розробленням проекту землеустрою здійснюється обґрунтування змін меж адміністративно-територіальних одиниць. Генеральна схема планування території України, схема планування території областей і районів, а також схема землеустрою і техніко-економічне обґрунтування використання та охорони земель адміністративно-територіальних одиниць є документами, на підставі яких змінюються межі областей та районів, та відразу ж необхідно зазначити, що більшість цих матеріалів є застарілими, виконані за методичними підходами, що не відповідають чинному законодавству. Отже, виникає проблема, що існуюча межа побудована за старими не коректними планово – картографічними матеріалами, а прослідкувати її достовірність не можливо.

У процесі підготовчих робіт проводиться збір, вивчення та аналіз земельно-облікової документації, матеріалів відведення та інвентаризації земель, наявних планів на територію. З метою уточнення проходження межі проводяться обстеження на місцевості земельних ділянок, наявності інженерної інфраструктури.

Для розробки проекту використовують наступні матеріали:

- завдання на розроблення проекту землеустрою щодо встановлення (зміни) межі;
- генеральний план (генеральні плани населених пунктів відповідно до ст. 173 Земельного кодексу України вважаються документами, згідно яких змінюються межі міст, селищ та сіл);
- планово-картографічний матеріал;
- документацію із землеустрою юридичних та фізичних осіб, земельні ділянки яких будуть включатися в межі;
- дані управління Держгеокадастру: експлікація земель в існуючій межі населеного пункту;
- вкопіювання із «Технічної документації по встановленню (зміни) меж сільських населених пунктів Сумської області»;
- вкопіювання з кадастрової карти (плану) та іншої картографічної документації Державного земельного кадастру.

В процесі збору необхідної інформації часто виникають складнощі, через те, що інформаційна база Держгеокадастру до сих пір повністю не оновлена. У зв'язку з цим розробники проектної документації знову змушені використовувати застарілу інформацію, що значно знижує якість виконаних робіт.

Основними складовими проекту землеустрою встановлення (зміни) меж населених пунктів є:

- пояснювальна записка;

- додатки;
- графічні матеріали.

Пояснювальна записка повинна містити: економічне обґрунтування доцільності встановлення (зміни) меж, яке охоплює інформацію щодо загальних обсягів економічного і фінансового потенціалу; перелік підприємств розташованих в смузі встановлення меж або на території, яка додатково включається в межі населених пунктів; інформацію про зайнятість населення, обсяги та склад податкових надходжень до місцевих бюджетів для забезпечення можливостей вирішувати питання місцевого значення; пропозиції щодо розвитку соціальної, оздоровчої, рекреаційної, транспортної інфраструктури; відомості щодо розмірів населених пунктів в існуючих та проектних межах та відомості щодо зонування по доцільному використанню земель з врахуванням їх придатності.

Погодження та затвердження проекту землеустрою. Проект землеустрою щодо встановлення (зміни) меж адміністративно-територіальної одиниці погоджується сільськими, селищними, міськими, районними радами та районними державними адміністраціями. У разі розширення меж населеного пункту на території, яка не входить до складу відповідного району, або якщо районна рада не утворена, проект погоджується з Радою міністрів Автономної Республіки Крим, обласною державною адміністрацією.

Погоджений проект землеустрою підлягає державній експертизі землепорядної документації [9]. Після погодження проекту землеустрою та отримання позитивного висновку державної експертизи землепорядної документації приймаються рішення про встановлення (зміну) меж адміністративно - територіальних одиниць.

Після отримання рішення про встановлення (зміну) меж адміністративно- територіальних одиниць, розробник проектної документації обов'язково повинен отримати Витяг з Державного земельного кадастру (далі – ДЗК) земельної ділянки, якій встановлюють межі. Одночасно з отриманням витягу інформація про нові межі або їх встановлення вноситься в інформаційну базу ДЗК.

У зв'язку з великим обсягом робіт під час виконання проекту, тривалістю строків погодження та проходження експертизи (не менше 6 місяців) виникають труднощі з кадастровою реєстрацією виготовленої проектної документації. Ці труднощі виникають через те, щов період оформлення та затвердження проекту процес отримання земельних ділянок громадянами не зупиняється, а отже виготовлений проект стає не повністю достовірним. Тому доречно було б створити дієвий механізм обміну інформацією між розробником даного виду документації та органами місцевого самоврядування населеного пункту межа якого встановлюється.

Завершальним етапом виконання проекту є перенесення меж адміністративно-територіальних одиниць в природу (на місцевість), що здійснюється після затвердження проекту землеустрою за окремим клопотанням замовника. Роботи виконуються відповідно до Інструкції про встановлення (відновлення) меж земельних ділянок в природі (на місцевості) та їх закріплення межовими знаками, що затверджена наказом Державного комітету України із земельних ресурсів від 18.05.2010 № 376 [10].

Зазначена документація розробляється на підставі діючої законодавчої та нормативної бази і визначає: пріоритетні та концептуальні питання планування використання території країни; вдосконалення системи розселення та забезпечення сталого розвитку населених пунктів, розвитку виробничої соціальної та інженерно-транспортної інфраструктури, формування національної екологічної мережі; пропозиції щодо вдосконалення земельних відносин; організації раціонального використання та охорони земель; перерозподілу земель з урахуванням потреб сільського, лісового та водного господарства; перспектив для розвитку територій оздоровчого, рекреаційного, історико-культурного призначення та природно-заповідного фонду; довгострокову стратегію планування та забудови території населених пунктів [8].

Вимогою часу є подальше удосконалення розробки проектів землеустрою щодо встановлення (зміни) меж населених пунктів як основи раціонального використання земельних ресурсів.

Таким чином можна зробити висновок про актуальні питання та існуючі проблеми у сфері розроблення проектів землеустрою щодо встановлення (змін) меж населених пунктів, які потребують першочергового вирішення:

1. Відсутність на доступних планово-картографічних матеріалах меж адміністративно-територіальних утворень, встановлених належним чином або ж не встановлення їх взагалі.
2. Недостатнє фінансування виконання робіт щодо встановлення та зміни меж населених пунктів державними органами та органами місцевого самоврядування, що пов'язано з деякою законодавчою неврегульованістю.
3. Відсутність єдиного та спеціального нормативно-правового акту, який би регулював відносини щодо встановлення (зміни) меж адміністративно-територіальних одиниць.

Вирішення зазначених проблемних та практичних аспектів слугуватиме основою для створення якісної та достовірної містобудівної та землепорядної документації.

Список використаної літератури:

1. Ступень М. Г., Гулько Р. Й., Микула О. Я., Шпік Н. Р. Кадастр населених пунктів : підручник. Львів : Новий Світ–2000, 2007.– 392 с.
2. Земельний кодекс УРСР від 25 грудня 1970 р. // Відомості Верховної Ради Української РСР. – 1971. – № 1. URL: <https://zakon.rada.gov.ua/laws/show/2874> (дата звернення: 28.10.2019).
3. Земельний кодекс України : редакція від 20 жовтня 2019 р. URL: <https://zakon.rada.gov.ua/laws/show/2768-14> (дата звернення: 25.10.2019).
4. Постанова Верховної Ради України від 24.12.1999 № 1359-XIV «Про Концепцію сталого розвитку населених пунктів» URL: (дата звернення: 27.10.2019).
5. Закон України «Про добровільне об'єднання територіальних громад», Відомості Верховної Ради (ВВР), 2015, № 13, ст.91 URL: <https://zakon.rada.gov.ua/laws/show/157-19/print> (дата звернення: 27.10.2019).
6. Кількість адміністративно-територіальних одиниць за регіонами України на 1 січня 2016 року. Архів URL: <http://www.ukrstat.gov.ua> (дата звернення: 24.10.2019).
7. Закон України «Про землеустрій» від 20.10.2019 № 858-IV URL: <https://zakon.rada.gov.ua/laws/show/858-15> (дата звернення: 26.10.2019).
8. Дорош О.С. Методичні підходи до розробки проектів землеустрою щодо встановлення (зміни) меж адміністративно-територіальних одиниць. 2015. – № 1. – С. 44-49.
9. Закон України «Про державну експертизу землепорядної документації» від 27.06.2015р. №1808-IV URL: <https://zakon.rada.gov.ua/laws/show/1808-15> (дата звернення: 27.10.2019).
10. Наказ «Про затвердження Інструкції про встановлення (відновлення) меж земельних ділянок в натурі (на місцевості) та їх закріплення межовими знаками» затв. наказом Державного комітету України із земельних ресурсів 18.05.2010 N 376 URL: <https://zakon.rada.gov.ua/laws/show/z0391-10> (дата звернення: 28.10.2019).

Zapara S.I., Lapenko I.V.

ACTUAL PROBLEMS OF ESTABLISHMENT (CHANGE) OF BOUNDARIES OF SETTLEMENTS

The article deals with the actual problems of establishing (changing) the boundaries of settlements. The shortcomings that arise during the development, approval of the land management project regarding the establishment (change) of settlements boundaries and the ways of solving this urgent problem are presented.

Key words: *settlement, unification of territorial communities, establishment (change) of settlement boundaries, sustainable development of settlements*

ПРАВОВЕ РЕГУЛЮВАННЯ ОБІГУ ТА ЗАХИСТУ ПЕРСОНАЛЬНИХ ДАНИХ ПРАЦІВНИКА**Клименко К.О.**

студент

Сумський національний аграрний університет

Кузнецова М.Ю.

кандидат юридичних наук

Сумський національний аграрний університет

У статті проаналізовано основні принципи захисту персональних даних та визначені механізми управління інформаційною безпекою. Викладено базові положення української системи правового захисту персональних даних. Визначені особливості правового регулювання обігу та захисту персональних даних працівника, а також сформульовані пропозиції та рекомендації щодо його вдосконалення.

Ключові слова: персональні дані, працівник, ідентифікація, захист, інформація, правове забезпечення.

Постановка проблеми. Сучасний розвиток економіки обумовлено великою кількістю інформації, яка потребує захисту й управління її використання. Наразі захист інформації, а особливо персональних даних, у зв'язку з почастищенням порушень у даній сфері, займає важливе місце як безпосередньо на кожному підприємстві, так і на загальнодержавному рівні.

Зростання наукового і практичного інтересу до тематики дослідження персональних даних також обумовлено розвитком інформаційних систем та технологій та їх застосуванням в практичній діяльності цілого ряду державних органів, установ і підприємств. Але одночасно виникає важіль негативних аспектів, наслідком яких є протиправне використання роботодавцями персональних даних, що є прямим порушенням конституційних прав працівників.

Проблемам обігу та захисту персональних даних, у тому числі працівників, приділяється сьогодні багато уваги. Вони є дуже значущими як із теоретичної, так і з практичної позиції. Цим дослідженням приділено увагу в наукових працях багатьох учених. Особливий інтерес до висвітленої проблеми проявляли М. Бем, В. Волоसेцький, І. Городинський, М. Кравчук, К. Мельник, О. Мервінський, Т. Обуховська, та інші вчені.

Метою дослідження є визначення особливостей правового регулювання обігу та захисту персональних даних працівника, а також сформулювати пропозиції та рекомендації щодо його вдосконалення.

Виклад основних положень. Інститут обігу та обробки персональних даних працівника сформувався у західних країнах у 70–80-х роках минулого сторіччя. Ще на початку 30-х років ХХ ст. у Конституціях низки європейських держав були закріплені норми щодо захисту інформації особистого і сімейного характеру.

Пізніше були прийняті законодавчі акти, що містять спеціальні норми регулювання правовідносин щодо персональних даних осіб, у тому числі працівника [13, с.23]. Так, у Зобов'язальному кодексі Швейцарії є норма про захист особистості працівника, що поширюється і на сферу трудових відносин, у тому числі на процедуру найму [16, с.94].

Серед інших європейських країн варто назвати: Фінляндію (Закон «Про реєстрацію громадян» 1987 року), Нідерланди (Декрет про вразливі дані 1993 року), Великобританію («Закон про захист персональних даних» 1984 року), Францію (Закон «Про інформатику, картотеку та свободи» 1978 року), Угорщину (Закон «Про захист інформації про особу і доступ до інформації, що становить суспільний інтерес» від 1992 року) [11; 173].

Для висвітлення проблематики доцільно проаналізувати зміст нормативно-правових актів щодо обігу та захисту персональних даних працівника. Конституція України відтворює положення міжнародних актів щодо заборони втручання в особисте і сімейне життя людини. Відповідно до ст. 32 Конституції України ніхто не може зазнавати втручання в його особисте і сімейне життя, крім випадків, передбачених Конституцією України. Не допускається збирання, зберігання, використання та поширення конфіденційної інформації про особу без її згоди, крім випадків, визначених законом, і лише в інтересах національної безпеки, економічного добробуту та прав людини [1].

Чинний Кодекс законів про працю України не містить спеціальних норм гарантування безпеки обігу та обробки персональних даних працівника. Даний акт визначає правові засади і гарантії здійснення працівниками права розпоряджатися своїми трудовими здібностями та, відповідно, регулює трудові відносини всіх працівників. Крім цього, вказаним Кодексом встановлений обов'язок роботодавця

отримати від працівника певні документи, зокрема частина друга статті 24 передбачає, що при укладенні трудового договору громадянин зобов'язаний подати паспорт або інший документ, що посвідчує особу, трудову книжку, а у випадках, передбачених законодавством, – ще й документ про освіту (спеціальність, кваліфікацію), про стан здоров'я та інші документи [3].

Таким чином, роботодавець зобов'язаний збирати персональні дані працівника, а отже, він набуває правового статусу володільця та розпорядника персональних даних.

Також важливою є норма, яка визначає заборону збирання окремих відомостей про особу. Згідно із ст. 25 КЗпП при укладенні трудового договору забороняється вимагати від осіб, які поступають на роботу, відомості про їх партійну і національну приналежність, походження, прописку та документи, подання яких не передбачено законодавством. Отже, перелік таких відомостей є досить обмеженим [3].

Особливості обігу та захисту персональних даних працівника у науковій літературі поділяють на дві групи: загальні, які характеризують захист персональних даних будь-якої фізичної особи, в тому числі тієї, яка перебуває у статусі працівника, та спеціальні, які властиві обігу та захисту саме персональних даних працівника. Розглянемо кожен групу ознак [10, с.55].

Однією з важливих загальних ознак обігу та захисту персональних даних працівників є те, що вимоги та підстави обробки персональних даних працівника чітко встановлені в законі. Дане положення визначене в ст. 6, 7 та 11 Закону України «Про захист персональних даних» [5]. Зокрема, основними вимогами до обробки персональних даних визначені такі: обробка має здійснюватися з конкретно та чітко визначеною метою (стосовно персональних даних працівника такою метою може бути перевірка рівня кваліфікації та компетентності працівника, нарахування заробітної плати та сплата податків та зборів до фондів соціального страхування тощо); обробка персональних даних має здійснюватися прозоро та дозволеними засобами; склад та зміст персональних даних мають бути адекватними та сумісними з метою обробки; недопустимість обробки даних про працівника, які є конфіденційними, без його згоди, крім випадків, визначених законом, і лише в інтересах національної безпеки, економічного добробуту та прав людини [12].

У цьому разі йдеться про необхідність розмежування роботодавцем підстав обробки персональних даних, які потребують надання письмової згоди працівником, та інших підстав, за наявності яких така згода не потрібна (наприклад, подання податкової звітності, нарахування та сплата податків тощо). Останні мають бути чітко визначені в законодавстві. Тобто згода суб'єкта персональних даних на обіг та обробку його даних може надаватися у різних формах, однак для чітко сформульованої мети, у тому числі закріпленої в нормативно-правових актах [12].

Наступною ознакою обігу та захисту персональних даних працівників є безкоштовний та вільний доступ працівників до своїх персональних даних. Персональні дані працівника, як правило, зберігаються у відділі кадрів, бухгалтерії та ін. Відповідні підрозділи підприємства за зверненням працівника мають видавати запитувану інформацію у формі виписок, довідок тощо. Будь-які обмеження та заборони щодо надання працівнику інформації, яка становить зміст його персональних даних, мають бути визнані незаконними [10, с.56].

Важливою загальною ознакою є функціонування спеціально уповноваженого органу у сфері здійснення контролю за додержанням законодавства про захист персональних даних. Таким органом виступає Уповноважений Верховної Ради України з прав людини [7, с.97].

Конфіденційний правовий режим персональних даних має бути забезпечений і у трудових відносинах. Відповідно, частина 2 статті 21 Закону України «Про інформацію» закріплює, що конфіденційною є інформація про фізичну особу, а також інформація, доступ до якої обмежено фізичною або юридичною особою, крім суб'єктів владних повноважень [6]. Закон України «Про доступ до публічної інформації» до визначення наведеного вище додає: «та яка може поширюватися у визначеному ними порядку за їхнім бажанням відповідно до передбачених ними умов» [4]. Відповідно до частини 1 статті 5 Закону [4] передбачено можливість віднесення персональних даних до конфіденційної інформації про особу законом або відповідною особою. Таким чином законодавець чітко демонструє, що відомості, що можуть бути віднесені до персональних даних про особу є конфіденційними [8, с.112].

Частина друга статті 51 проекту Трудового кодексу України від 27 грудня 2014 року № 1658 встановлює вичерпний перелік документів, які вправі вимагати роботодавець, а саме: 1) заява про прийняття на роботу (із зазначенням: є ця робота основним місцем чи сумісництвом); 2) паспорт або інший документ, що посвідчує особу; 3) свідоцтво про загальнообов'язкове державне соціальне страхування; 4) довідка центрального органу виконавчої влади, що забезпечує формування державної фінансової політики про присвоєння ідентифікаційного номера (реєстраційний номер облікової картки платника податку), крім осіб, які відповідно до закону його не мають; 5) документ про спеціальну освіту (спеціальність, кваліфікацію), якщо робота, на яку претендує працівник, потребує спеціальних знань; 6) трудова книжка [15].

Виходячи з вищевказаного, можна зробити висновок, що відсутність у проекті Трудового кодексу України окремого розділу про обіг та обробку персональних даних працівника свідчить про те, що на

працівника поширюються всі права та обов'язки суб'єкта персональних даних, передбачені спеціальним Законом України «Про захист персональних даних».

Висновки. Таким чином, проведений у даній статті аналіз дає змогу зробити висновок, що чинний Кодекс законів про працю України не містить спеціальних норм гарантування безпеки обігу та обробки персональних даних працівника. Захист працівника як суб'єкта персональних даних здійснює спеціальний Закон України «Про захист персональних даних».

На даному етапі у законодавстві відсутній чіткий механізм обігу та захисту персональних даних працівника. Задля належного обігу та захисту персональних даних працівника необхідно врахувати особливості використання персональних даних працівника у трудових відносинах та закріпити відповідні положення у Трудовому кодексі України. Існуючий Проект Трудового кодексу України не вирішує цілу низку питань щодо захисту персональних даних працівника. Тому доцільно в окремій главі «Захист персональних даних працівника» нового Трудового кодексу України врегулювати питання, пов'язані з обробкою та захистом персональних даних працівника.

Список використаної Літератури:

1. Конституція України : Закон України від 28 червня 1996 року №254к/96-ВР // Відомості Верховної Ради. 1996. №30. Ст. 141.
2. Міжнародний пакт про громадянські і політичні права. Міжнародний документ від 16.12.1966 р. URL: http://zakon0.rada.gov.ua/laws/show/995_043
3. Кодекс законів про працю України : Закон України від 10 грудня 1971 року з змінами та доповненнями URL:<http://zakon.rada.gov.ua>.
4. Про доступ до публічної інформації : Закон України від 13.01.2011 № 2939-VI. URL:<http://zakon3.rada.gov.ua/laws/show/2939-17>.
5. Про захист персональних даних : Закон України. Відомості Верховної Ради України (ВВР), 2010, № 34, ст. 481.
6. Про інформацію : Закон України від 02.10.1992 № 2657-XII. URL: <http://zakon2.rada.gov.ua/laws/show/2657-12>.
7. Брижко В.М. Організаційно-правові питання захисту персональних даних. дис. ... канд. юрид. наук : 12.00.07-теорія управління; адміністративне право і процес; фінансове право; інформаційне право. К, 2004. 251 с.
8. Гета Д.С. Правове регулювання захисту персональних даних працівників. в Україні. Науковий вісник публічного та приватного права. 2016. Вип.1. С. 110-114.
9. Зеркаль О.В. Деякі питання захисту персональних. Бюлетень Міністерства юстиції України. 2012. № 1. С. 5-14.
10. Куценко Р.В. Гарантії захисту персональних даних працівників в Україні. Підприємство, господарство і право. 2018.1.С. 55-58.
11. Оніщенко О.В. Персональні дані працівників: деякі особливості. Вісник Академії адвокатури України. 2012. С. 173-175.
12. Правозахисник: В Україні відсутні гарантії захисту персональних даних URL:<http://tyzhden.ua/News/90902>.
13. Різак М. В. Обіг та обробка персональних даних працівника в умовах сучасної кодифікації правового регулювання трудових відносин в Україні. Науковий вісник Ужгородського національного університету. 2016. Вип. 38(2). С. 23-26.
14. Сопілко І. М. Механізм захисту персональних даних: проблеми та перспективи. Юридичний вісник. Повітряне і космічне право. 2013. № 2. С. 66-70.
15. Трудовий кодекс України : Проект Закону України. URL: http://w1.c1.rada.gov.ua/pls/zweb2/webproc4_1?pf3511=53221.

Klymenko K., Kuznetsova M.

LEGAL REGULATION OF THE TURNOVER AND PROTECTION OF EMPLOYEE PERSONAL DATA

The article analyzes the basic principles of personal data protection and defines information security management mechanisms. The main principles of the Ukrainian system of legal protection of personal data are set out. The features of the legal regulation of abortion and the protection of personal data of an employee are determined, as well as formulated suggestions and recommendations for its improvement.

Key words: *personal data, employee, identification, protection, information, legal support.*

ІНФОРМАЦІЙНО-ПРАВОВИЙ СТАТУС У ІНФОРМАЦІЙНИХ ПРАВОВІДНОСИНАХ

Мальцева Я.І.

студентка

Сумський національний аграрний університет

Кузнецова М. Ю.

кандидат юридичних наук

Сумський національний аграрний університет

Обґрунтовано важливість дослідження інформаційно-правового статусу у інформаційних правовідносинах. Грунтуючись на фундаментальних положеннях загальної теорії права, визначено поняття та структуру інформаційно – правового статусу.

Ключові слова: правовий статус, інформаційно-правовий статус, правовий статус особи.

Постановка проблеми. Вважаємо за необхідне акцентувати увагу на неточностях у доктринальних формулюваннях структури правового статусу. Очевидно, що маємо, приклад не достатньо послідовного та зваженого вживання термінів і понять. Говорячи про правовий статус як загальне поняття, деякі автори розглядають у якості його структурних елементів вже елементи структури правового статусу особи. Тобто, вони не проводять різницю між поняттями «правовий статус» (інформаційно-правовий статус) та «правовий статус особи», що є не зовсім коректним, адже останнє поняття – похідне від загального – «правовий статус».

Ступінь розробленості проблеми. Грунтуючись передусім на фундаментальних положеннях загальної теорії права, надалі пропонуємо акцентувати увагу на дослідженні загальноправової характеристики та змісту поняття «правовий статус». Доречним у зв'язку з цим буде нагадати, що дослідженню зазначеного питання присвячено наукові праці багатьох відомих вчених. Зокрема, М. М. Алексєєв, В. М. Дурденевский, Н. Л. Дювернуа, В. Б. Єльяшевич, Б. О. Кістяківський, Н. М. Коркунов, Н. Г. Александров, С. С. Алексєєв, В. Я. Бойцов, С. Н. Братусь, С. Ф. Кечек'ян, М. Л. Кулагін, В. В. Лазарєв, Г. В. Мальцев, М. Н. Марченко, Н. І. Матузов, А. З. Міцкевич, Б. Б. Черепакін, Р. О. Халфіна, Л. С. Явич та інші.

Метою цієї статті є визначення терміну «правовий статус», «інформаційно-правовий статус», «правове положення» та «правове становище».

Виклад основного матеріалу. Наразі зазначимо, що природа, структура та зміст правового статусу постають, як зазначають О. В. Зайчук та Н. В. Оніщенко, ключовим поняттям юридичної науки та «були й залишаються як предметом серйозного дослідження для науковців, так і об'єктом прискіпливої уваги практиків» [1, с. 79]. Водночас, на думку авторів, «правовий статус» – це система законодавчо встановлених та гарантованих державою прав, свобод, законних інтересів і обов'язків суб'єкта суспільних відносин. Правовий статус характеризує положення особи у взаємовідносинах із суспільством та державою [1, с. 79]. Разом із тим таке визначення ми вважаємо не досить чітким та обґрунтованим, оскільки виникає питання щодо введення ще одного поняття – «суб'єкт суспільних відносин».

Аналогічне розуміння змісту досліджуваного поняття має і О. Ф. Скакун, на думку якої, правовий статус – «це передбачена законодавством система взаємозалежних прав, законних інтересів і обов'язків суб'єкта права» [2, с. 550]. Як бачимо, у дефініції поняття «правовий статус», визначеного О. Ф. Скакун, йдеться саме про «суб'єкт права», а не про «суб'єкт суспільних відносин», на відміну від визначення попередніх авторів.

Висловлюючи свою позицію, А. В. Панчишин визначив правовий статус як «багатоаспектну, комплексну, універсальну категорію, що має чітку стабільну структуру та встановлює характер і принципи взаємодії суб'єктів суспільних відносин між собою, а також, шляхом визначення прав, обов'язків та гарантій їх реалізації, визначає місце суб'єкта в системі правовідносин та забезпечує нормальну життєдіяльність соціального середовища» [3, с. 64]. Разом із тим А. В. Малько характеризує правовий статус як комплексне інтегративне поняття, що відображає взаємовідносини суб'єктів суспільних відносин, особи і суспільства, громадянина і держави, індивіда та колективу, а також інші соціальні зв'язки [4, с. 397]. Нарешті, Г. А. Борисов зміст поняття «правовий статус» доповнює тим, що воно характеризується ще й цілісністю, чіткою структурованістю та визначеним порядком взаємодії його компонентів [5, с. 129].

Разом із тим вважається за доцільне з'ясувати основні ознаки правового статусу. Достатньо обґрунтованим, на нашу думку, постає підхід, запропонований В. М. Корельським, який, характеризуючи правовий статус як багатоаспектне поняття, акцентував увагу на його наступних важливих ознаках. По-перше, правовий статус має загальний, універсальний характер, включає статуси різних суб'єктів пра-

вовідносин: держави, суспільства, особи тощо. По-друге, правовий статус відображає індивідуальні особливості суб'єктів і реальне положення їх у системі багатоманітних суспільних відносин. По-третє, правовий статус не може бути реалізований без обов'язків, що кореспондуються правам, без юридичної відповідальності за їх невиконання чи неналежне виконання, без правових гарантій. По-четверте, правовий статус визначає права і обов'язки суб'єктів у системному вигляді, що дає змогу здійснити порівняльний аналіз статусів різних суб'єктів [6, с. 549].

Наразі, більш детальними (спеціальними) ознаками правового статусу, на думку В. М. Руденко, постають наступні. По-перше, залежність від сутності соціального устрою, в умовах якого він складається і функціонує. По-друге, установлення правового статусу спеціально уповноваженими органами держави і зміна його змісту залежно від волі законодавця, а не окремих суб'єктів права, на яких він поширюється. По-третє, вираження правового статусу у формах права – нормативно-правовому акті, нормативно-правовому договорі, судовому прецеденті та ін. По-четверте, визначення меж, формування статусних прав й обов'язків [7, с. 234].

Переходячи до визначення структури правового статусу, зазначимо, що відсутність єдиної позиції щодо визначення змісту поняття «правовий статус» водночас обумовлює різні точки зору стосовно визначення його структурних елементів. Потрібно зауважити, що здебільшого у літературі йдеться про структурні елементи правового статусу особи.

Наприклад, А. М. Колодій та А. Ю. Олійник серед елементів правового статусу визначають: 1) статусні правові норми і правові відносини; 2) суб'єктивні права, свободи і юридичні обов'язки; 3) громадянство; 4) правові принципи і юридичні гарантії; 5) законні інтереси; 6) правосуб'єктність; 7) юридичну відповідальність [8]. М. І. Хавронюк до структури правового статусу включає лише: 1) правосуб'єктність людини; 2) принципи конституційно-правового статусу людини; 3) права та свободи людини і гарантії їх реалізації; 4) обов'язки людини та гарантії їх виконання [9]. В. О. Котюк, в свою чергу, визначає, що правовий статус особи та громадянина складається з суб'єктивних прав, свобод і обов'язків [10]. А з точки зору О. А. Лукашевої поняття правового статусу слід обмежити категоріями прав та обов'язків, що дає змогу чітко визначити його структуру. На думку останнього автора, всі інші елементи є або передумовами, або другорядними щодо основних [11, с. 91–96].

Узагальнюючи теоретичні підходи з цього питання, О. В. Зайчук і Н. М. Оніщенко зазначають: «Деякі вчені самостійними елементами правового статусу особи називають громадянство, загальну правоздатність, гарантії, законні інтереси та юридичну відповідальність. Інші – навпаки, деякі із згаданих вище елементів характеризують або як передумову (громадянство, правоздатність), або як другорядні елементи статусу (юридична відповідальність, законні інтереси), або як такі, що виходять за межі правового статусу (гарантії). Серед елементів називають й правові норми, що закріплюють статус особи, правосуб'єктність, правові принципи та правовідносини статусного типу» [1, с. 78].

Разом з тим, О. В. Зайчук та Н. М. Оніщенко пропонують власне розуміння структури правового статусу, серед елементів якого виділяються: 1) права особи (формально визначені та юридично гарантовані можливості користуватися соціальними благами і реалізовувати суб'єктивні інтереси); 2) свободи особи (нормативно закріплені можливості, що мають певні особливості порівняно з правом); 3) законні інтереси особи (юридично значимі претензії на соціальні блага, які не охоплюються змістом прав і свобод); 4) юридичні обов'язки особи (встановлені та гарантовані державою вимоги до поведінки людини, офіційно закріплена міра необхідної діяльності в інтересах сторони, якій належить суб'єктивне право) [1, с. 78, 79].

Таким чином, дослідження структури правового статусу допомогло усвідомити існування низки наукових підходів до визначення її елементного складу. Разом із тим слід звернути увагу на збалансоване визначення структури правового статусу, запропонованого О. В. Зайчуком та Н. В. Оніщенко, які, нагадаємо, виділили наступні елементи цієї структури: 1) права особи; 2) свободи особи; 3) законні інтереси особи; 4) юридичні обов'язки особи.

Водночас вважаємо за необхідне акцентувати увагу на неточності у запропонованому зазначеними вище науковцями формулюванні структури правового статусу. Очевидно, що маємо, знов ж таки, приклад не достатньо послідовного та зваженого вживання термінів і понять. Говорячи про правовий статус як загальне поняття, водночас вказані автори розглядають у якості його структурних елементів вже елементи структури правового статусу особи. Тобто, вони не проводять різницю між поняттями «правовий статус» та «правовий статус особи», що є не зовсім коректним, адже останнє поняття – похідне від загального – «правовий статус».

У зв'язку з цим вважаємо за необхідне підкреслити у черговий раз точність формулювання думок, що притаманно О. Ф. Скакуну. Нагадаємо, що науковець чітко визначає правовий статус: це «передбачена законодавством система взаємозалежних прав, законних інтересів і обов'язків суб'єктів права» [2, с. 550]. Вважаємо за доцільне приєднатися до позиції О. Ф. Скакуна та визначити інформаційно-правовий статус як передбачену інформаційним законодавством систему взаємозалежних інформаційних прав, законних інформаційних інтересів та інформаційних обов'язків суб'єктів інформаційного права.

Усвідомлення змісту поняття «правовий статус», яке надано у визначенні О. Ф. Скакун («юридична міра соціальної свободи суб'єкта права; визначає межі, у яких можуть відбуватися кількісні зміни його правового становища» [2, с. 550]), логічно зумовлює необхідність дослідження наступного поняття – «правове становище». Разом з тим вважаємо за доцільне зазначити, що, зазвичай, точне (не синонімічне) формулювання останнього поняття – не «правове становище», а «правове положення». Саме це поняття досліджується упродовж багатьох років фахівцями, зокрема, інформаційного права. Тому вважаємо за можливе внести «авторську правку» у роботах О. Ф. Скакун: замість поняття «правове становище» розуміти поняття «правове положення».

Висновок. Вважаємо, що пояснюючи особливість правового статусу колективних суб'єктів права, необхідно враховувати, що їх формування обумовлюється, серед іншого, мірою розвитку держави, громадянського суспільства та формування потреб і інтересів осіб, які поєднуються у колективи. На відміну від індивідуальних правових статусів, правовий статус колективного суб'єкта права не є сумою останніх, а має, як зазначає О. Ф. Скакун, якісно інші властивості, які визначаються завданнями і функціями держави, якщо йдеться про правові статуси державних органів, підприємств, організацій та установ [2, с. 551].

Таким чином, доктринальний аналіз доводить, що «правовий статус» – це комплексне, інтегративне поняття, певна система, що об'єднує, на думку деяких із авторів, права, свободи, законні інтереси та обов'язки суб'єкта права (наприклад, О. В. Зайчук, Н. В. Оніщенко, О. Ф. Скакун). Таким чином, ґрунтуючись на отриманому вище висновку, вважаємо, що «інформаційно-правовий статус» – це також комплексне поняття, певна система, що включає до свого складу інформаційні права та свободи, законні інформаційні інтереси та інформаційні обов'язки суб'єкта інформаційного права.

Список використаної літератури:

1. Зайчук О. В., Оніщенко Н. М. Теорія держави і права: академічний курс: підруч. Київ: Юрінком Інтер, 2008. 688 с.
2. Скакун О. Ф. Теорія держави і права (Енциклопедичний курс): підруч. Харків: Еспада, 2009. 752 с.
3. Панчишин А. В. Поняття, ознаки та структура категорії «правовий статус». Часопис Київського національного університету. 2010. №2. С. 95-98. URL: <http://www.kulib.narod.ru/bibl.files/chas2010/2/95.pdf> (дата звернення 2.05.2018).
4. Малько А. В. Теория государства и права: учеб. Москва: Юристъ, 1996. 455 с.
5. Колодій А. М. Права, свободи та обов'язки людини і громадянина в Україні: підруч. для студ. Київ: «Правова єдність», 2008. 350 с.
6. Корельский В.М. Теория государства и права: учеб. для вузов. Москва: НОРМА - ИНФРА-М, 2002. 616 с.
7. Руденко М. В. Деякі теоретичні і практичні аспекти правового статусу прокурора в адміністративному судочинстві. Вісник Харківського національного університету імені В. Н. Каразіна № 1000. 2012. № 11. С. 232.
8. Колодій А. М. Права людини і громадянина в Україні: навч. посіб. Київ: Юрінком Інтер, 2003. 332 с.
9. Мельник М. Л. Правоохоронні органи та правоохоронна діяльність: навч. посіб. Київ: Атіка, 2002. 576 с.
10. Котюк В. О. Загальна теорія держави і права: навч. посіб. Київ: Атіка, 2005. 592 с.
11. Лукашева Е. А. Права человека: учеб. для вузов. Москва: Издательская группа «НОРМА–ИНФРА М», 1999. 573 с.

Maltseva Y., Kuznetsova M.

INFORMATION LEGAL STATUS INVESTIGATION IN THE INFORMATION LEGAL RELATIONS

The importance of the information legal status's investigation in the information legal relations is substantiated. Based on the fundamental provisions of the general theory of law, the concept and structure of the information and legal status.

Key words: legal status, information and legal status, legal status of a person.

ПРАВОВЕ РЕГУЛЮВАННЯ МУНІЦИПАЛЬНОЇ НОРМОТВОРЧОСТІ

Скворцов Євген

студент

Сумський національний аграрний університет

У статті аналізується поняття муніципальної нормотворчості, а також стадії муніципальної нормотворчості в Україні, види муніципальних актів та запропоновані шляхи удосконалення правового регулювання муніципальної нормотворчості.

Ключові слова: нормотворчість, законотворчість, правотворчість, муніципальна нормотворчість.

Постановка проблеми. У зв'язку з реформуванням місцевого самоврядування, а саме передачею повноважень і фінансів від органів державної влади та зростанням його ролі у напрямі подальшої лібералізації управління на місцях, особливої актуальності набуває удосконалення та чітка регламентація правового регулювання муніципальної нормотворчості. Відсутність ґрунтовних досліджень окресленого питання негативно позначається на юридичній науці, в якій фактично не знаходиться місця для належної характеристики цього важливого правового феномену.

Стан дослідження. Проблеми правового регулювання муніципальної нормотворчості в тих чи інших аспектах досліджували В.Р. Барський, Р.І. Бедрій, Б.В. Калиновський, К.І. Наумова, М.О. Петришина, Ю.А. Шпак та інші. Водночас очевидно є фрагментарна дослідженість цієї проблематики, що потребує подальших наукових пошуків.

Метою цієї статті є визначення та дослідження окремих проблем правового регулювання муніципальної нормотворчості в Україні, а саме з'ясування змісту поняття муніципальної нормотворчості, як різновиду правотворчої діяльності, класифікації муніципальних нормативно-правових актів, стадій нормотворчого процесу в органах місцевого самоврядування.

Виклад основного матеріалу. Одним із найважливіших показників рівня демократичної організації громадянського суспільства виступає нормотворчість у сфері місцевого самоврядування як особлива форма правової діяльності, обумовлена ступенем цивілізованості розвитку та інституціоналізації муніципальної влади, прогресом доктрини локальної демократії й розширенням інструментарію правового регулювання муніципальних відносин, станом правової культури і громадської консолідації [1, с. 3].

Досліджуючи проблему правового регулювання муніципальної нормотворчості, перш за все, потрібно з'ясувати зміст зазначеного поняття. І хоча актуальність цього питання не викликає сумнівів, стан наукового дослідження носить досить поверхневий характер.

В юридичній літературі при створенні нормативно-правового акту використовуються такі терміни, як «нормотворчість», «правотворчість», «законотворчість».

Правотворчість (англ. Legislation) – правова форма діяльності держави і громадянського суспільства по встановленню, зміні і скасуванню правових норм, зовні виражених у джерелах (формах) права: нормативно-правових актах, правових прецедентах, правових звичаях, нормативно-правових договорах та ін.; полягає в їх підготовці, ухваленні, опублікуванні і систематизації [2, с. 430]. Законотворчість завершується ухваленням законів, тоді як правотворчість – усіх нормативно-правових актів, в тому числі і законів. Отже, поняття «правотворчості» ширше за своїм змістом ніж поняття «законотворчості» та охоплює процес створення всіх видів нормативно-правових актів.

Відповідно ж до Рішення Конституційного Суду України (далі – КСУ) від 19.04.2009 № 7-рп/2009, який проаналізував функції і повноваження органів місцевого самоврядування, врегульовані Конституцією України та іншими законами України, що органи місцевого самоврядування, вирішуючи питання місцевого значення, представляючи спільні інтереси територіальних громад сіл, селищ та міст, приймають *нормативні та ненормативні* акти. До нормативних належать акти, які встановлюють, змінюють чи припиняють норми права, мають локальний характер, розраховані на широке коло осіб та застосовуються неодноразово, а ненормативні акти передбачають конкретні приписи, звернені до окремого суб'єкта чи юридичної особи, застосовуються одноразово і після реалізації вичерпують свою дію [3]. Отже, беручи до уваги Рішення КСУ, вважаємо доцільним використовувати термін «муніципальна нормотворчість».

Муніципальна нормотворчість – це врегульований законодавством вид муніципально-владної діяльності територіальної громади, органів та посадових осіб місцевого самоврядування щодо розробки та прийняття муніципально-правових актів, які містять загальні правила поведінки, що здійснюється в межах компетенції у встановлених процедурно-процесуальних формах [1, с. 10]. Таким чином, муніципальна нормотворчість спрямована на досягнення визначених законами та підзаконними актами цілей, характеризується правовими формами та стадійністю процесу.

Погоджуючись з думкою М.О. Петришиної, що муніципальна нормотворчість, у свою чергу, характеризується тим, що вона є: 1) початковою стадією механізму муніципально-правового регулювання, елементом правової системи і правової культури суспільства, в процесі якого відбувається перетворення потреб та інтересів місцевої спільноти у загальнообов'язкові на відповідній території, формально-визначені приписи і правила; 2) засобом організації соціального управління; при цьому процес нормотворчості сам врегульований правом й іншими соціальними нормами; 3) цілеспрямованою діяльністю, що триває в часових проміжках і містить внутрішні елементи – етапи [1, с. 10-11].

Нормотворчість буквально означає «творення норми», тобто результатом нормотворчості є правові норми. Проте норми права не можуть набути чинності самостійно, поза межами акта, в якому знаходяться, а тому нормотворчість слід також розглядати як творення актів, які містять правові норми [4, с. 148].

Норми права, що регулюють діяльність органів місцевого самоврядування, мають різну юридичну силу в залежності від ієрархії нормативно-правових актів. Звичайно, Конституція України має найвищу юридичну силу. Відповідно до ч. 1 ст. 144 Конституції України, органи місцевого самоврядування у межах повноважень, визначених законом, приймають рішення, що є обов'язковими до виконання на певній території [5]. З огляду на ст. 59 Закону України «Про місцеве самоврядування в Україні» [6] ради в межах своїх повноважень приймають нормативні та інші акти у формі рішень, виконавчий комітет сільської, селищної, міської, районної у місті (у разі її створення) ради також приймає рішення.

Відтак правові акти місцевого самоврядування відрізняються один від одного своєю спрямованістю, змістом, формою, юридичними властивостями, наслідками застосування. У публічно-самоврядній практиці України використовуються різні правові акти: рішення сільської, селищної, міської, районної у місті, районної, обласної ради; висновки і рекомендації постійних комісій ради; рішення виконавчого комітету сільської, селищної, міської, районної в місті ради; розпорядження сільського, селищного, міського голови; розпорядження голови районної у місті, районної, обласної ради; накази керівників відділів, управлінь [7, с. 92].

На нашу думку, найбільш доцільною та обґрунтованою є класифікація муніципальних нормативно-правових актів запропонована Б.В. Калиновським, а саме: 1) статuti територіальних громад; 2) оформлені у вигляді правових актів рішення, прийняті на місцевому референдумі, зборах громадян; 3) акти (рішення) місцевих рад; 4) акти (рішення) виконавчих органів місцевих рад, 5) акти (розпорядження) сільського, селищного, міського голови; 6) акти місцевих державних адміністрацій (розпорядження голови і накази керівників управлінь, відділів та інших структурних підрозділів місцевих державних адміністрацій); 7) нормативно-правові договори [8, с. 35].

Нормотворчий процес в органах місцевого самоврядування в Україні носить стадійний характер, але сучасні науковці не знайшли консенсусу, щодо кількості і змісту стадій муніципальної нормотворчості. Так, М. О. Петришина виокремлює шість загальних стадій: 1) ініціювання необхідності розробки й прийняття нормативного правового акта (визначення предмета, постановка цілі правового регулювання); 2) прийняття рішення про підготовку проекту нормативного акта; 3) розробка проекту правового акта; 4) попередній розгляд проекту акта; 5) офіційний розгляд радою проекту акта з дотриманням установлених процедур; 6) прийняття нормативного правового акта, його оформлення, опублікування, набрання чинності [1, с. 14].

В. Р. Барський запропонував стадійність муніципального нормотворчого процесу моделювати шляхом її рубрикації по п'яти пунктах, кожен з яких включає або одну однойменну стадію, або декілька різнойменних стадій: 1) підготовка проекту нормативно-правового акта (визначення предмета регулювання, підготовка тексту, розробка концепції); 2) офіційне внесення проекту нормативно-правового акта до місцевої ради; 3) проходження проекту нормативно-правового акта в місцевій раді (попереднє обговорення проекту в постійній комісії; обговорення проекту на пленарному засіданні; прийняття рішення за проектом); 4) промульгація нормативно-правового акта (підписання уповноваженою особою; присвоєння реєстраційного номера); 5) офіційне оприлюднення нормативно-правового акта [9, с. 9].

З урахуванням висловлених вище зауважень К.І. Наумова виділяє такі стадії нормотворчого процесу в органах місцевого самоврядування: 1) Підготовка проекту нормативно-правового акта (визначення предмета регулювання, підготовка тексту, розробка концепції). 2) Внесення проекту нормативно-правового акта до правотворчого суб'єкта місцевого самоврядування (нормотворча ініціатива). 3) Проходження проекту нормативно-правового акта в місцевій раді чи в іншому суб'єкті місцевого самоврядування, який наділений правотворчими повноваженнями. 4) Промульгація нормативно-правового акта (підписання уповноваженою особою; присвоєння реєстраційного номера). 5) Офіційне оприлюднення нормативно-правового акта [10, с. 123-128].

З урахуванням розмаїття статутних і регламентних норм місцевих рад щодо процесуальних питань нормотворчості, на думку Ю.А. Шпака, було б доцільно виділити три основні стадії нормотворчого процесу в органах місцевого самоврядування: 1) ініціювання та підготовка проекту нормативно-право-

вого акта; 2) попередній та офіційний розгляд проекту у місцевій раді; 3) прийняття та офіційне оприлюднення нормативно-правового акта [11, с. 106].

Отже, зважаючи на багатовекторність поглядів, і в питаннях стабільності муніципальної нормотворчості відсутня єдність думок науковців.

Аналізуючи якісний стан законодавства в сфері місцевого самоврядування та власне нормотворчості в органах місцевого самоврядування, М.О. Петришина, визначає наступні проблеми: 1) частіше за все, нормотворчість в органах місцевого самоврядування є неповною, із запізненням відображає ситуації й тенденції розвитку політичної, економічної і соціальної сфери; 2) характерними рисами вітчизняного законодавства, яким врегульовуються питання, що стосуються організації нормотворчої діяльності органів місцевого самоврядування, є відсутність єдиної науково обґрунтованої системи взаємопов'язаних між собою правових актів, колізійність, неповне і непослідовне законодавче регулювання зазначених питань; 3) існують значні прогалини правового регулювання компетенції, повноважень та предметів відання суб'єктів муніципальної нормотворчості; 4) відзначається низька якість законодавства про місцеве самоврядування і нормативних правових актів органів місцевого самоврядування [12, с. 75].

Висновки. Муніципальна нормотворчість належить до сфер правотворчості, тобто пов'язана з творенням об'єктивного права. Вибірковий аналіз регламентів місцевих рад свідчить про те, що вони вирішують одні і ті ж питання нормотворчої діяльності по-різному або зовсім їх не вирішують, таким чином, на сучасному етапі необхідно вирішити низку важливих питань, пов'язаних з організацією та правовим регулюванням муніципальної нормотворчості. Звичайно, що неповне або недосконале правове регулювання муніципальної нормотворчості негативно позначається на її якості. Основними проблемами муніципальної нормотворчості потрібно визначити: відсутність чіткого переліку виду та форм муніципальних нормативно-правових актів; невизначеність кола суб'єктів, які мають право приймати ці акти; відсутність чіткого переліку питань, що повинні врегульовуватися цими актами.

У зв'язку з цим, на нашу думку, основними пропозиціями по удосконаленню досліджуваної проблеми можуть стати наступні кроки - прийняття, так званого, Закону про нормативно-правові акти, в якому повинні міститися норми щодо видів, суб'єктів, які мають право приймати ці акти, та перелік питань муніципальних нормативно-правових актів. Або, погоджуючись з думкою провідних науковців у сфері муніципального права, це питання можна вирішити шляхом прийняття Муніципального кодексу або Кодексу законів про місцеве самоврядування, в структурі яких буде міститися розділ про нормативно-правові акти місцевого самоврядування. Також вважаємо доцільним запровадити створення єдиної електронної бази власних актів в органах місцевого самоврядування та забезпечення її доступності.

Список використаної літератури:

1. Петришина М.О. Нормотворча діяльність в органах місцевого самоврядування в Україні: автореф. дис. ... канд. юрид. наук. Харків, 2010. 21 с.
2. Скакун О.Ф. Теорія держави та права (Енциклопедичний курс): підручник. Харків: Еспада, 2006. 776 с.
3. Рішення Конституційного Суду України у справі за конституційним поданням Харківської міської ради щодо офіційного тлумачення положень частини другої статті 19, статті 144 Конституції України, статті 25, частини чотирнадцятої статті 46, частин першої, десятої статті 59 Закону України "Про місцеве самоврядування в Україні" (справа про скасування актів органів місцевого самоврядування) від 16 квітня 2009 р. № 7-рп/2009, справа № 1-9/2009. URL: , (дата звернення: 01.09.2019).
4. Шпак Ю.А. Методологічні підходи до визначення поняття нормотворчості органів місцевого самоврядування. *Науковий вісник Львівського державного університету внутрішніх справ. Серія юридична.* 2013. Вип. 1. С. 145-152
5. Конституція України від 28.06.1996 р. № 254к/96-ВР (зі змінами та доповненнями). Відомості Верховної Ради України. 23 липня 1996. № 30. Ст. 141.
6. Про місцеве самоврядування в Україні: Закон України від 21.05.1997 р. № 280/97-ВР [в ред. від 01.05.2019 р.]. Верховна Рада України. URL: <https://zakon.rada.gov.ua/laws/show/280/97-%D0%B2%D1%80>
7. Бедрій Р. Б. Конституційно-правове забезпечення місцевого самоврядування в Україні та в європейських країнах. *Науковий вісник Львівського державного університету внутрішніх справ. Серія юридична.* 2017. Вип. 4. С. 78-89.
8. Калиновський Б.В. Теоретичні та правові основи нормотворчої діяльності місцевої влади в Україні. *Експерт: парадигми юридичних наук і державного управління.* 2019. №2(4). С. 25-38
9. Барський В.Р. Нормотворчість представницьких органів місцевого самоврядування в Україні: автореф. дис. ... канд. юрид. наук. Одеса, 2006. 18 с.
10. Наумова К.І. Правові акти органів і посадових осіб місцевого самоврядування в системі джерел муніципального права в Україні: дис.... канд. юрид. наук. Харків, 2017. 255 с.

11. Шпак Ю.А. Стадії нормотворчого процесу в органах місцевого самоврядування: теоретико-правовий аспект. *Вісник Національного університету "Львівська політехніка". Юридичні науки.* 2014. № 801. С. 103-108.

12. Петришина М.О. Напрями удосконалення нормотворчості в органах місцевого самоврядування в Українію. *Європейські перспективи.* 2012. №2(2). С. 71-76.

Skvortsov Yevgen

LEGAL REGULATION OF MUNICIPAL RULING

The article analyzes the concept of municipal rulemaking, as well as the stages of municipal rulemaking in Ukraine, the types of municipal acts, and the ways to improve the legal regulation of municipal rulemaking.

Key words: *rulemaking, lawmaking, lawmaking, municipal rulemaking.*

ВРЕГУЛЮВАННЯ СПРАВ ЗА УЧАСТЮ СУДДІ ЯК НОВЕЛА ЦИВІЛЬНОГО ПРОЦЕСУАЛЬНОГО ЗАКОНОДАВСТВА

Степаненко Є.В.

студент

Сумський національний аграрний університет

Виділено місце інституту вирішення цивільних спорів за участю судді серед інших видів примирних процедур. Досліджено правову природу врегулювання спору за участю судді відповідно до нового цивільного процесуального закону України. Визначено особливості, які відрізняють цей інститут від альтернативних способів вирішення спорів та примирних процедур у праві та цивільному процесі. Наголошено на необхідності оптимізації норм цивільного процесу під час використання інституту врегулювання цивільних спорів за участю судді. Акцентовано увагу на тому, що цей інститут сприятиме сторонам у швидкому вирішенні між ними цивільного спору не на підставі закону, а в межах закону, за допомогою висококваліфікованого судді, який сприятиме відповідному врегулюванню.

Ключові слова: примирна процедура; мирова угода; третейський суд; врегулювання спору за участю судді.

Постановка наукової проблеми. У зв'язку з прийняттям Закону України «Про внесення змін до Господарського процесуального кодексу України, Цивільного процесуального кодексу України, Кодексу адміністративного судочинства України та інших законодавчих актів» від 03.10.2017 року питання про імплементацію порядку посередництва у цивільному судочинстві, принципів його застосування, форм роботи тощо. У юридичній доктрині неодноразово зазначалося, що використання методів альтернативного врегулювання конфліктів (спорів), в т.ч. на основі примирення він є найбільш ефективним у захисті прав особи, на відміну від тривалих і дорогих судових процесів [1-4]. Деякі з цих процедур (переговори, посередництво, арбітраж) неодноразово були предметом наукової уваги. В той самий час більшість науковців розглядають такі методи як альтернативу класичній справедливості, а не її елемент. Різні аспекти цієї проблеми були досліджені у своїх роботах такими вітчизняними та закордонними вченими, як: О. В. Аллахвердова, С. С. Белуга, О. А. Брижинський, Д. Л. Давиденко, О. І. Зайцев, В. С. Каменков, З. В. Красиловська, С. В. Лазарев, Р. Я. Лемік, Ю. В. Навроцька, В.В. Новицька, Г. О. Огренчук, М. А. Романенко, Н. Й. Сакара, С. В. Сенік, О. А. Устименко, Т. І. Шинкар, І. Г. Ясіновський та ін. Водночас, незважаючи на обґрунтовані теоретичні знання, практичне впровадження процедур, заснованих на принципах абсолютної добровільності, самостійності та самовизначення сторін конфлікту в Україні, є дуже повільним у національному механізмі захисту прав особи. Це пов'язано, перш за все, з особливостями історико-правових умов виникнення та розвитку примирних процедур на території України. Однак, що стосується врегулювання спірних питань, які можуть бути вирішені при посередництві з суддею, існують питання, які потребують детального вивчення та обґрунтування.

Метою статті є правова характеристика інституту врегулювання спорів за участю судді в цивільному судочинстві.

Виклад основного матеріалу. Розробка альтернативного вирішення спорів в Україні, як і в будь-якій іншій країні, є складним і трудомістким процесом. Можливість примирення сторін спору в судах шляхом досягнення взаємопогодженого рішення за допомогою судді завжди була відома як вітчизняному, так і закордонному цивільному судочинству. Цей метод заснований на з'ясуванні та врахуванні взаємних інтересів сторін і спрямований на досягнення взаємовигідної угоди. В рамках такого підходу у світі склалася практика використання альтернативного вирішення суперечок. Вони слугують альтернативою офіційному правосуддю в судовій системі держави. У західній правовій доктрині їх називають альтернативне вирішення спорів. [5, с. 55]. Результатом альтернативного процесу є усвідомлення кожною стороною вирішення правового конфлікту та обґрунтованості рішення [6, с. 1]. Вторинним, але бажаним наслідком для судової системи є також розвантаження судів. Йдеться про запровадження на конституційному рівні ідеї «справедливості компромісу та соціального миру» [7, с. 4], згідно з яким пріоритетним є примирення сторін, а не формальне врегулювання спору.

Т.В. Чернишова акцентує увагу, що інституту примирення у праві притаманно декілька критеріїв класифікації загального примирення при вирішенні правових конфліктів. Основною такої класифікації примирення вона визначає галузевий характер відповідних правовідносин, щодо яких виникають правові колізії: примирення сторін приватних та публічно-правових конфліктів; примирення сторін міжнародних та внутрішніх спорів; примирення сторін до внутрішніх (внутрішньокорпоративних) та зовнішніх (зовнішніх корпоративних) конфліктів; вирішення конфліктів між особами, державними структурами та

змішаними учасниками [8]. Ми підтримуємо викладену позицію вченого, що інститут вирішення суперечок сторін за участю судді у цивільному судочинстві є частиною більшого, складного та міжгалузевого інституту примирення у праві, який має всі загальні риси, характерні при примиренні та врегулювання у стосунках з іншими сферами права. Водночас слід підкреслити, що інститут вирішення спорів за участю судді у цивільному судочинстві характеризується також певними специфічними ознаками, зумовленими специфікою суперечок, матеріальними та процесуальними нормами, що регулюють ці відносини. Ці особливості дали можливість виокремити примирення в цивільному процесі в самостійний, вужчий, спеціалізований юридичний інститут у системі права. Перш за все, характеризуючи примирення сторін у цивільному судочинстві за участю судді як юридичного інституту, слід звернути увагу на сукупність правових норм, що регулюють цей шар правовідносин.

Звернемо увагу на новели цивільного процесуального законодавства, пов'язані з врегулюванням спору щодо судді, які передбачені главою 4 ЦПК України. Усі статті зазначеної глави ЦПК України потребують відповідей на численні запитання, як теорії цивільного процесуального права, так і практики її застосування. Якщо до моменту внесення змін до Цивільно-процесуального кодексу України в рамках цивільних процесуальних відносин передбачалася формальна можливість мирного врегулювання спору в рамках судової системи, то тепер це стає фактичною реальністю, яка потребує розробки механізму його впровадження на практиці. Систематичні зміни до процесуального законодавства, включаючи процесуальні кодекси (цивільний, адміністративного судочинства та господарський) в новій редакції, посилюють можливість реалізувати право особи на вирішення спору іншим способом, ніж судовий процес, але в рамках цивільного процесу. Таким чином цивільне процесуальне законодавство у главі 4 розділу III ЦПК України «Врегулювання спору за участю судді», чистому вигляді, не може належати до досудової процедури врегулювання цивільного спору, оскільки судовий процес уже розпочато. Однак за функцією цей інститут може належати до примирного провадження у цивільному судочинстві.

Цей інститут цивільного процесуального права має на меті максимально допомогти сторонам у швидкому вирішенні між ними цивільного спору не на підставі закону, а в межах закону, за допомогою спеціального висококваліфікованого суб'єкта - судді, який спрямує хід справи до її врегулювання.

Слід визначити особливості, які відрізняють цю інституцію від інших альтернативних способів вирішення спорів та примирних процедур у праві та цивільному судочинстві. Так, чинний процесуальний закон встановлює певні тимчасові застереження щодо наявності цього інституту у розпочатому цивільному процесі: 1) можливість врегулювання спору за участю судді до початку розгляду справи по суті; 2) здійснення врегулювання протягом розумного строку, але не більше тридцяти днів з дня прийняття рішення про його здійснення. Такі строки існування цього виду примирення відрізняють його серед інших методів та процедур мирного врегулювання спорів, що застосовуються в цивільному судочинстві, зокрема інституту мирової угоди, який може бути реалізований на будь-якій стадії судового розгляду. Слід зазначити, що встановлений порядок врегулювання цивільного спору за участю судді в ЦПК України не передбачає залучення спеціально навченого посередника (наприклад, добровільного посередництва за участю посередника). Спір вирішується суддею, який розглядає справу, про що він у разі отримання згоди обох сторін особисто (а не їх представників) приймає відповідне рішення та зупиняє провадження (ст. 202 ЦПК України). Характеризуючи порядок вирішення спору за участю судді, слід звернути увагу на види та категорії справ, у яких ця процедура дозволена. Так, С.В. Лазарев виділяє 2 загальні типи обмежень щодо застосування примирних процедур: об'єктивні та суб'єктивні та визначає, що об'єктивні обмеження містяться в нормах закону, а суб'єктивні залежать від самих сторін, характеру їх відносин та специфіки справи. Розглядаючи суб'єктивні обмеження щодо застосування процедури врегулювання спору за участю судді, доцільно навести думку американського судді та посередника Роберта Леві: "у кожного має бути можливість, має бути шанс на посередництво" [10, с. 17]. Це правило, пропонується застосовувати до порядку врегулювання спору за участю судді у цивільному судочинстві України.

Інститут врегулювання справи за участю судді не є по суті проявом медіації. Цей інститут являє собою залучення спеціалізованого перемовника. При цьому суддя може не погоджуватись зі сторонами, але допомагає їм у врегулюванні спору, уточнюючи підстави та предмет спору, пояснюючи сторонам предмет доказів у справі, вживаючи інших дій, спрямованих на мирне врегулювання сторони спору. Суддя також може запропонувати сторонам можливий спосіб мирного врегулювання спору (ч. 4 ст. 203 ЦПК України). Реалізуючи відповідні повноваження суддя проводить спільні та закриті зустрічі з кожною зі сторін. В такому випадку суддя, по суті, набуває ознак посередника. Однак посередник не приймає жодного рішення особисто, він шляхом професійних переговорів та роз'яснення переваг певних поступок кожній стороні лише сприяє сторонам у самостійному врегулюванні спору, формулюванні умов мирової угоди. Така особливість властива арбітражу та третейському суду. Однак, якщо під час арбітражу арбітри приймають рішення самостійно, на підставі та з урахуванням позицій сторін, суддя, який приймає участь у вирішенні спору у порядку визначеному главою 4 розділу 3 ЦПК України, лише затверджує умови укладеної між сторонами мирової угоди або сприймає відмову позивача від позову чи визнання

позову відповідачем. Водночас, у такому випадку, ухвала про закриття провадження у справі вважатиметься виконавчим документом.

Висновки. Таким чином, відповідно до ч. 1 ст. 201 Цивільного процесуального кодексу суперечка за участю судді вирішується лише за згодою сторін та до розгляду справи по суті. Обмеження можливості сторін щодо застосування процедури вирішення спорів за участю судді підготовчим етапом судового розгляду, дістало схвалення у науковій літературі з огляду на те, що цей етап має найбільший потенціал для примирення. Тому, на нашу думку, важливою умовою сприяння сторонам у примиренні є своєчасне та чітке роз'яснення сторонам їхнього права застосування процедури врегулювання спору за участю судді, характеру та порядку його здійснення, а також переваг цієї процедури.

Список використаних джерел:

1. Дрофенко І. В. Домовимося чи посудимося? Юридична газета. 2008. № 47 (120). С. 6–8.
2. Навроцька Ю. В. Правові механізми досудового врегулювання спорів за участю судді: концепція запровадження в Україні. Проблеми модернізації приватного права в умовах євроінтеграції / за заг. ред. Ю. В. Білоусова. Хмельницький, 2015. С. 369–374.
3. Паркинсон Л. Семейная медиация. М. : Межрегиональный центр управленческого и политического консультирования, 2010. 400 с.
4. Романенко М. А. Альтернативные формы разрешения правовых конфликтов в сфере прав человека и гражданина : автореф. дис. ... канд. юрид. наук : 12.00.01. Саратов, 2008. 18 с.
5. Притика Ю. Д. Теоретичні проблеми захисту прав учасників цивільних правовідносин в третейському суді : дис. ... д-ра юрид. наук : 12.00.03 / Ю. Д. Притика. Київ, 2006. 632 с.
6. Романадзе Л. Ж. Врегулювання спору за участю судді та інші процесуальні новели: вплив на розвиток медіації URL: <http://mediation.ua/wpcontent/uploads/2017/05/Stattya-pro-Mediatsiyu-v-proektah-protses-kodeksiv-2.pdf>.
7. Здрок О. Н. Примирительные процедуры в цивилистическом процессе: современная теоретическая концепция. URL: <http://docplayer.ru/54195181-O-n-zdrokprimiritelnye-procedury-v-civilisticheskom-processe-sovremennaya-teoreticheskayakonceptiya.html>.
8. Чернышова, Т. В. Примирение в праве : понятие и виды : автореф. дис. кандидат. юрид. наук: 12.00.01 / Российская академия правосудия. М., 2012. 22 с.
9. Лазарев С.В. Основы судебного примирения. М.: Инфотропик Медиа, 2011. 256 с.
10. Леви, Р., Баум, С. Беседа главного редактора с Робертом Леви и Симеоном Баумом. Третейский суд. 2010. № 1.

Stepanenko E.

SETTLEMENT OF CASES WITH PARTICIPATION OF JUDGE AS NEWS IN CIVIL PROCEDURAL LEGISLATION

The location of the Civil Dispute Resolution Institute with the participation of a judge among other types of conciliation procedures is highlighted. The legal nature of the dispute settlement with the participation of a judge in accordance with the new civil procedural law of Ukraine is investigated. The features that distinguish this institute from alternative ways of resolving disputes and conciliation procedures in law and civil process are identified. The need to optimize the rules of the civil process when using the Civil Dispute Settlement Institute with the participation of a judge was emphasized. Attention is drawn to the fact that this institute will assist the parties in swiftly resolving a civil dispute between them, not on the basis of law, but within the law, with the help of a special highly qualified person - a judge who will make the appropriate settlement.

Key words: conciliation procedure; amicable settlement; arbitration; dispute settlement involving a judge.

ОРГАНІЗАЦІЙНО-ПРАВОВІ ЗАСАДИ ЗАХИСТУ ПЕРСОНАЛЬНИХ ДАНИХ В УКРАЇНІ

Сторчака М. В.

студент

Сумський національний аграрний університет

В статті проаналізовано вітчизняне законодавство, окремі правові акти Європейського Союзу в умовах європейської інтеграції України та наукові праці з питання захисту персональних даних. Визначені проблемні питання правового регулювання персональних даних, здійснено порівняння окремих аспектів механізму захисту персональних даних в Україні зі стандартами та орієнтирами Європейського Союзу. Висунуто пропозиції щодо вдосконалення вітчизняного законодавства, у тому числі з урахуванням європейських стандартів.

Ключові слова: захист персональних даних, правові стандарти Європейського Союзу, вдосконалення законодавства, правове регулювання, інформація.

Постановка проблеми та її зв'язок із науковими та практичними завданнями. Світова спільнота включно з Україною наразі перебувають в надзвичайно динамічному етапі розвитку, що отримав назву «інформаційне суспільство». З розвитком інформаційних технологій гостро постала проблема захисту персональних даних, за допомогою яких може бути ідентифікована будь-яка людина. Значний вплив на становлення інституту захисту персональних даних в Україні мав європейський досвід у сфері захисту прав людини на недоторканість її особистого життя, та прагнення України досягти європейських стандартів у цьому питанні. Результатом цього прагнення стала ратифікація 06 липня 2010 року Україною Конвенції Ради Європи про захист осіб у зв'язку з автоматизованою обробкою персональних даних від 28 січня 1981 року [1] та Додаткового протоколу до Конвенції про захист осіб у зв'язку з автоматизованою обробкою персональних даних щодо органів нагляду та транскордонних потоків даних від 8 листопада 2001 року. Наступним кроком у становленні інституту захисту персональних даних в Україні стало прийняття 1 червня 2010 року Закону України № 2297-VI «Про захист персональних даних» [2], метою якого є регулювання правовідносин, пов'язаних із захистом та обробкою персональних даних. Важливим кроком стала ратифікація Верховною Радою України Угоди про асоціацію між Україною та Європейським Союзом 16 вересня 2014 року (далі - Угода про асоціацію між Україною та ЄС), відповідно до якої сторони домовились про співробітництво з метою забезпечення належного рівня захисту персональних даних відповідно до найвищих європейських та міжнародних стандартів[3]. Укладення Угоди про асоціацію між Україною та ЄС зобов'язує сторони виконувати положення Угоди. Крім того, Україна сама зацікавлена у вдосконаленні вітчизняного законодавства, зокрема шляхом орієнтації на існуючі стандарти ЄС. В 2015 році указом Президента України було затверджено Стратегію сталого розвитку "Україна -2020", відповідно до якої розвиток інформаційного суспільства та медіа визначено як один з напрямів розвитку держави.

Поряд з цим, зважаючи на глобальність інформаційного простору, врегулювання обігу і безпека інформаційних даних є об'єктом міжнародних самітів, зокрема Всесвітній саміт з питань інформаційного суспільства (BCIC, WSIS), Глобальні саміти з питань співпраці у кібернетичному просторі. У Європейському Співтоваристві Хартією фундаментальних прав, Договором про функціонування ЄС(ДФЄС) кожній особі гарантується право на захист своїх персональних даних. Важливе значення для захисту персональних даних має Регламент Європейського Парламенту і Ради (ЄС) 2016/679 від 27 квітня 2016 року про захист фізичних осіб у зв'язку з опрацюванням персональних даних і про вільний рух таких даних, та про скасування Директиви 95/46/ЄС (далі – Регламент (ЄС) 2016/679) [4], головним завданням якого є уніфікація правового регулювання обігу і захисту персональних даних. Рекомендацією CM/Rec (2018)7 Комітету Міністрів Ради Європи державам-членам про принципи дотримання, захисту та реалізації прав дитини в цифровому середовищі (далі - Рекомендація CM/Rec (2018)7) [5] урядом рекомендовано проаналізувати законодавство і практику для ефективної реалізації стратегії ефективного захисту персональних даних дітей. Пріоритетним напрямом Стратегії Ради Європи з прав дитини є права дитини у цифровому середовищі.

Потрібно пам'ятати, що швидкий розвиток інформаційних відносин є сприятливим середовищем для різноманітних зловживань і правопорушень. Право на захист приватного життя набуває особливого значення і потребує більш досконалого регулювання.

Незаконне використання персональних даних порушує права власника таких даних (наприклад особиста інформація про особу може вилетіти в просторі Всесвітньої мережі, незаконно отримані відбитки пальців можуть використовуватися злочинцями для спотворення реальних обставин правопорушення тощо). Всі ці аспекти сприяють надзвичайній актуальності дослідження питання захисту персональних даних в сучасному світі та в Україні зокрема.

Стан дослідження. Зважаючи на те, що розвиток інформаційних відносин є вагомим частиним створення інформаційного суспільства, діяльність вчених була спрямована на дослідження сфери інформаційних відносин, об'єктом яких є персональні дані. Вченими були здійснені дослідження різних аспектів інформаційних відносин і їх правового характеру, зокрема відносин, пов'язаних з використанням персональних даних.

Питання понятійного апарату, співвідношення понять "персональні дані" з іншими схожими поняттями, проблеми термінології були об'єктами дослідження Кузнецової М.Ю.[6], Кардаш А. В., Камінської Н. В., Куценко Р. В. У працях Обуховської Т.І., Різак М.В.[7], Єсімова С.С. [8] було розглянуто проблеми класифікації персональних даних, підходи і критерії класифікації персональних даних. Пропозиції щодо вдосконалення законодавства про захист персональних даних висвітлено Мельник К. С., Обуховською Т. І.[9], Сопілко І. М., Гронь О. В., Погореленко А.К., Шарабуріною О. О. Проблеми систематизації і кодифікації, законодавчого регулювання відносин, пов'язаних з використанням персональних даних були об'єктами дослідження Пилипчук В. Г., Брижко В. М., Мельник К. С., Головченко В. В. У зв'язку з обмеженим обсягом статті, на жаль, на деякі роботи не буде зроблено посилання.

Показники ефективності правового регулювання захисту персональних даних не є зразковими, незважаючи на державне фінансування. Багато питань, не дивлячись на велику кількість публікацій, залишаються дискусійними і відкритими для подальших досліджень. Недостатньою мірою було враховано питання адаптації національного законодавства до правових стандартів Європейського Співтовариства у зв'язку з прийняттям Угоди про асоціацію між Україною та ЄС. Вирішенню окремих питань буде присвячена дана стаття.

Метою даної статті є визначення основних організаційно-правових засад захисту персональних даних в умовах інтеграції України до Європейського Союзу, які можуть бути пріоритетами для удосконалення національного законодавства.

Виклад основного матеріалу дослідження. Вважаємо, що для досягнення зазначеної мети дослідження доцільно передусім з'ясувати основні положення міжнародних нормативно-правових актів у сфері захисту персональних даних, які є підґрунтям для законодавства ЄС і України. Вперше на нормативному рівні правове регулювання захисту персональних даних було закріплено в міжнародних договорах з прав людини. Даний механізм виступав частиною права на приватне життя [10]. Так, у ст. 17 Міжнародного Пакту про громадянські та політичні права 1966 р. закріплено, що ніхто не повинен зазнавати свавільного чи незаконного втручання в його особисте і сімейне життя [11]. Аналогічне за змістом положення включене і до ст. 16 Конвенції про права дитини 1989 р. Положення щодо захисту права на приватне життя містяться в ст. 11 Американської конвенції з прав людини 1969 р., ст. 7 Хартії основних прав Європейського Союзу 2000 р., ст. 8 Конвенції про захист прав людини і основоположних свобод 1950 р.

На нашу думку, необхідно встановити ступінь врахування положень міжнародних нормативно-правових актів, зокрема ЄС, у національному законодавстві. Згідно зі ст. 2 Закону України «Про захист персональних даних» персональні дані - відомості чи сукупність відомостей про фізичну особу, яка ідентифікована або може бути конкретно ідентифікована [2]. Дане визначення майже повністю цитує визначення зі ст. 2 Конвенції про захист осіб у зв'язку з автоматизованою обробкою персональних даних [1], визначення зі ст. 4 Регламенту (ЄС) 2016/679 [4]. Але Закон України «Про захист персональних даних» не містить ані переліку даних, які відносяться до персональних, ані способів їх захисту. Стаття 10 Конвенції про захист осіб у зв'язку з автоматизованою обробкою персональних даних зобов'язує Україну встановити засоби правового захисту стосовно порушень положень внутрішнього права, що запроваджують основоположні принципи захисту персональних даних [1]. На сьогодні Закон України «Про захист персональних даних» не містить жодних таких засобів, лише положення пункту 9 статті 8 відповідного Закону передбачає право суб'єкта персональних даних застосовувати засоби правового захисту в разі порушення законодавства про захист персональних даних [2]. Виходячи з цього, слід зробити висновок, що вітчизняне законодавство не дотримується у повній мірі положень ЄС щодо захисту персональних даних, а суб'єкт персональних даних не має достатньо правових інструментів для захисту своїх прав. У законодавстві ЄС не було знайдено жодних переліків персональних даних. Лише стаття 2 Регламенту (ЄС) 2016/679 визначає дані, на які не поширюється дія Регламенту [4].

Щодо переліку персональних даних «21» грудня 2011 року Міністерством юстиції України було дано Роз'яснення з назвою «Деякі питання практичного застосування Закону України «Про захист персональних даних», у якому було доведено, що законодавством України не встановлено і не може бути встановлено чіткого переліку відомостей про фізичну особу, які є персональними даними, задля можливості застосування положень Закону України «Про захист персональних даних» до різноманітних ситуацій [12].

На думку Єсімова С.С., це підтверджує тезис про невизначеність терміну «персональні дані» та елементів правового режиму, що відносяться до персональних даних [8]. Не можемо не погодитися зі вказаною думкою та вважаємо, що необхідно законодавчо закріпити невичерпний перелік даних, які

відносяться до персональних даних.

Як зазначає Обуховська Т. І., законодавство з питань захисту персональних даних України характеризується низкою таких недоліків, як: фрагментарність, неузгодженість правових актів між собою, недостатня чіткість, конкретність та відповідність європейському законодавству тощо [9]. Переконавшись в цьому можна проаналізувавши положення ст. 28 Закону України «Про захист персональних даних», яке має назву «Відповідальність за порушення законодавства про захист персональних даних» і визначає, що «порушення законодавства про захист персональних даних тягне за собою відповідальність, встановлену законом» [2]. Вважаємо, що доцільно було б перелічити в даній статті види відповідальності за порушення законодавства про захист персональних даних і викласти її в наступній редакції: «Порушення законодавства про захист персональних даних тягне за собою кримінальну, адміністративну, цивільно-правову, дисциплінарну відповідальність».

Кримінальна відповідальність встановлюється в ст. 182 Кримінального кодексу України (далі – ККУ), що охороняє недоторканність приватного життя та встановлює заборону на незаконне збирання, зберігання, використання, знищення, поширення конфіденційної інформації про особу або незаконну зміну такої інформації [13]. Важливим є те, що система Єдиного державного реєстру судових рішень не містить жодної судової справи по цій статті. Можна вважати, що норма, яка встановлює кримінальну відповідальність за порушення у сфері обігу персональних даних в Україні є «мертвою» нормою.

Адміністративна відповідальність за порушення законодавства у сфері обігу персональних даних встановлюється ст. 188-39 Кодексу України про адміністративні правопорушення (далі - КУпАП). Дана стаття містить цілу низку положень, що охороняються: недодержання встановленого законодавством про захист персональних даних порядку захисту персональних даних, що призвело до незаконного доступу до них або порушення прав суб'єкта персональних даних; невиконання законних вимог (приписів) Уповноваженого Верховної Ради України з прав людини тощо [14]. Дана стаття віднесена до Глави 15. Адміністративні правопорушення, що посягають на встановлений порядок управління. Кримінальна відповідальність за правопорушення у сфері обігу персональних даних віднесена до злочинів проти виборчих, трудових та інших особистих прав і свобод людини та громадянина [13]. Відповідно можна зробити висновок, що стаття 182 КК України охороняє право особи на конфіденційність персональних даних, а от ст. 188-39 КУпАП охороняє встановлений порядок управління персональними даними, але не права особи. В той же час згідно зі ст. 1 КУпАП завданням КУпАП є в першу чергу охорона прав і свобод громадян [14]. З іншого боку, проаналізувавши сфери, що охороняються іншими главами КУпАП (відповідно до їх назв і переліку статей), варто відмітити, що віднесення правопорушення встановленого ст. 188-39 до будь-якої іншої глави не є логічним. Більш доцільним вважаємо викладення назви глави 15 КУпАП в наступній редакції «Адміністративні правопорушення, що посягають на встановлений порядок управління та забезпечення особистих прав людини і громадянина». Проаналізувавши статті КУпАП, що передбачають відповідальність за порушення у сфері захисту персональних даних, слід сказати, що розмір санкцій за відповідні правопорушення, зокрема штрафів, є низькими. Правопорушник може свідомо скоювати зазначені правопорушення, оскільки розмір очікуваного прибутку є значно більшим ніж штраф. Регламент (ЄС) 2016/679 містить положення про штрафні санкції до 20 млн євро або 4% від загального глобального річного обігу за попередній фінансовий рік, залежно від того, яка сума є вищою [4], що значно більше розміру санкцій, встановлених КУпАП. Зважаючи на задекларований в Конституції України стратегічний курс держави на набуття повноправного членства України в Європейському Союзі [15], прагнення до розвитку малого і середнього бізнесу, на нашу думку, більш доцільним є застосування санкцій у вигляді відсотків від загального глобального річного обігу. Свою думку пояснюємо тим, що штрафні санкції розміром до 20 млн євро можуть бути не те, що збитковими для підприємств, а навіть нищівними, що призведе до глибокої економічної кризи.

У вітчизняному законодавстві відсутній термін «захист персональних даних». Лише ст. 7 Конвенції про захист осіб у зв'язку з автоматизованою обробкою персональних даних, яка називається безпека даних, може трактуватися як визначення захисту, відповідно до якої для захисту персональних даних, що зберігаються у файлах даних для автоматизованої обробки, уживають відповідних заходів безпеки, спрямованих на запобігання випадковому чи несанкціонованому знищенню або випадковій втраті, а також на запобігання несанкціонованим доступу, зміні або поширенню [1]. Стаття 1 зазначеної Конвенції визначає мету Конвенції, яка ототожнюється з визначенням терміну «захист даних», однак, по-перше, це не є визначенням відповідного терміну, по-друге, дане визначення, на нашу думку, не враховує всю специфіку поняття «захист персональних даних». Також необхідно відмітити, що незважаючи на актуальність теми захисту персональних даних та невизначеності даного терміну в Законі України «Про захист персональних даних», науковцями дана тема також не підіймалась та визначення поняття «захист персональних даних» у наукових дослідженнях відсутнє. У зв'язку з відсутністю наукової дискусії з цього приводу спробуємо надати авторське визначення поняття «захист персональних даних» - це дії суб'єктів правовідносин, пов'язаних із персональними даними, направлені на здійснення контролю за правильним та правомірним видаленням, використанням, зберіганням, збиранням, зміною, знищенням,

накопиченням, обробкою та/або поширенням персональних даних фізичної особи та запобігання їх неправомірному видаленню, використанню, зберіганню, збиранню, зміні, знищенню, обробці, накопиченню та/або поширенню третіми особами.

Постановою Кабінету Міністрів України від 25 жовтня 2017 р. № 1106 «Про виконання Угоди про асоціацію між Україною та ЄС» затверджено план заходів з виконання Угоди про асоціацію між Україною та ЄС, що має вагомое значення для моніторингу виконання Угоди. Пункт 11 Плану передбачає вдосконалення законодавства про захист персональних даних шляхом приведення його у відповідність Регламенту ЄС 2016/679[16]. Зауважимо, що даний Регламент містить положення про наглядовий орган та його повноваження. Так згідно пункту 129 Регламенту такий наглядовий орган повинен мати повноваження на розслідування, виправні повноваження та санкції [4]. Відповідно до 2 ст. 58 цього ж Регламенту наглядовий орган має повноваження накладати адміністративні штрафи [4].

В Україні незалежним інститутом з нагляду за дотриманням законодавства про захист персональних даних є Уповноважений Верховної Ради України з прав людини (далі – Уповноважений). Проаналізувавши положення Закону України «Про захист персональних даних» [2], можемо зробити висновок, що функції Уповноваженого є досить обмеженими. Фактично Уповноважений має право проводити перевірки, надавати рекомендації чи навіть обов'язкові для виконання приписи, але не має повноважень притягувати до відповідальності. Цю функцію здійснюють суди. Як відомо, середня тривалість вирішення справи в суді (включаючи можливу апеляцію, касацію тощо) 2-3 роки. Саме тому частина країн йдуть шляхом розширення повноважень органу з нагляду за дотриманням законодавства про захист персональних даних чи створення окремого органу – Інформаційного Комісара, що має повноваження притягати до відповідальності за порушення законодавства щодо захисту персональних даних. Крім того на необхідності створення в Україні такого інституту як Інформаційний Комісар не раз наголошували міжнародні експерти Ради Європи. Отже, зважаючи на необхідність розвантаження Офісу Уповноваженого, підвищення ефективності контролю у сфері захисту персональних даних, а також відповідно до зобов'язань України згідно з Угодою про асоціацію виникає потреба створення в Україні незалежного інституту Інформаційного Комісара, що матиме зокрема повноваження притягати до відповідальності (накладення адміністративних штрафів) за порушення законодавства про захист персональних даних.

Доцільно виробити правові механізми захисту прав на конфіденційну інформацію щодо неповнолітніх, особливо тих, які вчинили злочини або правопорушення. Питання захисту персональних даних неповнолітніх є досить актуальним сьогодні, у зв'язку з чим Радою Європи було прийнято Рекомендацію CM/Rec(2018)7 для реалізації комплексного підходу щодо реалізації та захисту прав дитини в цифровому середовищі. Національна стратегія реформування системи юстиції щодо дітей на період до 2023 року, схвалена Кабінетом Міністрів України, передбачає запровадження механізмів соціальної реабілітації неповнолітніх, які вчинили правопорушення[17]. Однак у тексті стратегії не зазначені жодні правові механізми захисту прав щодо конфіденційної інформації неповнолітніх осіб, що вчинили правопорушення. Цей фактор, на нашу думку, має велике значення для ефективної реалізації механізмів адаптації і ресоціалізації неповнолітніх, що вчинили злочин або правопорушення.

Закон України «Про захист персональних даних» [2] не містить будь-яких згадувань про персональні дані дитини, хоча ця категорія громадян є найбільш вразливою, тому для досягнення цілей нашого дослідження ми звернемось до Європейського законодавства. Статтею 8 Регламенту (ЄС) 2016/679 визначені умови, застосовні до згоди дитини в сфері послуг інформаційного суспільства, якою встановлено граничний вік дитини, яка може надати згоду на обробку її персональних даних, а саме: 16 років. В іншому випадку згоду щодо обробки персональних даних повинен надавати носій батьківської відповідальності щодо дитини[4]. На нашу думку, це правильна позиція, оскільки діти не мають достатнього життєвого досвіду, тому до певного віку потребують контролю з боку дорослих для мінімізації порушення їхніх прав. Щодо функціонування даних положень в Україні, то дане положення є досить співзвучним зі статтями Цивільного кодексу України[18], відповідно до яких фізична особа має неповну цивільну дієздатність у віці від 14 до 18 років, але у випадках, визначених законодавством фізична особа може бути наділена повною цивільною дієздатністю у віці 16 років.

Зазначений Регламент[4] встановлює, що діти потребують особливого захисту особистих персональних даних, тому, що рівень їхньої інформованості стосовно їхніх прав, гарантій, можливих ризиків і наслідків зазвичай нижчий. Належний рівень захисту повинен застосовуватися до використання персональних даних дітей для цілей маркетингу або створення профілів особистості чи користувача та збирання персональних даних щодо дітей під час користування послугами, що пропонують безпосередньо дитині. Згоду особи, що несе батьківську відповідальність, не можна вимагати в контексті надання профілактичних або консультаційних послуг безпосередньо дитині[4]. Також важливе значення має характер інформації, призначеної для опрацювання дитиною. Інформація повинна бути чіткою і доступною, легкою для сприйняття і розуміння дитиною.

Наступним Європейським нормативним актом, використаним для нашого дослідження, є Рекомендація СМ/Rec (2018)7. Розділ 3.4 зазначеної Рекомендації визначає порядок конфіденційності та захисту даних дитини. Основною думкою даного розділу є захист та право дитини на приватне та сімейне життя та захист її даних, яке повинно поважатися, забезпечуватися, захищатися та виконуватися державою. Держава також повинна забезпечувати, щоб оцінювався імовірний вплив обробки передбачуваних даних на права дитини та що обробка даних призначена для запобігання або мінімізації ризику втручання в ці права[5]. На практиці, на нашу думку, на даний момент в Україні досить складно втілювати у життя дані положення, оскільки, необхідно враховувати менталітет суспільства та традиції, які склалися у ньому. Виходячи з цього, такі аспекти особистого та сімейного життя дитини, як наявність лише одного з батьків у дитини, наявність нової сім'ї у розлучених батьків, усиновлення або удочеріння дитини, багатодітність та матеріальний стан сім'ї, що можуть стати відомими під час збирання та обробки персональних даних щодо дитини розпорядником персональних даних, можуть мати негативний вплив на дитину. Для уникнення цього в першу чергу необхідно в національному законодавстві встановити кримінальну відповідальність за поширення та/або випадкове розповсюдження персональних даних дитини. Стаття 182 ККУ містить відповідальність за незаконні дії щодо конфіденційної інформації про особу[13]. Можливим варіантом вважаємо включення третім пунктом кримінальної відповідальності до цієї статті за незаконні дії щодо персональних даних неповнолітніх.

Для більш повного та ретельного дослідження нами також було розглянуто судову практику щодо захисту персональних даних. Проведений аналіз дозволив зробити нам висновки про те, що в Україні не має достатньої судової практики щодо захисту персональних даних. Більшість справ щодо захисту персональних даних розглядалися у порядку кримінального і адміністративного судочинства, дещо менша кількість справ у порядку цивільного судочинства. Значно менша кількість справ про адміністративні правопорушення. Поодинокі судові справи стосуються персональних даних, які містяться в договорах[19] або стосуються посадових осіб юридичних осіб[20]. Щодо міжнародної судової практики, то основні питання судових справ стосуються захисту медичних персональних даних[21] та повагу до приватного життя[22, 23].

Висновки з даного дослідження і перспективи подальших розвідок. Аналіз наукових праць та нормативно-правових актів дозволяє встановити, що національне законодавство з захисту персональних даних є фрагментарним, неузгодженим та містить низку прогалин. Українська права система потребує негайної фундаментальної переробки та перебудови у сфері регулювання та захисту персональних даних особи. Аналізуючи у даній статті більшість проблемних питань чинного законодавства України у сфері захисту персональних даних особи, Закон України «Про захист персональних даних» та акти ЄС, ми виділили наступні проблемні аспекти та висунули пропозиції щодо їх ліквідування.

1. Необхідно визначити у Законі України «Про захист персональних даних» невиключний перелік відомостей про особу, які належать до персональних даних, законодавчо класифікувати та розподілити персональні дані за критеріями їх впливу на особисте приватне життя особи.

2. Виключити із законодавства формальні положення (ст. 28 Закону України «Про захист персональних даних»), замінивши їх такими, які б вирішували питання у правозастосовній практиці.

3. Подальшого дослідження потребують питання відповідальності за порушення права на захист персональних даних, а також попередження та припинення таких порушень. Зокрема, логічним є перейменування глави 15 КУпАП, підвищення розміру штрафів за порушення законодавства про захист персональних даних. ККУ містить норму щодо захисту персональних даних, що не застосовуються на практиці, є «мертвою». Можемо припустити, що через це Єдиний державний реєстр судових рішень України містить досить малу кількість справ щодо порушення прав персональних даних.

4. Закон України «Про захист персональних даних» необхідно доповнити визначенням поняття «захист персональних даних», зокрема, запропонованим у статті та перелік суб'єктів, що здійснюють такий захист.

5. Детально і чітко прописати повноваження і обов'язки розпорядника персональних даних, враховуючи Регламент (ЄС) 2016/679. Зокрема, необхідно впровадити належні технічні і організаційні заходи для максимального захисту при здійсненні обробки.

6. Присвятити окрему главу Закону України «Про захист персональних даних» персональним даним особи у мережі Інтернет, умови їх правомірного використання та захист від недобросовісного використання.

7. Прийняти законодавчі акти щодо захисту персональних даних дітей, в тому числі в інформаційному просторі. Зокрема, привести у відповідність вітчизняне законодавство до Рекомендації СМ/Rec (2018)7, Регламенту (ЄС) 2016/679.

8. Доцільно виробити правові механізми захисту прав на конфіденційну інформацію щодо неповнолітніх, які вчинили злочини або правопорушення. Необхідно визначити особливості зберігання і захисту такої інформації від поширення невизначеному колу осіб.

Список використаних джерел:

1. Конвенція про захист осіб у зв'язку з автоматизованою обробкою персональних даних від 28 січня 1981 р. № 994_326. URL: https://zakon.rada.gov.ua/laws/show/994_326 (дата звернення: 14.10.2019).
2. Про захист персональних даних : Закон України від 01.06.2010 р. № 2297-VI. URL: <https://zakon.rada.gov.ua/laws/show/2297-17> (дата звернення: 14.10.2019).
3. Угода про асоціацію між Україною, з однієї сторони, та Європейським Союзом, Європейським співтовариством з атомної енергії і їхніми державами-членами, з іншої сторони від 27.06.2014. URL: https://zakon3.rada.gov.ua/laws/show/984_011 (дата звернення 14.10.2019).
4. Регламент Європейського Парламенту і Ради (ЄС) 2016/679 від 14 квітня 2016 року про захист фізичних осіб у зв'язку з опрацюванням персональних даних і про вільний рух таких даних, та про скасування Директиви 95/46/ЄС (Загальний регламент про захист даних). № 984_008-16. URL: https://zakon.rada.gov.ua/laws/show/984_008-16 (дата звернення: 22.06.19).
5. Рекомендація CM/Rec (2018)7 Комітету міністрів державам-членам про принципи дотримання, захисту та реалізації прав дитини в цифровому середовищі (Ухвалено Комітетом Міністрів 4 липня 2018 року на 1321-му засіданні заступників міністрів). URL: <https://rm.coe.int/CoERMPublicCommonSearchServices/DisplayDCTMContent?documentId=09000016808c6193> (дата звернення 14.10.2019).
6. Кузнецова М. Ю. Сфера персональних даних як невід'ємна складова частина інформаційної сфери суспільства. Приватне та публічне право. 2017. №1. С. 74–78.
7. Різак М. В. Загальна характеристика обігу та обробки персональних даних в інтегрованій інформаційно-пошуковій системі органів внутрішніх справ України. Право і безпека. Юридичні науки. 2016. № 2 (61). С. 6–11.
8. Єсімов С.С. Особливості правового режиму інформаційних систем з обробки персональних даних. Науковий вісник Львівського державного університету внутрішніх справ. 2018. № 1. С. 145 – 156.
9. Обуховська Т. І. Захист персональних даних в умовах розвитку інформаційного суспільства. Вісник НАДУ. 2014. № 1. С. 95–103.
10. Захист персональних даних : Правове регулювання та практичні аспекти : науково-практичний посібник / Бем М. В., Городиський І. М., Саттон Г., Родіоненко О. М. Київ : К.І.С., 2015. 220 с.
11. Міжнародний пакт про громадянські і політичні права від 16.12.1966 р. URL: https://zakon.rada.gov.ua/laws/show/995_043 (дата звернення: 14.10.2019).
12. Деякі питання практичного застосування Закону України «Про захист персональних даних»: Роз'яснення Міністерства юстиції України від 21.12.2011 р. № n0076323-11. URL: <https://zakon.rada.gov.ua/laws/show/n0076323-11> (дата звернення: 14.10.2019).
13. Кримінальний кодекс України від 5 квітня 2001 року № 2341-III. URL: <https://zakon.rada.gov.ua/laws/show/2341-14> (дата звернення: 14.10.2019).
14. Кодекс України про адміністративні правопорушення від 7 грудня 1984 року № 8073-Х. URL: <https://zakon.rada.gov.ua/laws/show/80731-10> (дата звернення: 14.10.2019).
15. Конституція України від 28.06.1996 р. № 254к/96-ВР. URL: <https://zakon.rada.gov.ua/laws/show/254к/96-вр> (дата звернення: 14.10.2019).
16. Про виконання Угоди про асоціацію між Україною та ЄС : Постанова Кабінету Міністрів України від 25 жовтня 2017 р. № 1106. URL: <https://zakon.rada.gov.ua/laws/show/1106-2017-п> (дата звернення: 14.10.2019).
17. Національна стратегія реформування системи юстиції щодо дітей на період до 2023 року : Розпорядження Кабінету Міністрів України від 18.12.2018 № 1027-р. URL: <https://zakon.rada.gov.ua/laws/show/1027-2018-р> (дата звернення: 14.10.2019).
18. Цивільний кодекс України : Закон України від 16.01.2003 р. № 435-IV. URL: <https://zakon.rada.gov.ua/laws/show/435-15> (дата звернення: 14.10.2019).
19. Ухвала Солом'янського районного суду м. Києва від 15.12.2017 р. 760/27582/17 у справі № 2-з-376/17. URL: <http://www.reyestr.court.gov.ua/Review/71023966> (дата звернення: 14.10.2019).
20. Ухвала Вищого Адміністративного суду України від 28.01.2016 р. К/800/36522/15. URL: <http://www.reyestr.court.gov.ua/Review/55314576> (дата звернення: 14.10.2019).
21. Judgment of The European Court of Human Rights (Fifth Section) Case of Surikov v. Ukraine Application no. 42788/06dated 04/26/2017. URL: <https://jurisprudencia.mpd.gov.ar/Jurisprudencia/Surikov%20vs%20Ukraine.pdf> (дата звернення: 14.10.2019).
22. Рішення Європейського суду з прав людини у справі «Ротару проти Румунії» від 04.05.2000 р. URL: http://search.ligazakon.ua/l_doc2.nsf/link1/SO2445.html (дата звернення: 14.10.2019).
23. Рішення Європейського суду з прав людини у справі К.У. проти Фінляндії від 02.12.2008 р. URL: <https://rm.coe.int/168059920d> (дата звернення: 14.10.2019).

Storchaca M. V.

ORGANIZATIONAL AND LEGAL PRINCIPLES OF PERSONAL DATA PROTECTION IN UKRAINE

The article analyzes domestic legislation, individual legal acts of the European Union in the context of European integration of Ukraine, and scientific works on the protection of personal data. Problematic questions of the legal regulation of personal data are identified, some aspects of the personal data protection mechanism in Ukraine are compared with European Union standards and benchmarks. Proposals have been put forward to improve national legislation, including in the light of European standards.

Key words: *protection of personal data, legal standards of the European Union, improvement of legislation, legal regulation, information.*

ПРАВОВЕ РЕГУЛЮВАННЯ НАЙМУ ЖИТЛОВОГО ПРИМІЩЕННЯ

Ткаченко Ю.А.

студент

Сумський національний аграрний університет

Науковий керівник: к.ю.н. Ю.В. Лади́ка

В статті досліджується правове регулювання найму житлового приміщення з житловим та цивільним законодавством. Аналізується тотожність та відмінність понять «найм житла», «оренда житла», «соціальний найм житла», визначається проблематика правової природи договорів найму житла та їх різновидів.

Ключові слова: договір найму житла, договір оренди житла, договір найму (оренди житла), житло, найм житлового приміщення, право користування житлом, соціальний найм житла.

Постановка проблеми. Найм житлових приміщень є одним із основних, широко вживаних сьогодні способів задоволення нагальної потреби людини щодо житла. В українському цивільному і житловому законодавстві відносини по найму житлових приміщень оформляються різними видами договорів. При цьому правове регулювання житлового найму пов'язане з рядом проблем.

По-перше, відносини по найму житлових приміщень на практиці часто кваліфікуються невірно, при тому, що від правильної кваліфікації договору залежить обсяг прав наймача, термін дії договору і т.д. Наприклад, суд першої інстанції визнає, що склалася відносини по найму житла за договором соціального найму, суд другої інстанції - договором комерційного найма, і т.д. Слід зауважити, що в доктрині юридичної науки поки не склалося єдиної думки щодо співвідношення всіх типів договорів житлового найму між собою, а також про їх правову природу.

По-друге, як зазначає О. Кармаза, українське законодавство не досить чітко розмежує питання укладення договорів найму та оренди житлового приміщення, їх співвідношення та відмінності форми, змісту. Як зазначає науковець, «в законодавстві не завжди послідовно й узгоджено використовуються терміни «найм житла» та «оренда житла», тому постає питання про принципи їх використання в юридичній практиці» [5, с. 20]. В деяких випадках ці поняття ототожнюються, в деяких випадках дані поняття мають різну правову природу і дозволяють вирізнити певні види найму або оренди житлових приміщень. Слід визнати, що в науковій літературі також немає однозначної відповіді на ці питання.

Окрім вищезазначеного, слід визнати, що нагальність і гострота житлового питання в світлі останніх подій в Україні вимагає подальшого глибокого аналізу вивчення відповідного правового регулювання на предмет можливого перегляду діючих підходів до регламентації відносин по найму житлових приміщень з соціально незахищеними категоріями осіб.

Стан дослідження. Питання правового регулювання найму (оренди) житлового приміщення неодноразово було предметом дискусії науковців, юристів-практиків. Міжгалузевий характер досліджуваних правовідносин свідчить про велику кількість наукових робіт у цій сфері і з боку дослідників і житлового законодавства і цивільного. Правова природа договорів найму (оренди) житла була та є предметом дослідження багатьох науковців, важливе значення серед яких мають роботи: С. Бервено, О. Дзери, М. Дякович, М. Галянтича, Ю. Заїки, О. Кармази, Н. Кузнєцової, Р. Майданика, Л. Лічмана, Є. Мічуріна, Л. Нескороженої, В. Романіва, О. Харитонова, С. Фурси, Я. Шевченко та інших.

Мета статті. Метою написання статті є дослідження правового регулювання найму житлового приміщення в житловому та цивільному законодавстві України, співвідношення поняття договору «оренди» та договору «найму» житла, їх використання в науковій літературі та юридичній практиці.

Виклад основного матеріалу. Правове регулювання відносин щодо найму житлового приміщення здійснюється нормативно-правовими актами цивільного та житлового законодавства України, серед яких вагоме значення має: Конституція України, Цивільний кодекс України (далі – ЦК України) та Житловий кодекс України (далі – ЖК України), Закон України «Про житловий фонд соціального призначення», Закон України «Про забезпечення реалізації житлових прав мешканців гуртожитку», Закон України «Про забезпечення житлових прав мешканців гуртожитків», Закон України «Про особливості здійснення права власності у багатоквартирному будинку» і .д.

Розглянемо положення цивільного і житлового законодавства, що регулюють відносини найму житлового приміщення, а саме право користування житлом на підставі як договору найму житла, так і договору оренди житла, тотожність та відмінність між цими договорами у законодавстві та на науковому рівні.

В цивільному законодавстві правове регулювання відносин найму житлового приміщення здійснюється відповідно до глави 59 ЦК України, яка має назву «Найм (оренда) житла» [9]. Відповідно до ч.

1 ст. 810 ЦК України, за договором найму (оренди) житла одна сторона – власник житла (наймодавець) передає або зобов'язується передати другій стороні (наймачеві) житло для проживання в ньому на певний строк за плату [9]. Аналізуючи вказану статтю кодексу, робимо висновки, що глава 59 ЦК України застосовується щодо відносин найму (оренди) житла, яке перебуває у приватній власності, оскільки в ч. 2 ст. 810 ЦК України чітко йде відсилання до інших норм законодавства з приводу підстав, умов, порядку укладення та припинення договору найму житла, які є об'єктом права державної або комунальної власності. Саме такий підхід законодавця зумовив думку в науковій доктрині, відповідно до якої різниця між договором найму житла й договором оренди житла, полягає в приналежності житла до форми власності. Тобто, при укладанні договору найму житла, що перебуває в комунальній чи державній власності, слід застосовувати термін «договір найму житла». Якщо ж укладається договір щодо найму житлового приміщення, яке перебуває у приватній власності, то до такого договору можна застосовувати як термін «договір найму житла», так і термін «договір оренди житла». Такий підхід юристів зумовлений викладеними положеннями в ЦК України, де в більшості норм глави 59 застосовується термін «договір найму житла» (ст. ст. 811–826 ЦК України), але в той же час ст. 810-1 ЦК України містить положення щодо окремого виду договору найму (оренди) житла – договір оренди житла з викупом [5, с. 21].

Як бачимо, в ЦК України нарівні з загальним терміном «договір найму (оренди) житла», вживаються також спеціальні терміни: «договір найму житла», «договір оренди житла з викупом». Із викладеного слід зробити висновок, що житло, яке належить особам на праві приватної власності, може передаватися в користування як за договором найму житла, так і за договором оренди житла, при цьому суттєвої різниці в порядку укладення та істотних умовах договору, виходячи з аналізу законодавства не вбачається, окрім договору оренди житла з викупом, який має відмінну мету та порядок укладання від договорів найму чи оренди житла. Не можна не відмітити, що законодавством виділяється ще один термін щодо правовідносин найму житла - «договір найму (оренди) квартир», наприклад в Законі України «Про особливості здійснення права власності у багатоквартирному будинку» від 10.06.2018.

Якщо звернутися до матеріалів судової практики, то можна зробити також висновок, про те, що житло, яке перебуває у приватній власності, може бути передано в користування як на підставі договору найму житла, так і на підставі договору оренди житла, при цьому судді не вбачають відмінностей між цими видами договорів, окрім назви. Так, за матеріалами цивільної справи із Реєстру судових рішень № 22-ц/791/1365/2014 можна визначити, що йдеться мова про укладення договору оренди житла, яке перебуває в приватній власності громадян, а, наприклад, за матеріалами цивільної справи № 22-ц/795/1877/2014 – про договір найму житла, яке належить громадянам на праві приватної власності [3].

Розглядаючи питання правового регулювання найму житла з точки зору житлового законодавства, тут слід вказати, що Житловий кодекс України також передбачає передачу житла в користування на підставі договору оренди житла й договору найму житла. Відповідно до ст. 150 ЖК України громадяни, які мають у приватній власності будинок, квартиру, розпоряджаються цією власністю на свій розсуд, зокрема здають в оренду й укладають інші не заборонені законом угоди [4]. Тобто, норми житлового законодавства визначають свободу права укладення будь-якого договору власнику житла, якщо таке житло знаходиться у приватній власності чи то договір найму житлового приміщення, чи то договору оренди житла. Що стосується житлового приміщення, яке перебуває в державній чи комунальній власності (державний чи громадський житловий фонд), то житловим законодавством передбачено укладення договору найму житла, відповідно до ст. 61 ЖК України.

Продовжуючи розгляд окресленої теми, слід проаналізувати та вирізнити також поняття договору найму соціального житла, яким, відповідно до ст. 20 Закону України «Про житловий фонд соціального призначення» є угода «за якою власник житла (наймодавець) передає або зобов'язується передати іншій стороні (наймачеві) житло для проживання на певний строк» [8]. Такий договір є відмінним від договору найму (оренди) житла, так як, по-перше, він є безоплатним, тобто його метою не є отримання прибутку (доходу) на відміну від договору найму (оренди) житла; такий договір може бути укладено на невизначений строк, на відміну від договору найму (оренди) житла, в якому строк договору є визначений або у самому договорі, або нормами цивільного чи житлового законодавства. Окрім того, розмежування договорів соціального найму від договору найму (оренди) житлового приміщення проводиться і за метою правового регулювання [1, с. 98]. Так, договір соціального найму укладається на підставі рішення органу місцевого самоврядування, предметом якого є придатні для постійного проживання квартира, будинок, їх частини, інше ізольоване помешкання, які належать наймодавцю на праві власності. При цьому до жилих приміщень соціального користування належать жилі приміщення типових споживчих якостей державного житлового фонду, що надаються особам на умовах договору найму.

Продовжуючи розглядати питання визначення поняття найму житла в українському законодавстві, необхідно відзначити, що відповідно до ст. 47 Конституції України держава створює умови, за яких кожний громадянин матиме змогу взяти житло в оренду [6]. Тобто, як бачимо, в Конституції України однозначно використовується термін «оренда житла». При цьому деякі науковці зазначають, що «хоча

в Конституції України вживається термін «оренда житла», Цивільний кодекс України застосовує термін «договір найму житла», ототожнюючи ці поняття» [7, с. 412]. Протилежної думки дотримується, наприклад, М. Галянтич, який зазначає, що «посилання в Конституції України на договір оренди зумовило тільки назву цього виду договору» і правовідносини щодо користування житловим приміщенням необхідно визначати тільки як найм житлового приміщення [2, с. 281]. Слід визнати, що таке твердження автора має дискусійний характер, оскільки хоча Цивільний кодекс України й використовує загальний термін «договір найму (оренди) житла», однак поряд із цим терміном існує й інший термін – «оренда житла з викупом» [5, с. 21].

Отже, як цивільне законодавство, так і житлове законодавство розрізняючи поняття договору найму житла й договору оренди житла виділять одну і ту ж ознаку, яка дозволяє вирізнити ці договори - приналежність предмету договору до форми власності (виду житлового фонду). Але, якщо, стосовно договору найму жила з державного чи громадського житлового фонду, то тут, однозначно, ЖК України та Закон України «Про житловий фонд соціального призначення» дає зрозуміти, що правовідносини щодо передачі у користування житла будуть розглядатися як договір найму житлового приміщення. Таким чином, найм житла із приватного фонду може бути як в формі договору найму житла, так і у формі договору оренди житла, при цьому ні ЦК України, ні ЖК України, ані навіть судова практика не дає відповіді на питання, чи будуть такі договори тотожними, чи між ними має бути якась різниця, що спричиняє постійні дискусії у науковому колі, і потребує законодавчого врегулювання на державному рівні, шляхом внесення змін до житлового та цивільного законодавства.

Висновки. Виходячи з викладених положень, слід відмітити, що особливістю правового регулювання найму житлового приміщення є міжгалузевий характер, оскільки положення про найм (оренду) житла містяться в нормах як житлового так і цивільного законодавства. При цьому, і в законодавстві і в науковій літературі використовуються терміни «найм (оренда) житла», «договір найму житла», «договір оренди житла», «договір оренди житла з викупом», «договір соціального найму житла», «договір найму (оренди) квартир». Невизначеність питання тотожності чи відмінності цих понять призводить до виникнення неоднозначності трактування найму житла і в науковій сфері в судовій практиці, що свідчить про нагальну необхідність у приведенні у відповідність норм законодавства щодо найму житлового приміщення.

Так, необхідно привести у відповідність положення ст. 47 Конституції України, яка визначає право особи на «взяття в оренду житла», житлового та цивільного законодавства, і закріпити на законодавчому рівні однозначне трактування загального поняття найму житлового приміщення, різновидом якого буде «договір оренди житла», що знаходиться у приватній власності та «договір найму житла», що перебуває в комунальній чи державній власності. Така позиція обґрунтовується тим, що і цивільне законодавство, так і житлове законодавство розрізняючи поняття договору найму житла й договору оренди житла відрізняють ці договори за приналежністю предмету договору (житла) до форми власності (виду житлового фонду). При цьому, договір щодо найму житла з приватного фонду в різних нормативно-правових актах визначається і як договір найму і як договір оренди, то договір щодо найму житла із державного та громадського фонду є договором соціального найму житла, повністю визнаючи його лише договором найму житла.

Список використаної літератури:

1. Воронова О. В. Етапи у становленні правового регулювання забезпечення соціальним житлом в Україні. О. В. Воронова. Юридичний вісник. Повітряне і космічне право. 2018. № 2. С. 95-102. URL: http://nbuv.gov.ua/UJRN/Npnau_2018_2_15.
2. Галянтич М. Житлове право України. Навчальний посібник. М. Галянтич. К. Юрінком Інтер. 2007. 498 с.
3. Єдиний державний реєстр судових рішень [Електронний ресурс]. URL: <http://reyestr.court.gov.ua/>.
4. Житловий кодекс Української РСР від 30.06.1983 № 5464-Х. Відомості Верховної Ради УРСР. 1983. № 28.
5. Кармаза О. Договір найму житла та договір оренди житла: їх співвідношення. О. Кармаза. Підприємство, господарство і право. 2016. № 2. С. 18-23. URL: http://nbuv.gov.ua/UJRN/Pgip_2016_2_4.
6. Конституція України: Закон України 28.06.1996 № 254к/96-ВР. Відомості Верховної Ради України. 1996. № 30.
7. Науково-практичний коментар Цивільного кодексу України : у 2 т. За ред. О. Дзери (кер. авт. кол.), Н. Кузнецової, В. Луця. К. Юрінком Інтер. 2005. Т. 2. 2005. 1088 с
8. Про житловий фонд соціального призначення: Закон України від 12.01.2006 № 3334-IV. Відомості Верховної Ради України. 2006. № 19-20.
9. Цивільний кодекс України від 16.01.2003 № 435-IV. Відомості Верховної Ради України. 2003. № 40.

Tkachenko Yu.A.

LEGAL REGULATION OF HOUSING RENTAL

The article deals with the legal regulation of renting a dwelling. The provisions of the civil and housing legislation governing the issues of renting a dwelling are considered. It is established that the law defines the right to use a home on the basis of both the contract of renting a house and the lease of housing, regarding the identity and differences between which in the legislation and at the scientific level discussions continue. The author determines that the rental of a dwelling is realized in the form of contracts of rent (lease) of housing and a contract of social rent. Generally, renting a dwelling is defined as an agreement to provide a landlord with a tenant for the occupant of the latter in that premises. There is a social contract of rent and a private contract of rent. In this case, private rental can be either in the form of a contract for the lease of a dwelling, or in the form of a contract for the lease of a dwelling, and social - only in the form of a contract of social rent.

Key words: *housing lease agreement, housing lease agreement, lease agreement (housing lease), living space, renting a dwelling, the right to use a dwelling, social renting.*

СТАН ТА ПЕРСПЕКТИВИ РОЗВИТКУ СУЧАСНОГО НОРМАТИВНО-ПРАВОВОГО РЕГУЛЮВАННЯ ЗАБЕЗПЕЧЕННЯ ОХОРОНИ НАВКОЛИШНЬОГО ПРИРОДНОГО СЕРЕДОВИЩА ПРИ ПОВОДЖЕННІ З ВІДХОДАМИ

Фесенко Б.В.

студент

Сумський національний аграрний університет

Науковий керівник: к.ю.н., доцент Стрельник В.В.

У статті проводиться аналіз сучасного нормативно-правового регулювання забезпечення охорони навколишнього природного середовища при поводженні з відходами в умовах наближення законодавства України до законодавства Європейського Союзу.

Ключові слова: поводження з відходами, охорона навколишнього природного середовища, розміщення відходів.

Постановка проблеми. Механізм правового забезпечення права на екологічну безпеку включає в себе сферу поводження з відходами, які характеризуються наявністю певних властивостей, що можуть негативно впливати на навколишнє природне середовище, здоров'я людей, створюючи небезпеку погіршення їх стану. Зниження негативного впливу діяльності щодо поводження з відходами є ключовим напрямком забезпечення права кожної людини на безпечне та сприятливе довкілля, закріпленого Стокгольмською декларацією ООН з навколишнього середовища [1], Конвенцією про доступ до інформації та участь громадськості у прийнятті рішень, доступ до правосуддя з питань, що стосуються навколишнього природного середовища [2], Конституція України [3].

Одним із основних пріоритетів державної економічної політики України відповідно до Основних засад (стратегії) державної екологічної політики України проголошено необхідність створення ефективною системи утилізації відходів виробництва та споживання [4; 5]. Забезпечення реалізації зазначених державних завдань вимагає підготовки відповідної правової основи, що здійснюватиме правове регулювання даної сфери суспільних відносин.

Сьогодні законодавство України щодо поводження з відходами вимагає системного вдосконалення правового регулювання основних інститутів, формування та впровадження системи методів економічного стимулювання суб'єктів господарювання до застосування маловідходних екологічних технологій, обладнання, впровадження екологічно безпечної утилізації. Потребує посилення юридична відповідальність за неправильне поводження з відходами, їх утилізацію.

Стан дослідження. В юридичній доктрині приділялася увага вивченню комплексних та окремих аспектів поводження з відходами. Проблемам нормативно-правового регулювання забезпечення охорони навколишнього природного середовища при поводженні з відходами присвячено дослідження Г. П. Виговської, А. П. Гетьмана, Ю. А. Краснової, М. М. Микієвич, В. І. Муравйова, В. І. Лозо, В. С. Міщенко, М. В. Федунь, та ін.. Разом з тим, враховуючи процес євроінтеграції, а також потребу в оновленні нормативно-правове регулювання забезпечення охорони навколишнього природного середовища при поводженні з відходами, тема не втрачає актуальності.

Мета статті. Метою написання даної статті є проведення аналізу стану сучасного нормативно-правового регулювання забезпечення охорони навколишнього природного середовища при поводженні з відходами в умовах наближення законодавства України до законодавства Європейського Союзу.

Виклад основного матеріалу. Стаття 50 Конституції України закріплює право громадян на безпечне навколишнє природне середовище та відшкодування шкоди, що завдана порушенням цього права, а також право на вільний доступ до екологічної інформації про стан довкілля [3]. Визнання основним законом зазначених прав передбачає слідування їм державною екологічною політикою. Забезпечення охорони навколишнього природного середовища при поводженні з відходами є однією із складових здійснення права на безпечне довкілля.

Визнано, що однією з світових проблем у сфері охорони довкілля є вдосконалення системи управління промисловими відходами [6, с.98]. Для вирішення зазначеного на світовому рівні ООН було розроблено «Глобальні цілі сталого розвитку 2030», де визначено доцільність впровадження заходів з управління переробкою відходів, а також попередження, зменшення, переробки та повторного їх використання [7]. Відповідно до Цілей сталого розвитку 2016-2030 рр., забезпечення відкритості, безпеки, життєстійкості й екологічної стійкості міст, переходу до раціональних моделей споживання, виробництва можливо досягнути за допомогою суттєвого зменшення обсягу відходів шляхом вживання заходів запобігання їх утворенню, скорочення, переробки та повторного використання [8].

На сьогодні в Україні, нормативно правове регулювання забезпечення охорони навколишнього

природного середовища при поводженні з відходами здійснюється відповідно до Закону України «Про Основні засади (стратегію) державної екологічної політики України на період до 2020 року» [4], Закону України «Про Основні засади (стратегію) державної екологічної політики України на період до 2030 року» [5], Закону України «Про відходи» [9], Стратегії сталого розвитку «Україна — 2020» [10], Національної стратегії управління відходами в Україні до 2030 року [11] та інші. Вказані нормативно-правові акти України включають в себе базові вимоги щодо поводження з відходами, які в цілому розроблені з врахуванням норм міжнародного законодавства, в тому числі і Європейського Союзу.

Приведення українського законодавства України у відповідність до норм Європейського Союзу у сфері охорони навколишнього природного середовища, в тому числі і у сфері забезпечення при поводженні з відходами, здійснюється в рамках Додатку ХХХ до Угоди про асоціацію (ст. 363).

Закон України «Про відходи» [9] враховує вимоги Рамкової Директиви 75/442/ЄС про відходи та Директиви про небезпечні відходи 91/689/ЄС. У рамках співробітництва з питань охорони довкілля, сталого розвитку та зеленої економіки (за Угодою про Асоціацію між Україною та ЄС), одним із важливих напрямів українського законодавства визнано управління відходами та ресурсами [6, с. 97], елементами якого є: (1) принципи державної політики у сфері поводження з відходами; (2) правове регулювання відносин щодо діяльності в зазначеній сфері; (3) умови, вимоги, правила щодо екологічно безпечного поводження з відходами; (4) заходи, пов'язані з організаційно-економічним стимулюванням ресурсозбереження; (5) забезпечення мінімального утворення відходів, розширення їх використання у господарській діяльності; (6) запобігання шкідливому впливу відходів на навколишнє природне середовище та здоров'я людини.

Відповідно до ст. 1 Закону України «Про відходи», поводження з відходами це - дії, спрямовані на запобігання утворенню відходів, їх збирання, перевезення, сортування, зберігання, оброблення, перероблення, утилізацію, видалення, знешкодження і захоронення, включаючи контроль за цими операціями та нагляд за місцями видалення [9]. Аналіз нормативно-правових актів у сфері поводження з відходами, дозволяє зробити висновок, що до поводження з відходами застосовують такі дії, як збирання, перевезення, сортування, зберігання, оброблення (перероблення), утилізація, видалення, знешкодження та їх захоронення.

Слід визнати, що такі нормативно-правові акти іноді не кореспондують один з одним, суперечать один одному, при цьому до процесів поводження з відходами, як правило, віднесено обробку (переробку), утилізацію та захоронення відходів. Разом із терміном «поводження з відходами» в законодавстві застосовується термін «розміщення відходів». Розміщенням відходів, відповідно до закону України «Про відходи», є зберігання та захоронення відходів у спеціально відведених для цього місцях чи об'єктах [9]. Податковий кодекс України визначає поняття розміщення відходів як «постійне (остаточне) перебування або захоронення відходів у спеціально відведених для цього місцях чи об'єктах (сховища, полігони, комплекси, споруди, ділянки)» [12].

Важливим напрямом нормативно-правового регулювання забезпечення охорони довкілля при поводженні з відходами є розробка концепції управління з промисловими відходами в Україні. Зауважимо, що законодавство не містить повного переліку функцій управління при поводженні з відходами. У більшості нормативно-правових актів до таких функцій віднесено контроль та облік. Проте в Законі України «Про відходи» використовується такі функції, як контроль за операціями поводження з відходами та нагляд за місцями видалення [9]. У деяких нормативно-правових актах контроль та облік відносять не до функцій управління, а до процесів поводження з відходами. Так, Кодекс України про надра передбачає, що при переробці мінеральної сировини повинні забезпечуватися: (1) раціональне використання відходів переробки (шламу, пилу); (2) складування, облік і зберігання відходів виробництва; (3) облік і контроль за розподілом корисних компонентів [13]. Саме тому при розробці концепції управління з промисловими відходами в Україні необхідно чітко визначити функції їх управління.

Висновки. Сьогодні правове регулювання забезпечення охорони навколишнього природного середовища при поводженні з відходами в Україні потребує комплексного реформування, враховуючи норми міжнародного екологічного законодавства. Слід констатувати, що в Україні не впроваджено технологій з утилізації більшості відходів у відповідності до міжнародних стандартів за відсутності необхідної інфраструктури. Так, при щорічному утворенні в Україні 9-12 млн тон твердих побутових відходів, лише 7-10 відсотків з них утилізується чи піддається переробці, а основна більшість потрапляє на звалища та полігони. В першу чергу це пов'язано з невизначенням пріоритетних цілей, рівня інтеграції питань охорони довкілля у галузевій стратегії. Законодавче закріплення ефективної системи утилізації відходів виробництва та споживання, приведення до єдиного регулювання функцій управління поводження з відходами надасть змогу вирішити питання переходу від видалення відходів на звалища та полігони до системи комплексного поводження з відходами.

Список використаних джерел:

1. Декларація Конференції Організації Об'єднаних Націй з проблем оточуючого людину середовища: Декларація, Міжнародний документ від 16.06.1972. URL: https://zakon.rada.gov.ua/laws/show/995_454
2. Конвенція про доступ до інформації, участь громадськості в процесі прийняття рішень та доступ до правосуддя з питань, що стосуються довкілля (Орхуська Конвенція): Конвенція, Міжнародний документ від 25.06.1998. URL: https://zakon.rada.gov.ua/laws/show/994_015
3. Конституція України: Закон України від 28 червня 1996 р. № 254/96-ВР // Відомості Верховної Ради України. . 1996. .№ 30. . Ст. 141.
4. Про Основні засади (стратегію) державної екологічної політики України на період до 2020 року: Закон України від 21.12.2010 № 2818-VI. URL: <https://zakon.rada.gov.ua/laws/show/2818-17>
5. Про Основні засади (стратегію) державної екологічної політики України на період до 2030 року: Закон України від 28.02.2019 № 2697-VIII (вступає в дію з 01.01.2020 року). URL: <https://zakon.rada.gov.ua/laws/show/2697-19>.
6. Трушкіна Н.В., Кочешкова І.М. Нормативно-правове регулювання розвитку сфери управління відходами в Україні // Вісник економічної науки України. 2017. № 2 (33). - С. 97-102.
7. Глобальні цілі сталого розвитку 2030. Офіційний сайт ООН в Україні. URL: http://www.un.org.ua/images/documents/3615/цїлі_web.pdf.
8. Цілі сталого розвитку 2016-2030 рр. Офіційний сайт ООН в Україні. URL: <http://www.un.org.ua/ua/oon-v-ukraine>.
9. Про відходи. Закон України від 05.03.1998 № 187/98-ВР. URL: <https://zakon.rada.gov.ua/laws/show/187/98-%D0%B2%D1%80>
10. Стратегія сталого розвитку «Україна — 2020»: Указ Президента України від 12.01.2015 р. № 5/2015. URL: <http://zakon0.rada.gov.ua/laws/show/5/2015>.
11. Національна стратегія управління відходами в Україні до 2030 року. Розпорядження КМУ від 8 листопада 2017 р. № 820-р. URL: <https://zakon.rada.gov.ua/laws/show/820-2017-%D1%80>
12. Податковий кодекс України від 02.12.2010 р. № 2755-VI URL: <http://zakon5.rada.gov.ua/laws/show/2755-17>.
13. Кодекс України про надра від 27.07.1994 р. № 132/94-ВР. URL: <http://zakon3.rada.gov.ua/laws/show/132/94-ВР>.

Fesenko B.V., Strelnik V.V.

STATE AND PROSPECTS OF MODERN REGULATORY REGULATION OF ENVIRONMENTAL ENVIRONMENTAL PROTECTION

The article analyzes the legal principles of regulatory regulation of environmental protection in waste management. It is determined that the normative legal acts of Ukraine on environmental protection during waste management include basic requirements for waste management, which are generally developed taking into account the norms of international law, including the European Union. It is concluded that an important area of development of legislation in the field of environmental protection in the field of waste management is to bring the norms of the current legislation in line with the definition of the concept of "waste management", developing the concept of industrial waste management in Ukraine.

Key words: waste management, regulatory framework, environment, waste management.

ФОРМИ ЗАХИСТУ ТРУДОВИХ ПРАВ ПРАЦІВНИКІВ

Цесто М.В.

студент

Сумський національний аграрний університет

Кузнецова М. Ю.

кандидат юридичних наук

Сумський національний аграрний університет

В статті досліджено форми захисту трудових прав та інтересів працівників за законодавством України. Визначено, що захист трудових прав здійснюється за допомогою певних форм такого захисту, які умовно можна об'єднати у дві групи – юрисдикційну і неюрисдикційну форму захисту трудових прав та інтересів працівників.

Ключові слова: захист трудових прав та інтересів; найманий працівник; неюрисдикційна форма захисту; працівник; трудові права; форма захисту; юрисдикційна форма захисту.

Постановка проблеми. Захист трудових прав та інтересів працівників завжди перебуває у центрі уваги науковців. Такий механізм захисту розглядається дослідниками у сфері конституційного, адміністративного, права та трудового права. Він завжди є затребуваним у суспільних трудових правовідносинах. Належний рівень захисту є ознакою ефективної діяльності публічних інституцій, важливою юридичною гарантією трудових прав.

Оскільки основним завданням формування ефективної системи захисту трудових прав є дотримання гарантій трудових прав, то безумовно актуальність набувають питання узгодженості та взаємодії діяльності різних суб'єктів захисту трудових прав, відповідність повноважень, наданих цим суб'єктам, їх юридичною природою, а також наявність механізму реалізації тих чи інших форм та способів захисту в рамках здійснення різними суб'єктами своєї діяльності. В силу новизни своєї теоретичної конструкції захист трудових прав та форми такого захисту, мають великий потенціал для подальшого вдосконалення. Значне місце в підвищенні ефективності та розвитку механізму захисту трудових прав займає міжнародне трудове право, що містить визнані світовою спільнотою стандарти праці і позитивна практика зарубіжних країн.

Стан дослідження. Питання форм захисту трудових прав найманих працівників розглядалось представниками публічних та приватних галузей права. Окремі аспекти захисту розглядали такі науковці, як: В.М. Андрійів, В.Я. Бурак, В.В. Жернаков, С.І. Запара, М.І. Іншин, І.В. Лагутіна, В.В. Лазор, В.Г. Ротань, О.Г. Середа та ін.

Мета статті. Зважаючи на окреслену вище проблематику, метою цієї статті є з'ясування форм захисту трудових прав у сучасних умовах.

Виклад основного матеріалу. Правовий механізм реалізації захисту прав та свобод у сфері трудового права України забезпечується системою публічних інституцій та громадськими формуваннями. Такий правовий механізм забезпечення трудових прав становить собою цілісну систему. Сюди входять питання правових форм захисту, засобів захисту, способів захисту. У сукупності вони спрямовані на реалізацію прав та свобод у сфері трудового права, попередження від посягань, поновлення оскаржуваних або порушених прав. Такий захист здійснюється на основі та у відповідності сукупності норм чинного законодавства.

У науковій літературі такі форми захисту поділяють на два види: юрисдикційну форму захисту та неюрисдикційну. Юрисдикційна форма становить собою діяльність публічних інституцій щодо захисту суб'єктивних прав та інтересів суб'єктів трудових правовідносин. Неюрисдикційна форма передбачає самостійне використання засобів захисту без звертання до публічних інституцій.

На теперішній час юрисдикційна форма захисту трудових прав має широкий спектр можливостей захисту трудових прав. Такий захист може здійснюватися відповідно до процесуальних та/або матеріальних норм права. Варто зробити огляд положень Основного Закону, Цивільного процесуального кодексу України (надалі – ЦПК України), Кодексу законів про працю України (надалі – КЗпП) що стосуються питання юрисдикційної форми захисту трудових прав.

Право на працю полягає у можливості особи заробляти на життя працею яку вільно обирає або вільно погоджується (ст. 43 Конституції України). Це право передбачає обов'язок держави створювати належні умови його здійснення, гарантувати можливості вибору професії та виду трудової діяльності, реалізовувати програми навчання, підготовки та перепідготовки кадрів згідно потреби. Ст. 55 Конституції України передбачає, що права та свободи людини захищаються судом. Кожному гарантовано право на оскарження у суді рішень, дій чи бездіяльності органів державної влади, місцевого самоврядування,

посадових та службових осіб [1].

Ст. 2 ЦПК України визначає завдання цивільного судочинства – справедливий, неупереджений, своєчасний розгляд та вирішення цивільних справ з метою ефективного захисту порушених, невизнаних або оспорюваних прав, свобод чи інтересів. Ст. 4 ЦПК України наголошує – особа має право звернутися до суду за захистом своїх прав, свобод чи інтересів. Також, до суду можуть звертатися органи та особи, яким законом надано право звертатися до суду в інтересах інших осіб або державних чи суспільних інтересах. Відмова від права на звернення до суду є недійсною [2].

Ст. 221 КЗпП визначає коло суб'єктів що розглядають трудові спори:

1) комісія по трудовим спорам;

2) судові органи. Ст. 232 КЗпП визначає, що до суду можуть звертатися: 1) працівники підприємств, установ, організацій, де відсутня комісія по трудових спорах; 2) працівники про поновлення на роботі; 3) керівники з питань звільнення, зміни дати та формулювання причини звільнення, переведення на іншу роботу, оплати за час вимушеного прогулу, накладання дисциплінарних стягнень; 4) власники щодо відшкодування працівниками заподіяної матеріальної шкоди; 5) працівники з питань застосування законодавства про працю тощо. Відповідно до норм ст. 233 КЗпП працівник звертається до суду у тримісячний строк з дня, коли він дізнався або повинен був дізнатися про порушення права. У справах про звільнення – у місячний строк з дня вручення копії наказу про звільнення (з дня видачі трудової книжки). При порушенні законодавства про оплату праці – працівник має право звернутися до суду про стягнення належної заробітної плати [3].

Неюрисдикційна форма захисту трудових прав, на думку Т. Ю. Баришникової, існує у вигляді:

1) доюрисдикційного врегулювання спорів;

2) самозахисту працівником трудових прав [4, с. 110].

На думку науковця, доюрисдикційне врегулювання – це усунення перешкод що виникають при реалізації суб'єктивного права шляхом звернення до другої сторони правовідносин.

Право на самозахист передбачено ст. 55 Конституції України, в якій зазначено, що кожен має право будь-якими не забороненими законом засобами захищати свої права і свободи від порушень і протиправних посягань. Слід зазначити, що КЗпП не містить окремих норм про право на самозахист.

Огляд чинного законодавства надає можливість зробити наступні висновки: 1) правовий захист трудових прав здійснюється у певній процесуальній формі відповідно до норм процесуальних кодексів; 2) правовий захист трудових прав здійснюється за допомогою власних засобів і способів, передбачених нормами КЗпП; 3) право на захист передбачає можливість особи здійснювати самозахист своїх прав; 4) особи має право звернутися до суду за захистом своїх прав, свобод чи законних інтересів якщо вважає що рішення, дія (бездіяльність) суб'єкта владних повноважень порушені її права, свободи або законні інтереси; 5) наявність у працівника процесуальної правосуб'єктності.

Широкий спектр законодавчих можливостей захисту трудових прав призводить до неоднозначного розуміння поняття «форма захисту трудових прав» серед науковців. Наприклад, І.В. Лагутіна розглядає форму захисту трудових прав як діяльність уповноважених органів, працівника, його представника щодо захисту трудових прав. Це проявляється при застосуванні існуючих способів та заходів припинення порушень трудового законодавства, поновлення порушених прав, відшкодування заподіяної шкоди [5, с. 7]. Отже, дослідниця акцентує увагу на діяльності публічних інституцій що здійснюють захист трудових прав у межах своєї компетенції.

Р.С. Харчук визначає форму захисту прав як сукупність правових процедур спрямованих на скасування обмежень реалізації трудових прав та/або поновлення порушених прав. Здійснюється компетентними правозастосовними органами, самою особою під час правозахисного процесу. Крім того, Р.С. Харчук вирізняє форми захисту від способів захисту: форми захисту визначають порядок юридичної діяльності щодо захисту трудових прав, а способи спрямовані на усунення перешкод при здійсненні суб'єктивних прав [6, с. 3; 18]. Такий підхід дослідника свідчить, що основою формою захисту трудових прав є наявність відповідних норм процесуального характеру.

В.В. Лазора розуміє поняття «форма захисту» як внутрішньо узгоджені та врегульовані законом способи захисту трудових прав та законних інтересів працівників [7, с. 78]. Отже, дослідник вказує що досягнення суб'єктивного інтересу працівником здійснюється на основі норм матеріального та процесуального права.

Н.М. Погрібна розуміє поняття «форма захисту» як специфічний вид діяльності реалізований державним владним компетентним суб'єктом та/або працівником. Така діяльність полягає у використанні передбачених законодавством засобів спрямованих на попередження порушень трудових прав працівників, припинення вчинюваних правопорушень, відновлення належного стану трудових прав, відшкодування шкоди, завданої незаконною поведінкою [8, с. 4]. Отже, дослідниця вказує на діяльність компетентних органів держави щодо захисту трудових прав коли діяльність спрямовується на захист прав, припинення правопорушень, відновлення трудових прав, відшкодування шкоди.

Висновки. Вивчення концептуальної проблематики реалізації форм захисту трудових прав дозволило зробити основні висновки. Захист трудових прав здійснюється за допомогою різноманітних форм, що можна об'єднати у дві групи – юрисдикційну і неюрисдикційну. Основна відмінність між юрисдикційною та неюрисдикційною формами захисту трудових прав та інтересів полягає у засобах та способах захисту. Так, захист трудових прав у рамках юрисдикційної форми реалізується шляхом офіційного звернення до відповідних державних інституцій. При цьому, кожна з таких інституцій має встановлений процесуальний порядок діяльності у межах своєї компетенції щодо захисту трудових прав та інтересів найманих працівників. Щодо неюрисдикційної форми захисту трудових прав, то такий захист реалізується у форматі матеріальних правовідносин і здійснюється за допомогою засобів та способів, які передбачають самостійну активність працівника без звертання до компетентних органів.

Провівши аналіз питань неюрисдикційної форми захисту трудових прав та інтересів, то слід визнати, що одним із способів такого захисту є самозахист, але при цьому ані чинний КЗпП, ані проект Трудового кодексу не містить спеціальних норм про право на самозахист та порядку його реалізації. Тому вказаний спосіб захисту трудових прав та інтересів потребує законодавчого регулювання у трудовому праві, шляхом закріплення такого способу захисту трудових прав та інтересів у трудовому законодавстві.

Список використаних джерел:

1. Конституція України від 28.06.1996 № 254к/96-ВР. URL: <https://zakon.rada.gov.ua/laws/show/254%D0%BA/96-%D0%B2%D1%80> (дата звернення 30.09.2019)
2. Цивільний процесуальний кодекс України від 18.03.2004 № 1618-IV. URL: <https://zakon.rada.gov.ua/laws/show/1618-15> (дата звернення 30.09.2019)
3. Кодекс законів про працю України від 10.12.1971 № 322-VIII. URL: <https://zakon.rada.gov.ua/laws/show/322-08#n1170> (дата звернення 30.09.2019).
4. Барышнікова Т. Ю. Формы и способы защиты трудовых прав и охраняемых законом интересов в российском трудовом праве: дис. ... кандидата юрид. наук : специальность 12.00.05 / Барышнікова Татьяна Юрьевна. Ярославль, 2005. 235 с.
5. Лагутіна І.В. Форми захисту трудових прав працівників : автореф. дис. на здобуття наук. ступеня канд. юрид. наук : спец. 12.00.05 / І.В. Лагутіна. О., 2007. 19 с.
6. Харчук Р.С. Розвиток форм захисту трудових прав працівників за умов формування ринкових відносин в Україні : автореф. дис. на здобуття наук. ступеня канд. юрид. наук : спец. 12.00.05 / Р.С. Харчук. Л., 2011. 21 с.
7. Лазор В.В. Проблеми правового регулювання трудових спорів і конфліктів за умов формування ринкових відносин в Україні: дис. ... доктора юрид. наук : 12.00.05 / Лазор В.В. ; Східноукр. нац. ун-т ім. В. Даля. Луганськ, 2005. 448 с.
8. Погрібна Н.М. Право на страйк як форма захисту трудових прав : автореф. дис. на здобуття наук. ступеня канд. юрид. наук : спец. 12.00.05 «Трудове право; право соціального забезпечення» / Н.М. Погрібна. Л., 2012. 21 с.

Tsesto M., Kuznetsova M.

FORMS OF PROTECTION OF LABOR RIGHTS OF WORKERS

The article investigates forms of protection of labor rights and interests of employees under the legislation of Ukraine. It has been determined that the protection of labor rights is exercised by means of certain forms of such protection, which can be conditionally combined into two groups - the jurisdictional and non-jurisdictional form of protection of labor rights and interests of employees.

Key words: *protection of labor rights and interests; hired employee; non-jurisdictional form of protection; employee; labor rights; form of protection; jurisdictional form of defense.*

ВІДПОВІДАЛЬНІСТЬ ЗА ПОРУШЕННЯ ПОДАТКОВОГО ЗАКОНОДАВСТВА

Діденко Т.І.

студент

Сумський національний аграрний університет

Розглянуто особливості адміністративної та кримінальної відповідальності за ухилення від сплати податків в Україні. Проводиться аналіз нормативно-правового забезпечення податкового регулювання в нашій країні. Наведено основні підстави притягнення до юридичної відповідальності за порушення податкового законодавства.

Ключові слова: податкове правопорушення, податки, адміністративна відповідальність, кримінальна відповідальність.

Постановка проблеми. Головні причини зростання податкових правопорушень – це недосконалість податкового законодавства та нестабільність податкової системи. Дотримання податкового законодавства є необхідною умовою фінансового розвитку будь-якої держави. Своєчасна і повна сплата обов'язкових платежів має велике значення для розвитку будь-якої держави, оскільки вона сприяє як зміцненню фінансового стану країни, так і покращенню соціального захисту її громадян.

Аналіз останніх досліджень та публікацій. Проблемам ухилення від сплати податків, та механізму приховування податків в Україні, проблемам оптимізації системи санкцій та встановлення паритету у відносинах підприємців з державними податковими органами присвячено роботи Бандурки О. М., Баранова С. О., Брич Л. П., Воронової Л. К., Чернадчук Т.О. та інших науковців.

Метою статті є обґрунтування особливостей юридичної відповідальності за порушення податкового законодавства України.

Виклад основного матеріалу. Податки є обов'язковими платежами, що стягуються державою з суб'єктів господарювання та громадян за встановленою законом ставкою. У сучасному житті податки є основною формою доходів уряду. Законний обхід податку ґрунтується на передбачених законодавцем способах та можливостях несплати податку. У цьому випадку платник податків використовує лазівки законодавства, що стосуються як недосконалості податкових норм, їх фіксації, так і ситуацій, коли законодавець надає платнику податків право вибору або межі, в межах яких платник обирає найбільш сприятливий варіант (наприклад, податковий кредит, деякі місцеві ставки податку та збори).

Сьогодні методи ухилення від сплати податків досить різноманітні, а податкові правопорушення мають інтелектуальний характер. Загалом, сучасні податкові правопорушення мають такі особливості:

- вони в більшості випадків здійснюються в процесі професійної ділової діяльності з використанням комп'ютерних технологій та електронних комунікацій;

- маскуються різними прийомами та засобами приховування порушень під виглядом «невдалої» ділової діяльності;

- здійснюються особами з вищою освітою, добре підготовленими до економічних та організаційних планів, значна частина з них пройшла підвищення кваліфікації за кордоном, до цього не було конфліктів із правоохоронними органами;

- завдають значної економічної шкоди інтересам держави, більшості юридичних та фізичних осіб.

З одного боку, справді характер фінансових санкцій має суттєві риси. Однак, з іншого боку, фінансова відповідальність повинна покривати наслідки будь-якого порушення фінансового законодавства (яке, крім податкового, містить також бюджетний, грошовий та ін.). У такому векторі фінансову відповідальність можна розглядати як своєрідну загальну конструкцію, яка має свої прояви – зокрема, податкову та бюджетну відповідальність. Ця думка заслуговує на особливу увагу, насамперед, через різку різницю характеру санкцій, передбачених за порушення Податкового та бюджетного кодексів України. Наприклад, якщо податкове правопорушення є основною відповідальністю за вчинення податкових правопорушень, то такі заходи впливу можуть застосовуватися до учасників бюджетного процесу: зупинення операцій з бюджетними коштами, призупинення або скорочення бюджетних асигнувань, повернення бюджетних коштів до відповідного бюджету, постійне вилучення коштів з місцевих бюджетів тощо [1].

Адміністративна відповідальність настає у разі наявності адміністративного правопорушення податкового законодавства. Податковий кодекс України при здійсненні податкових правопорушень (наприклад, в ухиленні від сплати податків) передбачає адміністративну та кримінальну відповідальність певних осіб [2, с. 277 - 278].

Кримінальні правопорушення є специфічними видами кримінальних правопорушень і складаються з умисного ухилення від сплати податків, зборів (обов'язкових платежів) та інших внесків до податкової системи, якщо такі дії призвели до фактичного не надходження коштів до бюджету.

Встановлення факту порушення податкового законодавства, а також фактичного не надходження

коштів до бюджетів здійснюється спеціальним законодавчим порядком, тобто шляхом проведення податкової перевірки, результати якої визначаються документами податкового кодексу: акт перевірки (у разі встановлення порушень податкового законодавства) та довідка (у разі відсутності порушень податкового законодавства).

Важливим аспектом у цьому визначенні штрафних санкцій є відсутність вини платника податків. Також положення щодо вини платника податків у застосуванні штрафних санкцій відсутні в інших статтях Податкового кодексу України. Найкращим прикладом при розгляді цієї проблеми може бути теоретична основа її вирішення в кримінальному та адміністративному праві. Вина може приймати дві форми: умисел і необережність. У свою чергу, умисел може бути прямим або непрямым. Необережність також поділяється на два види: злочинну самовпевненість та злочинну недбалість. Для порівняння: згідно зі ст. 9 Кодексу про адміністративні правопорушення адміністративним правопорушенням визнається протиправне, винне діяння чи бездіяльність, що зазіхає на громадський порядок, власність, права та свободи громадян, на встановлений порядок управління та щодо яких закон передбачає адміністративну відповідальність. Аналогічним у цьому контексті є положення п. 1 ст. 11 КК України, який називає злочин суспільно небезпечним діянням, передбаченим цим Кодексом, вчиненим суб'єктом злочину. В обох випадках накладення адміністративного стягнення або покарання відповідно до кримінального законодавства є необхідною умовою вини особи, яка притягується до відповідальності. Навпаки, накладення штрафних санкцій відповідно до положень Податкового кодексу України, наявність вини не є обов'язковою.

Як зазначає Н.Ю. Онищук, у правовому визначенні податкового правопорушення згідно з Податковим кодексом України відсутній такий елемент його складу, як суб'єктивна сторона. Немає вказівок на необхідність суб'єктивної сторони та конкретного складу податкових правопорушень, що переглядаються ст. 117–128 Податкового кодексу України [3]. Ю. М. Старіпова вважає, що до суб'єктивної сторони правового складу податкових правопорушень слід віднести вину у формі умислу чи недбалості. Проте під час дослідження вчена висловила неоднозначну позицію, що у випадку порушень сплати податків треба звернути особливу увагу на бажання посадових осіб організацій платників податків вжити відповідні заходи щодо запобігання порушень [4].

Неможливо оцінити діяльність юридичної особи з точки зору наміру чи необережності. Ускладнення правової побудови вини у притягненні до юридичної відповідальності за податкові правопорушення у зв'язку з наявністю такої вини в діях юридичної особи та діях її представників досліджував М. П. Кучерявенко. Він зазначив, що в цьому випадку податкове правопорушення організацій може розглядатися як наслідок проступку декількох осіб [5].

Російський вчений А. В. Демін на основі аналізу та досвіду зарубіжної практики виділив два поняття провини юридичної особи: поняття провини в об'єктивному розумінні, коли винність юридичної особи впливає безпосередньо з її поведінки, тобто підставою є об'єктивна сторона правопорушення, а юридична особа визнається винною на підставі її фактичного діяння як жорстокого суб'єкта права. Поняття вини в суб'єктивному змісті, коли вина юридичної особи визначається, виходячи з вини її уповноважених представників [6]. Жодне з перерахованих вище понять не введено в положення Податкового кодексу України з питань відповідальності за податкові правопорушення. Це пояснюється відсутністю положення про суб'єктивну сторону як обов'язкового елемента цього законодавства.

Україна сьогодні знаходиться в складних політичних та економічних умовах, що в значній мірі негативно впливає на хід реформ, в тому числі і в податковій сфері. Закріплені у Податковому Кодексі України принципи стають орієнтиром як для самого кодексу, так і для інших нормативно-правових актів, що регулюють відносини в сфері оподаткування. Встановлюючи необхідні податки, держава повинна керуватися реальними потребами суспільства, хоча слід констатувати, що найчастіше інтереси суспільства не співпадають з інтересами держави. [7]. З огляду на це, все більше зростає проблема ухилення від сплати податків. А це в свою чергу значно впливає на розвиток нашої держави, оскільки своєчасна і повна сплата обов'язкових платежів сприяє як зміцненню фінансового стану країни, так і покращенню соціального захисту її громадян.

Висновки. Проаналізувавши систему оподаткування в нашій державі, можна дійти висновку про серйозні недопрацювання, такі як нестабільність податкової системи. У Податковий кодекс України щороку вносяться зміни. А це в свою чергу негативно позначається на розвитку діяльності підприємств.

Відповідальність за порушення податкового законодавства володіє специфічними матеріально-правовими і процесуальними ознаками, закріпленими в нормативно-правових актах податкового законодавства. Для того, щоб відновити правопорядок у сфері оплати податків, необхідні дієві санкції щодо порушників.

В сучасний період Україна потребує створення налагодженого механізму контролю за сплатою податків, а також законодавчо обґрунтованих норм, за порушення яких настає юридична відповідальність.

Список використаної літератури

1. Податковий кодекс України від 02.12.2010 № 2755-VI // База даних «Законодавство України»/ВР України. URL: <https://zakon.rada.gov.ua/laws/show/2755-17> (дата звернення 28.10.2019).
2. Адміністративно-правовий статус податкових органів України: монографія/Попова С.М. та ін. Харків, 2012. 386 с.
3. Оніщук Н. Ю. Принципи податкової відповідальності. Харків: Форум права, 2012. 510 с.
4. Стариков Ю. М. Нарушения налогового законодательства и юридическая ответственность. Воронеж: ИПФ «Воронеж», 1995. 284 с.
5. Кучерявенко Н. П. Курс налогового права: в 6 т. Харьков: Пегас, 2002. Т. 6. 599 с.
6. Демин А. В. Налоговое право России: учеб. пособ. Москва: Юрлитинформ, 2006. 240 с.
7. Чернадчук Т. О. Вплив євроінтеграційних процесів на концептуальні засади податкового законодавства. 2016. Публічне право № 2. С. 48 – 53.

Didenko T.

RESPONSIBILITY FOR VIOLATION OF TAX LAW

The features of administrative and criminal responsibility for tax evasion in Ukraine are considered. The analysis of the legal support of tax regulation in our country is being conducted. The main reasons for bringing to legal liability for violation of tax legislation.

Keywords: *tax offense, taxes, administrative liability, criminal liability.*

ГЕОДЕЗІЯ ТА ЗЕМЛЕУСТРІЙ

УДК 528.94

КОМПЛЕКС ЗАХОДІВ ПО ВІДНОВЛЕННЮ ЕРОДОВАНИХ ҐРУНТІВ

Федорова Н.О.

студент

Сумський національний аграрний університет

Науковий керівник к.е.н. Л.О. Богінська

Деградація земель є досить поширеною і актуальною темою. У статті проаналізовано один із видів деградації ґрунтів (ерозію), що призводить до появи еродованих земель, визначено проблему еродованості землі, наведено сучасний стан. Визначено найпоширеніші види ерозії ґрунтів, наведено її наслідки. Зазначено комплекси щодо відновлення еродованих ґрунтів, їхні види, які дають змогу підвищити ефективність використання ґрунтів та їх родючість.

Ключові слова: еродовані ґрунти, ерозія ґрунтів, види ерозії, протиерозійні заходи, відновлення родючості.

Постановка проблеми. Сучасний стан земель в Україні як в цілому, так і по областях є критичним. Надмірна розораність земель та майже цілковите припинення проведення заходів щодо збереження родючості ґрунтів призводить до розвитку ерозійних та інших руйнівних процесів. Проблема поширення еродованих ґрунтів та заходів по відновленню таких ґрунтів є актуальною сьогодні. На території країни майже 16 млн гектарів земель є еродовані й ерозія продовжує поширюватися на кожний п'ятий гектар з тих, які ще не встигли зазнати її. На цих землях втрати гумусу вже досягли 30-40%. Вже назріла гостра потреба у вирішенні питання щодо збереження родючості ґрунтів та перспективи відтворення.

Аналіз останніх досліджень і публікацій. Дослідження еродованих ґрунтів різних природних регіонів останніми роками набуло значної уваги, що зумовлено важливістю цієї проблеми. Результати вивчення ерозійної деградації ґрунтів висвітлені у працях П.С. Захарова[1], М. С. Кузнецова[2], Г. П. Глазунова (2002) [3,4], В. В. Медведєва [5], Т. Н. Лактіонової [5], Л. Д. Грекова (2004), І. А. Крупенікова (2000) та ін. В них розкрито основні процеси деградації ґрунтів у результаті їх водної та вітрової ерозії.

Мета статті: аналіз поширення еродованих ґрунтів на території України, причини та наслідки; пропозиція заходів по відновленню еродованих ґрунтів та їх ефективність.

Виклад основного матеріалу. Серед деградаційних процесів, які простежуються протягом останніх десятиліть, важливе значення набула саме проблема збільшення площ еродованих ґрунтів, внаслідок поширення ерозії. Ця проблема не нова, вона різко загострилась у другій половині ХХ століття, стала однією з головних загроз екологічного лиха й залишається актуальною сьогодні (рис. 1). Ерозія – це явище руйнування верхнього шару ґрунту під впливом природних чи антропогенних чинників. Ерозію ґрунтів за ступенем прояву поділяють на:

- нормальну(геологічну ерозію), яка проявляється у природних умовах(без втручання людини), спостерігається на цілих землях, на луках, у лісах і зазвичай не призводить до утворення еродованих ґрунтів;

- прискорену(антропогенну ерозію), яка виникає внаслідок нераціонального ведення сільського господарства, призводить до утворення еродованих ґрунтів.

Відповідно до природних чинників ерозію ґрунтів поділяють на вітрову та водну.



Рис. 1 Наслідки водної ерозії

Водна ерозія являє собою змивання верхнього шару ґрунту або розмивання його в глибину під впливом дощових, талих та іригаційних(поливних) вод. Ерозія проявляється в площинній і лінійній формі. Площинна водна ерозія проявляється у вигляді змитості поверхневих горизонтів (шарів) ґрунтів. Лінійна (ярова) ерозія являє собою розмив ґрунтів і підстилаючих порід, що проявляються у вигляді формування різного роду вимоїн і ярів. Водна ерозія належить до найагресивніших щодо ґрунту сучасних процесів. Площа сільськогосподарських угідь, що зазнають згубної дії водної ерозії, в Україні складає 13.3 млн. га (32 % від їх загальної площі), з яких понад 10.6 млн. га – орні землі. При цьому за останні 35 років площа еродованих земель збільшилась у 1.5 рази [7]. У складі еродованих земель налічується 4.5 млн. га із сильно середньозмитими ґрунтами, а 68 тис. га повністю втратили гумусний горизонт. Досить інтенсивно розвиваються процеси лінійного розмиву і яроутворення. Загальна площа ярів в Україні складає 141.1 тис. га, а їх кількість перевищує 500 тис. шт. Окремі яружно-балкові системи мають інтенсивність ерозії, що перевищує середні показники в 10 – 20 разів. За даними експертів, в Україні від ерозії щорічно втрачається від 300 до 600 млн. т ґрунту; з продуктами ерозії виноситься до 10 – 15 млн. т гумусу, 0,3 – 0,9 млн. т азоту, 0,7 – 0,9 млн. т фосфору, 12 млн. т калію. Втрати продукції землеробства від ерозії перевищують 9 – 12 млн. т зернових одиниць, загальні еколого економічні збитки від ерозії перевищують 10 млрд. дол. США в рік [8,9].



Рис. 2 Наслідки вітрової ерозії

Вітрова ерозія - це повне або часткове руйнування орного шару ґрунту під дією вітру. Іноді цей процес називають дефляцією ґрунту - видування повітряними потоками ґрунтових агрегатів і механічних елементів з поверхні ґрунту.

Вітрову ерозію поділяють на повсякденну (місцеву), видування ґрунту і пилові бурі. Повсякденна ерозія відбувається на незадернованих ґрунтах і на пісках, що роздуваються при швидкостях вітру менше 12 м / с. Вітер піднімає частинки ґрунту і несе їх над її поверхнею. Видування ґрунту відбувається в зимовий період вітром, здувало з полів сніг разом з ґрунтом.

Пилові бурі відбуваються при швидкостях вітру понад 12 ... 15 м / с. Винесений вітром ґрунт нерідко переноситься на великі відстані, в місцях зменшення швидкості вітру перед лісовими масивами і будівлями утворюються з частинок ґрунту гряди і коси, в пустелях - бархани.

До прискореної (антропогенної) ерозії відносять:

-агротехнічну ерозію - проявляється переміщенням частинок ґрунту під час його обробітку(коли ґрунт частково переміщується вниз по схилу після оранки, рекультивациі, сівби, боронування);

-пасовищну ерозію - являє собою механічне руйнування та переміщення ґрунту копитами тварин на схилах балок внаслідок збільшення навантаження на пасовище;

-технічну ерозію – відбувається під час добування різних корисних копалин підземними або відкритими способами, під час будівництва промислових і житлових будинків шляхом засипання шару ґрунту будівним сміттям тощо.

Виходячи з обсягу втрат ґрунту від ерозії встановлюють кількість еродованих земель (рис.3).

Для зменшення ерозійних процесів проводять спеціальні протиерозійні заходи. Заходи боротьби з ерозією для більшої ефективності повинні носити комплексний характер.



Рис. 3 Карта еродованості ґрунтів України

У комплекс заходів по боротьбі з ерозією входять організаційно-господарські, агротехнічні, лісо-меліоративні та гідротехнічні заходи (рис.4).

Організаційно-господарські заходи головним чином направлені на протиерозійну організацію території з врахуванням еродованості та небезпеки ерозії ґрунтів, що забезпечує правильне розміщення і поєднання всіх заходів захисту ґрунтів. А саме, правильне розміщення сівозмін(кормових, ґрунтозахисних, польових), з розташуванням полів, що забезпечує проведення всіх типів обробітку ґрунту в напрямку, близькому до горизонталі.

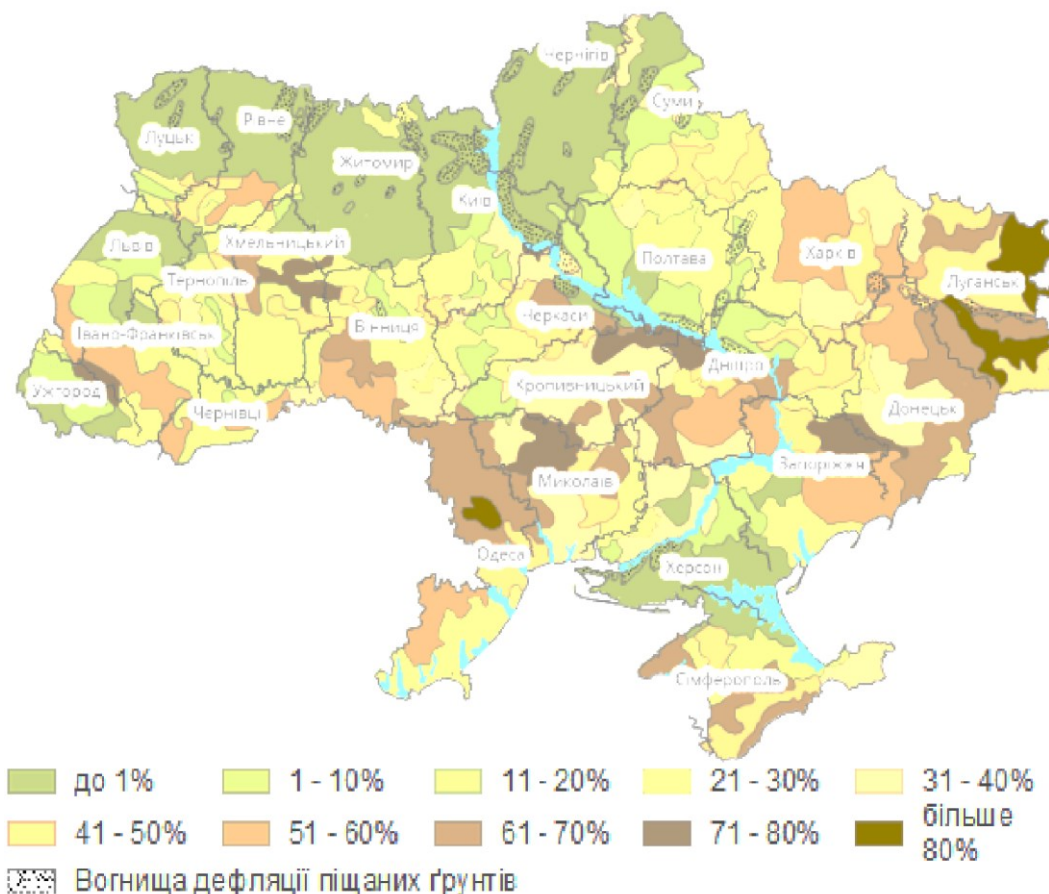

Рис. 4. Елементи комплексу протиерозійних заходів

Агротехнічні протиерозійні заходи здійснюють з метою: попередження або різкого скорочення можливості прояву ерозійних процесів; підвищення опірності ґрунтів змиву, розмиву і видування; збільшення водопоглинаючих властивостей ґрунту і зменшення швидкості вітру в приземному шарі; заощадження і накопичення вологи в районах недостатнього зволоження; підвищення та відновлення родючості ґрунтів.

Найбільш простим агротехнічним прийомом захисту ґрунтів від водної ерозії є глибока зяблева оранка поперек схилу глибиною 25-35 см. Глибина оранки залежить від потужності гумусового шару і експозиції схилу. Також ефективними агротехнічними прийомами є кротування і щілювання ґрунту.

Лісомеліоративні заходи є найбільш вживаними, оскільки вони є дешевими. Протиерозійні лісомеліоративні заходи залежно від їх захисної ролі і місця розміщення на схилах поділяють на:

- водорегулювальні, їх розміщують на перегінах схилу від вододілу до бровок гідрографічної мережі. Вони сприяють затриманню поверхневого стоку, зменшенню його руйнівної сили;
- прибалкові та прибалочні, розміщують на 3-5 м вище бровок балок і ярів по межах полів сівозмін з метою регулювання поверхневого стоку на вище лежачому схилі при цьому зменшуючи ерозію ґрунтів;
- полезахисні лісосмуги розміщують у рівнинній місцевості для запобігання вітрової ерозії, їх розташовують впоперек напрямку пануючих вітрів.

Для більш ефективної протиерозійної дії лісомеліоративних заходів рекомендуються гідротехнічні споруди, такі як розпилювачі стоку, водорегулювальні вали-канави, ставки, лимани, різні види водоскидних донних споруд (загат).

Висновки. Інтенсивний розвиток ерозії ґрунтів на території України набув критичного стану, а в деяких районах близький до катастрофи. Ерозійні процеси призводять до трансформації ґрунтового покриву та зниження родючості ґрунтів. Відновлення та збереження родючості еродованих земель залежить від людей, які працюють на землі, вирощуючи культури, випасання тварин. Від того, які технології вони застосовують, залежить стан ґрунту. Сучасна наука переконливо доводить нам про необхідність застосування системного підходу до організації використання і охорони еродованих і ерозійно небезпечних земель та проведення комплексу протиерозійних заходів. Для відновлення еродованих земель розроблені цілі комплекси протиерозійних заходів, які також спрямовані на збереження.

Список використаної літератури:

1. Захаров П.С. Ерозія ґрунтів і заходи боротьби з нею. – Москва, 1971.
2. Кузнецов М.С. Протиерозійна стійкість ґрунтів. – Москва, 1981.
3. Кузнецов М.С., Глазунов Г.П. Охорона ґрунтів від ерозії і дефляції. – Москва, 1988. – Ч.2
4. Кузнецов М. С., Глазунов Г. П. Эрозия как основной фактор деградации почв // Деградация и охрана почв. – М.: Изд-во Москов. ун-та, 2002.

5. Медведєв В.В. Агрофізична деградація ґрунтів /В.В. Медведєв, Т.М. Лактіонова // Родючість ґрунтів: моніторинг та управління. – К.:Урожай,1992.
6. Медведєв В.В. Родючість ґрунтів: моніторинг та управління / В.В. Медведєв, Г.Я. Чесняк, М.І. Полупан та ін.; за ред. В.В. Медведєва.– К.: Урожай, 1992. – 248 с.
7. Серебряный Л.Р., Скопин А.Ю. Поддерживаемое, сбалансированное или устойчивое развитие? // Изв. РАН. Сер. геогр. – 1998. – № 1.
8. Захист ґрунтів від ерозії / В.А. Джамаль, М.М. Шелякін, В.О. Білолипський та ін. – К.: Урожай, 1986. – 240 с.
9. Казьмір П.Г., Лютий Я.І., Мицай М.А. Землевпорядне проектування: Навч. посібник. – Львів: ЛСГП, 1990. – 96 с.

Fedorova N.O.

COMPLEX OF MEASURES FOR RESTORATION OF ERODED SOILS

Land degradation is a very common and relevant topic. The article analyzes one of the types of soil degradation (erosion) that leads to the emergence of eroded lands, identifies the problem of land erosion, and presents the current state. The most common types of soil erosion are identified and its consequences. The complexes on restoration of eroded soils, their types, which allow to increase the efficiency of use of soils and their fertility, are mentioned.

Key words: *eroded soils, soil erosion, types of erosion, anti-erosion measures, restoration of fertility.*

МОНІТОРИНГ СТАНУ ЗЕМЕЛЬ СУМСЬКОЇ ОБЛАСТІ

Чекова О.М.

студент

Сумський національний аграрний університет

Науковий керівник: к.е.н., Л.О. Богінська Л. О.

Стаття присвячена аналізу моніторингової системи стану земель Сумської області: виявлені найбільш поширені види деградації ґрунтів в Сумському регіоні та актуальні завдання, щодо їх запобігання та усунення. Здійснено аналіз управлінських рішень, які задовольняють потреби в екологічній безпеці території. Поведено дослідження стану земель Сумської області, прогнозування і тенденції його зміни. Запропоновано комплекс заходів та рекомендацій щодо удосконалення системи моніторингу, що, в свою чергу, надасть можливість раціонального використання угідь, поліпшити стан земель області та України загалом.

Ключові слова: моніторинг земель, Сумська область, деградовані землі, земельні ресурси, доквілля.

Постановка проблеми: Рівень землекористування в Україні безперервно зростає, а стан земель, у зв'язку з цим, має тенденцію до погіршення. Майже повна відсутність проведення ґрунтозахисних робіт стимулює розвиток руйнування ґрунтів в процесі ерозії та інших негативних процесів. Недостатній нагляд за використанням земельних ресурсів може призвести до катастрофічних наслідків та погіршення екологічного стану певного регіону, але й для продовольчої безпеки всієї країни. Формування теорії та практичних заходів стосовно моніторингу стану земель України, в тому числі, земель Сумської області пов'язані з багатьма актуальними питаннями. Сумська область характеризується багатовідомчою системою нагляду за доквіллям. Кожна з систем має на меті спостереження за встановленими пунктами. Проблематика полягає у неузгодженні роботи відомчих регламентів, які провокують відсутність обміну важливою інформацією між внутрішньовідомчими суб'єктами. Інформаційна невизначеність та суперечливість інтересів не дає змогу виконавчим органам приймати управлінські рішення та координувати моніторинг земель на регіональному рівні.

Аналіз попередніх досліджень: ведення моніторингу доквілля розглядали в своїх наукових працях такі вчені, як: М. Сидорчук, Д. Добряк, А. Балаян, Л. Новаковський, М. Клименко. Їх праці висвітлюють питання, пов'язані з доквіллям, зачіпають проблеми моніторингу забруднених та еродованих масивів. Сьогодні вищенаведені проблеми потребують додаткового дослідження.

Мета статті – проведення детального аналізу стану земель Сумської області, розробка пропозицій щодо поліпшення існуючої системи моніторингу на всіх рівнях.

Основна частина. Згідно Земельного кодексу України (ст. 191) моніторинг земель – це система спостереження за станом земель з метою своєчасного виявлення змін, їх оцінки, відвернення та ліквідації наслідків негативних процесів [1].

Моніторинг земель складає цілісну державну систему моніторингу доквілля. В залежності від мети спостереження та охоплюваних територіальних меж, земельний моніторинг буває національним, регіональним і локальним. Державний моніторинг земель складається з моніторингу використовуваних земель, залежно від цільового призначення, та моніторингу їх стану [2].

Заходи з моніторингу земель здійснюють уповноважені органи виконавчої влади з питань земельних ресурсів, екології та природних ресурсів.

За останні роки більшість ґрунтів Сумського регіону потерпають від процесу деградації, найбільш прогресуючими видами якої є:

- фізична деградація - негативна зміна комплексу фізичних властивостей або фізичного стану ґрунтів, що характеризується певними кількісними параметрами. Фактично фізичні властивості ґрунту визначаються станом ґрунтової структури. Під структурою ґрунту в даному випадку розуміється просторове розподіл грантових фазових компонентів: твердих, рідких і газоподібних. Цим розподілом визначається будова порового простору ґрунту;

- хімічна - погіршення хімічних властивостей ґрунтів, виснаження запасів поживних елементів, вторинне засолення і осолонцювання, забруднення токсичними речовинами. Для зони лісостепу характерне «розмивання», яке веде за собою окислення та техногенне забруднення масивів;

- біологічна - скорочення чисельності видового різноманіття та оптимального співвідношення різних видів мікроорганізмів, забруднення ґрунту патогенними мікроорганізмами, погіршення санітарно-епідеміологічних показників [3].

Водна та вітрова ерозія охоплює майже всю зону Лісостепу і полягає в площинному змиві або

видуванні родючого шару землі. Внаслідок ерозійних процесів зростає тенденція руйнування ґрунтового покриву і утворення нових ярів.

Земельний фонд Сумського регіону налічує 2383 тис. га. З них 1700,5 тис. га сільськогосподарських угідь - 71,4% від площі всієї області, і повідомляє про використання значних площ земель, їх надмірну розораність. Порушено екологічно раціональне співвідношення кількості орних площ, кормових природних ресурсів, територій під лісовими та водними об'єктами. Існуюча ситуація має негативний вплив на стійкість агроландшафтів та екосистем. Сільськогосподарські угіддя підлягають забрудненню, яке спричиняють промислові та побутові відходи, нафтопродукти, пестициди та інші хімічні речовини [6].

Потенційна ситуація створює необхідність проаналізувати постійно діючий ґрунтово-екологічний моніторинг. Метою сучасного екологічного моніторингу є створення основи для захисту довкілля та сприяння формуванню високо продуктивної системи "людина-природа". [3-5].

Основними завданнями системи моніторингу є:

- оцінка факторів, що мають вплив на довкілля;
- оцінка фактичного стану природних ресурсів України;
- прогнозування стану навколишнього середовища [5].

При організації моніторингової системи дуже важливим є економічний аспект: моніторинг заради самого моніторингу не має сенсу, тому основне значення має надаватися моніторингу, здатному продемонструвати, якою мірою задовольняються цілі політики захисту навколишнього природного середовища, у т.ч. земельних ресурсів [4].

У 2016 році Сумська обласна державна адміністрація прийняла та погодила декілька важливих документів, що стосуються питань моніторингу земель. Найактуальнішими з них стали: «Концепція реформування державної системи моніторингу» та «Типове положення про регіональні центри моніторингу». Їх головною метою було вдосконалення роботи систем моніторингу навколишнього середовища [6].

Результатом реформ у сфері земельних відносинах стало зростання кількості аграрних утворень, яким притаманно порушувати внутрішньогосподарський землеустрій. Такі господарства мають фактично недодержання сівозмін, допускають значні відхилення від науково – обґрунтованих заходів обробітки, порушують технологічні аспекти обробітки земельних площ. Недотримання науково-обґрунтованого чергування культур, неналежний контроль за виконанням діючих норм закону, що регулюють використання земель, призводить до зниження урожайності та якості ріллі.

Антропогенні фактори мають основний вплив на стан земельних ресурсів та навколишнє середовища. В більшій мірі негативний вплив спричиняють: сільське господарство, промисловість, транспорт, енергетика та інші. В 2016р. порушені землі Сумщини зайняли 2,75 тис. га, відпрацьовані – 0,91 тис. га. Рекультивацію було здійснено на незначній площі - 0,006 тис. га [6].

Пестициди та хімікати, які використовуються підприємцями для здійснення сільськогосподарської діяльності, не завжди вносяться у дозволених нормах і стають причиною деградації земель. Станом на 01.01.2017 р. в Сумській області було накопичено 2774,165 т неякісних та заборонених агрохімікатів. Неналежні умови зберігання добрив та пестицидів загрожують природному середовищу та здоров'ю громадян (рис. 1). Міграція токсичних речовин здійснюється під час інфільтрації в підземні і поверхневі води [6].



Рис. 1. Розміщення складів недозволених та до використання хімікатів в Сумському регіоні.

Моніторинг ландшафтів в Сумській області проводиться Головним регіональним управлінням Держгеокадастру. Орган влади виявляє прояви ерозійних процесів, забруднення шкідливими речовинами та металами, недостатнє проведення меліоративних заходів на земельних ділянках, здійснює інформування населення щодо обліку земель.

Моніторинг водних ресурсів здійснюється Сумським обласним управлінням водних ресурсів. Він проводить спостереження за станом водойм, каналів, водосховищ, ступенем засолення та солонцюватості родючого шару. Крім того, орган влади щомісячно проводить відбір проб води на 13 водоймах області, визначає, що є чинником забруднення вод.

Сумським обласним управлінням лісового господарства та ОКАП «Суміагроліс» проводиться спостереження за станом лісів та популяцією диких тварин.

Моніторинг питної води централізованої мережі водопостачання (ступінь забруднення, обсяги використання), каналізаційних мереж та очисних водних споруд, дослідження причин та наслідків підтоплення населених пунктів ведеться Сумським обласним управлінням житлово-комунального господарства.

Нагляд за радіологічним забрудненням та його прогнозування належить основних обов'язків суб'єктів моніторингової системи навколишнього середовища в Сумському регіоні.

Сумським обласним центром з гідрометеорології щодня проводяться спостереження на 6-ти метеостанціях, які розташовані в Конотопі, Дружбі, Глухові, Лебедині, Ромнах, Сумській АМСЦ. Спостереження полягають в визначенні дози гамма-випромінювання, щільності та масштабів [6].

Висновки. Засобами запобігання утворенню нових руйнівних процесів земель слід вважати моніторинг та вдосконалення його програми.

Стан довкілля Сумської області потребує проведення регулярного екологічного моніторингу. Під

час проведення необхідно розробити оцінку динаміки порушень стану земель та родючості ріллі внаслідок хімічних забруднень, ерозійних процесів, інших причин деградації земель. Детальної перевірки та нагляду потребує стан водних об'єктів, використання земельних ділянок в межах прибережних захисних смуг, водоохоронних зон.

Список використаної літератури:

1. Земельний кодекс України / Відомості Верховної Ради України. – 2002. – № 3. – Ст. 27.
2. Про охорону земель: Закон України № 962-IV від 19 червня 2003 р. / [Електронний ресурс]. – Режим доступу: <http://www.zakon1.rada.gov.ua/>
3. Добряк Д. С., Канаш О. П., Бабміндра Д. І., Розумний І. А.. Класифікація сільськогосподарських земель як наукова передумова їх еколого безпечного використання, – К.: Урожай, 2009. – 464 с.
4. Екологічний моніторинг регіону: експертна оцінка стану і функціонування / [І.П. Ковальчук, П.К. Волошин, А.В. Михович та ін.]: За заг. ред. І.П. Ковальчука – Львів: ГО «Опілля – Л», 2012. – 608 с.
5. Фурдичко О. І. Екологічні проблеми стану агросфери в контексті збалансованого розвитку природокористування в Україні. *Збалансоване природокористування*. – 2015. – № 1. – С. 5–11.
6. <https://menr.gov.ua/files/docs/Reg.report/%D0%A0%D0%B5%D0%B3.%D0%B4%D0%BE%D0%BF.%D0%A1%D1%83%D0%BC%D1%81%D1%8C%D0%BA%D0%B0.2016.pdf>

Chekova O.M.

MONITORING OF THE STATE OF THE COUNTRIES OF THE SUMY REGION

The article is devoted to the analysis of the monitoring system of the state of the Sumy region: the most common types of soil degradation in the Sumy region are identified and urgent tasks for their prevention and elimination. The analysis of management decisions that will satisfy the environmental security needs of the territory is analyzed. The research of the land of Sumy region, forecasting and tendencies of its change is conducted. A set of measures and recommendations for the improvement of the monitoring-gu system has been proposed, which in turn will make it possible to use the lands rationally, to improve the state of land of the region and Ukraine as a whole.

Key words: *land monitoring, Sumy region, degraded lands, land resources, up-to-the-environment.*

ОСТАННІ НАДХОДЖЕННЯ

УДК 691.327

ШЛАКОЛУЖНІ БЕТОНИ НА ОСНОВІ ДОМЕННИХ ШЛАКІВ МЕТАЛУРГІЙНИХ ПІДПРИЄМСТВ УКРАЇНИ

Заводчик Т.О.

студентка

Сумський національний аграрний університет

Науковий керівник: к.т.н., доцент В.І.Шушкевич В.І.

Стаття присвячена розробці теоретичних основ процесів структуроутворення будівельних матеріалів та виробів з металургійних шлаків. Показана можливість отримання важких бетонів з міцністю від 50 до 80 МПа, використовуючи в якості в'язучого малоклінкерний шлакопортландцемент.

Ключові слова: будівельні матеріали та вироби, металургійні шлаки, структуроутворення.

Вступ. Прискорення науково-технічного прогресу в народному господарстві вимагає підвищення внеску науки у вирішення актуальних проблем будівництва матеріально-технічної бази суспільства.

Основною тенденцією сучасного розвитку будівельної промисловості та будівництва є їх перехід на економічні енергоресурсозберігаючі технології виробництва будівельних матеріалів. Перспективним напрямком енергозбереження у виробництві бетонів і розчинів, а також виробів на їх основі є застосування в якості сировини відходів виробництва.

Суттєва маса відходів металургійних підприємств утворюється у вигляді шлаків. вони поділяються на шлаки чорної і кольорової металургії. Залежно від характеру процесу і типу печей шлаки чорної металургії ділять на доменні, сталеплавильні, виробництва феросплавів і вагранкові. і якщо гранульовані доменні шлаки як напівпродукт виробництва утворюються в технологічному процесі в обмеженій кількості і практично повністю утилізуються в будівельній індустрії, то відвальні доменні шлаки накопичуються в відвалах і тим самим забруднюють ґрунт, повітряний басейн, негативно впливають на здоров'я людини і на навколишнє природне середовище (ОПС) [1]. Відвальні доменні шлаки використовують у виробництві мінеральних в'язучих, щебня, пемзи, шлаковати, пристрої нижніх підстав автомобільних доріг [2]. визначення ресурсної цінності відвальних доменних шлаків дозволить збільшити число напрямків їх використання у виробництві будівельних матеріалів.

Аналіз попередніх досліджень. Питанням використання доменних шлаків в якості компонента шлаколуужних бетонів присвячені роботи Глухівського В. Д., Хоботової Є. Б., Калмикової Ю. С., Шаповалова П. А., Загороднюка Л. Х., Тикунової І. В., Шекіної А. Ю., Рекус І. Г., Орининського Н. В. та інших.

Метою статті є обґрунтування сировинної цінності відвальних доменних шлаків ряду металургійних підприємств України, розширення сировинної бази виробництва ШЛБ за рахунок застосування продуктів техногенного походження.

Основна частина. Нами розглянуто використання доменних шлаків в якості компонента шлаколуужних бетонів (ШЛБ), що дозволить утилізувати накопичені в відвалах шлаки, є техногенними корисними копалинами, заощадити природні і енергетичні ресурси, поліпшити екологічну обстановку і істотно розширити сировинну базу виробництва будівельних матеріалів. наукові дані по обґрунтуванню утилізації відвальних доменних шлаків у виробництві (ШЛБ) обмежені. Відомі роботи В. Д. Глухівського [3; 4] з розробки і визначення властивостей ШЛБ на основі гранульованих шлаків. Активність шлаків забезпечується наявністю склоподібної фази, здатної взаємодіяти з лужними компонентами: каустичної або кальцинованої содою, поташем, розчинним силікатом натрію і ін. Також використовуються попутні продукти промисловості: плав лугів (содове виробництво); содо-лужний плав СЦП (виробництво капролактаму); содопоташная суміш (виробництво глинозему); цементний пил і т. п. використання лужно-вмісних відходів дозволяє отримувати значні обсяги ШЛБ [5].

ШЛБ багато в чому відрізняються від традиційних в'язучих і цементів за хімічним, мінералогічним складом, структурі, характеристиці новоутворень. Найголовніші відмінності зводяться до наступного [6; 7]: відсутність в новоутвореннях вільного вапна і високо основних гідросилікатів кальцію, наявність лужних, лужноземельних алюмосилікатних новоутворень і постійного високо лужного середовища, стійкість новоутворень, мала їх розчинність, стабільність структури в часі, підвищена щільність затверділого каменю, велика кількість гелевидних мас, переважання гелевих пір і мікропор, замкнута пористість, округла форма пір.

Отримані раніше результати [8; 9] по мінералогічному і оксидних складам відвальних доменних шлаків, їх модульна класифікація, наявність гідралічно активних мінералів і аморфної фази свідчать про принципову можливість їх використання у виробництві в'язучих речовин поряд з гранульованими

доменними шлаками. Згідно з цими критеріями середні проби відвальних доменних шлаків ПАО «Маріупольський металургійний комбінат імені Ілліча» (ММК), ВАТ «АрселорМіттал Кривий Ріг» («Арселор-Міттал») можуть бути перспективними для отримання ШЛБ.

Експериментальна частина. Представницькі проби доменних шлаків відбиралися відповідно до правил, викладених в рекомендаціях [10]. Розсіювання на гранулометричні фракції проводилося за допомогою набору сит.

Відвальні доменні шлаки подрібнювали на кульової мілину ниці до питомої поверхні $S_{уд} = 2700 / 4950 \text{ см}^2/\text{г}$. Для затворіння використовували СЦП, що представляє водний розчин з масовими частками компонентів, %: 33,7 Na_2CO_3 і 0,71 NaOH . Водов'язучий відношення дорівнює 0,33. Щільність розчину СЦП $1,185 \text{ г/см}^3$ відповідає оптимальному інтервалу $1,15 \div 1,20 \text{ г/см}^3$ [7]. Визначення консистенції в'язучого тіста проводили методом розпливання стандартного конуса на вібро-столі. З в'язучого тіста формували кубики $2 \times 2 \times 2 \text{ см}$ і ущільнювали на лабораторному вібро-столі з частотою 3000 змін./хв. Міцність зразків (ШЛБ) визначали на пресі марки Р-5 з трьома шкалами чутливості тиску, кН: 0-10; 0-25; 0-50. Швидкість пресування 3 мм / хв.

Результати та їх обговорення. Утилізація доменних шлаків у виробництві будівельних матеріалів можлива при відповідно їх складу певним вимогам. найдоцільніше використання основних шлаків ($M_o > 1$) [7]. У цьому випадку незалежно від умов твердіння ШЛБ може використовуватися лужний компонент будь-якої групи: NaOH (I група) і СЦП (II група). Вибрані шлаки відповідають цьому критерію (табл. 1).

Таблиця 1

Характеристика відвальних доменних шлаків і ШЛВ, отриманих на їх основі

Характеристика шлаків					Характеристики ШЛВ		
Металургійний комбінат	$\text{CaO} \square \text{SiO}_2$ $\square 0,5 \square 2,0$ [7]	$M_a \square$ $\square \text{Al}_2\text{O}_3 \square$ SiO_2 $\square 0,1 \square 0,6$ [7]	M_o	масова частка гідравлічно активних мінералів, %	$R_{сж}$ (МПа) при повітряно сухому твердінні в СЦП через інтервал часу, доба		
					7	28	90
«Арселорміттал»	3,14	0,12	1,33	43,6	19,9	18,15	28,68
ММК	2,23	0,12	2,14	33,7	1,4	15,19	25,58

Згідно модулю активності M_a досліджені шлаки відносяться до активних. За співвідношенням оксидів $\text{CaO} / \text{SiO}_2$ практично у всіх шлаках завищений рекомендований інтервал 0,5-2,0. При цьому M_a і M_o не виходять за межі рекомендованих оптимумів. Згідно з даними показниками для отримання ШЛБ можливо використовувати відвальні доменні шлаки без розсіювання на фракції.

Результати рентгенофазового аналізу ШЛВ, отриманих на основі середніх проб відвальних доменних шлаків ММК і «АрселорМіттал», наведені в табл. 2. У дужках вказані стандартні відхилення величин, отримані в результаті уточнення, які слід вважати нижньою межею помилки визначення. Уточнення багатозначної системи є досить складним завданням, при вирішенні якої невраховані фактори (мікропримісь, неточність опису складу фаз, наявність переважної орієнтації частинок для деяких фаз та ін.) призводять до того, що реально спостережуваний в процесі уточнення розкид наведених в табл. 2 величин в 2-3 рази перевершує стандартні відхилення.

Зареєстрована інша кальціферратна фаза $\text{Ca}_2\text{Fe}_9\text{O}_{13}$. виявлені в ШЛВ мінерали можна розділити на два види: цементні фази, характерні для доменних шлаків, і продукти взаємодії вихідних мінералів шлаку з лужним компонентом або вуглекислим газом повітря. ШЛВ характеризується присутністю цементних фаз з високим вмістом кальцію (ранкін, хатрурит, деллал), під час твердіння збільшується вміст ларніта, ранкініта і хатруріта. Натрій і карбонат-вмісними фази ШЛВ (ріхтер, нортупіт, дусон, гідрокалюміт) були відсутні в разі замішування шлаків водою. Зміст ріхтерита і нортупіта збільшується в процесі твердіння. зразки відвальних шлаків «АрселорМіттал» є перспективними для отримання на їх основі ШЛВ з лужним компонентом - СЦП. зразки шлаку ММК і ШЛВ на їх основі виявляють значну схожість за складом. Мабуть, ступінь перетворення вихідних шлаків при обробці СЦП в цих зразках невелика. загальні для шлаку і ШЛВ мінерали - кварц, псевдоволластоніт, окерманіт, мікроклин, зміст двох останніх фаз в ШЛВ нижче в порівнянні зі шлаком. Зазнали перетворення і відсутні в складі ШЛВ енстатит, ілліт, фторопатит. У ШЛВ виявлені нові фази, які не були зареєстровані в шлаках: геленіт (високий вміст), кальцит, катоїт, кіллалаїт, мусковіт, стеллером, гейлюсит і $\text{Na}_4\text{CaSi}_3\text{O}_9$. Присутні в незначних кількостях натрій і гідроксид вміщені фази (табл. 2).

Випробування зразків ШЛВ на міцність при стисненні ($R_{сж}$) проводилися в терміни твердіння, діб: 7, 28 і 90. Агентом замішування шлаку був СЦП. У табл. 1 представлені результати по випробуванню міцності зразків ШЛВ, пригатованих на СЦП. Спостерігається зростання міцності ШЛВ в пізні терміни, що особливо виразно спостерігається на 90 добу твердіння.

Таблиця 2

Фаза шлаку після затвердіння	Зміст фаз,%, зразків з шлаку підприємства після твердіння протягом, доба			
	«Арселор-Міттал»		ММК	
	28	90	28	90
Ларніт \square -Ca ₂ (SiO ₄)	14,4 (8)	17,2 (1)		
Ранкініт Ca ₃ Si ₂ O ₇	9,6 (1)	10,3 (9)	14,0 (4)	13,6 (3)
Хатруріт Ca ₃ SiO ₅	11,6 (4)	12,2 (5)		
Деллаїт Ca ₆ (Si ₂ O ₇)(SiO ₄)(OH) ₂	7,1 (8)	6,1 (9)		
Наколїт NaHCO ₃	2,6 (6)			
Гідрокалюміт Ca ₈ Al ₄ (OH) ₂₄ (CO ₃)Cl ₂ (H ₂ O) _{1,6} (H ₂ O) ₈	16,6 (7)	11,0 (7)		
Кальцит CaCO ₃	8,0 (5)	5,9 (4)	7,3 (2)	6,51 (19)
Рихтерит K _{0,954} (Ca _{1,02} Na _{0,98})Mg ₅ Si ₈ O ₂₂ (OH) ₂	8,6 (4)	11,8 (5)		
Нортупїт Na ₃ Mg(CO ₃) ₂ Cl	1,6 (4)	4,2 (6)		
Кліноенстатїт MgSiO ₃	4,7 (6)	5,6 (1)		
Гематит Fe ₂ O ₃	2,3 (3)	2,5 (3)		
Ca ₂ Fe ₉ O ₁₃	4,7 (5)	4,5 (7)		
Фторапофілліт KCa ₄ Si ₈ O ₂₀ F(H ₂ O) ₈	4,3 (5)	6,1 (6)		
Доусонїт NaAl(OH) ₂ (CO ₃)	4,0 (4)	2,9 (4)		
Геленїт Ca ₂ Al(Al,Si) ₂ O ₇			37,8 (6)	37,3 (6)
Псевдоволластонїт CaSiO ₃			10,5 (2)	9,9 (2)
Бредїгіт Ca ₁₄ Mg ₂ (SiO ₄) ₈			10,5 (3)	7,9 (2)
Кварц SiO ₂			4,68 (12)	3,35 (11)
Окерманїт Ca ₂ MgSi ₂ O ₇			5,7 (4)	6,7 (4)
Катоїт Ca ₃ Al ₂ (OH) ₁₂			0,20 (4)	0,35 (8)
Кїллалаїт Ca _{6,43} Si ₄ O ₁₆ H _{3,17}			2,9 (4)	4,4 (3)
Мусковїт K _{0,94} Na _{0,06} Al _{1,83} Fe _{0,17} Mg _{0,03} (Al _{0,91} Si _{3,09} O ₁₀)(OH) _{1,65} O _{0,12} F _{0,23}			0,23 (5)	0,53 (14)
Na ₄ CaSi ₃ O ₉			1,7 (2)	2,69 (17)
Стелерїт Ca ₂ Al ₄ Si ₁₄ O ₃₆ · 14H ₂ O			0,38 (12)	0,65 (13)
Гейлюсїт Na ₂ Ca(CO ₃) ₂ · 5H ₂ O			4,1 (3)	4,2 (3)
Мїкроклїн KAISi ₃ O ₈				2,86 (17)

З огляду на досить великого числа фаз в кожному зразку мікроструктурні характеристики фаз визначити не вдалося. зразки ШЛВ, приготовані на основі відвальних шлаків «АрселорМіттал» і ММК, істотно відрізняються один від одного по мінералогічному складу. Слід зазначити, що зразки є погано закристилізованими і, крім того, кількість фаз в них більше, ніж вказано в табл. 2, а облік всіх фаз неможливий через обмежень на число уточнюваних фаз в програмі і, мабуть, відсутність структурних даних за новими фазами, що містяться в цих зразках. зразки ШЛВ на основі відвальних шлаків «АрселорМіттал» на 28 і 90 добу твердіння подібні за своїм складом і характеризуються високим ступенем перетворення мінералів вихідних шлаків. У порівнянні зі шлаками в ШЛВ зменшився вміст ранкініта і ларніта, не виявлені мінерали окерманїт, бредїгіт, яacobсїт і мїкроклїн. Замість сребродольскїта Ca₂Fe₂O₅.

З'єднання натрію впливають на міцність мінералів шлаків C₃S і \square -C₂S відповідно до наступного ряду [7]:

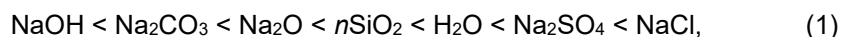

Так як шлаки в основному складаються з двох-і трьох основних силікатів Ca, то стає зрозумілим збільшення $R_{\text{сж}}$ для ШЛВ на СЦП. При використанні основних шлаків і зачинають агетів - карбонатів лужних металів протїкає активна реакція катїонного обміну, що призводить до утворення карбонатів лужноземельних металів і їдких лугів.

Мїцність зразків ШЛВ на СЦП також вище мїцності ШЛВ, зачинених 20% розчином лугу, які були вивчені нами ранїше [13]. Так як СЦП є концентрований розчин Na₂CO₃и NaOH,, то, мабуть, на мїцності позначається комбінований ефект двох компонентів, в результатї чого відбувається звернення ряду сполук натрію.

Висновки. Виконане дослідження довело доцїльнїсть використання відвальних доменних шлаків для одержання ШЛВ, що значно розширює сировинну базу виробництва ШЛВ і їх номенклатуру. Встановлено, що основними мінералами ШЛВ на основі відвальних доменних шлаків є натрій - фази, продукти гїдратацїонної твердїння, карбонати і безводні алюмосилїкати Ca і Mg. Прогнозується тривалїсть наростання мїцності ШЛВ в часї. Показано, що по мінералогїчному складу ШЛВ на основі відвальних доменних шлаків займають промїжне мїсце мїж портланд цементами і ШЩВ на основі гранульованих доменних шлаків.

Список використаної літератури:

1. Рекус І. Г. основи екології та раціонального природокористування / І.Г. Рекус, О. С. Шоріна. - М.: Изд-во МГУП, 2011. - 146 с.
2. Переробка шлаків і безвідходна технологія в металургії / М. І. Панфілів, Я. Ш. Школьник, Н. В. Орининського, [і інш.]. - М.: Металургія, 1987. - 238 с.
3. Глухівський В. Д. Шлаколузні цементи та бетони / В. Д. глухівський, В. А. Пахомов. - К.: Будівельник, 1978. - 184 с.
4. Глухівський В. Д. дослідження та впровадження у виробництво бетонів і конструкцій на їх основі / В. Д. Глухівський, М. С. Ростовська - К.: «Знання», 1989. - 180 с.
5. Бутт Ю. М. Хімічна технологія в'язучих матеріалів: підручник для вузів / Ю. М. Бутт, М. М. Сичов, В. В. Тімашов. - М.: Вища. шк., 1980. - 472 с.
6. Раціональні шляхи використання сталеплавильних шлаків / [П. А. Шаповалов, Л. Х. Загороднюк, І. В. Тикунова, А. Ю. Шекіна] // Фундаментальні дослідження. - 2013. - № 1 (частина 2). - С. 439-443.
7. Шлаколузні в'язучі та дрібнозернисті бетони на їх основі / під заг. ред. В. Д. Глухівського. - Ташкент Узбекистан, 1980. - 482 с.
8. Хоботова Є. Б. відвальний доменний шлак як сировинний компонент в'язучих речовин / Є. Б. Хоботова, Ю. С. Калмикова // Екологія і пром-сть. - 2011. - № 1. - С. 35-40.
9. Хоботова Є. Б. використання доменних шлаків у виробництві порт-ландцементу. / Є. Б. Хоботова, Ю. С. Калмикова, Є. А. Федоренко // Екологія виробництва. - 2012. - № 7. - С. 61-66.
10. Радіаційно-гігієнічна оцінка будівельних матеріалів, використовуваних в цивільному будівництві УРСР. - К., 1987. - 21 с.
11. JCPDS PDF-1 File [Electronic resource] // ICDD: The International Centre for Diffraction Data, release 1994. PA, USA. - Acces mode: <http://www.icdd.com/>. - Title screen.
12. Juan Rodriguez-Carvajal. FullProf. 98 and WinPLOTR New Windows 95 / NT Applications for Diffraction [Electronic resource] / Juan Rodriguez-Carvajal, Thierry Roisnel // EXTENDED SOFTWARE / METHODS DEVELOPMENT: International Union of Crystallography: Newsletter No.20, Summer 1998. - P. 35-36- Acces mode: http://www.fkf.mpg.de/xray/CPD_Newsletter/cpd20.pdf. / - Title screen. (Eng.)
13. Хоботова Є. Б. використання доменних шлаків у виробництві в'язучих речовин / Є. Б. Хоботова, Ю. С. Калмикова // екологічний інтелект - 2013: міжнар. наук.-техн. конф., зб. матеріалів доповідей. Дніпропетровськ, 14-15 трав-ня, 2013. - С. 108-109.

Zavodchik T.O.

CUTTING CONCRETE BASED ON BLAST SLAGS OF METALLURGICAL ENTERPRISES OF UKRAINE

The article is devoted to the development of theoretical foundations of the processes of structural formation of building materials and products from metallurgical slag. The possibility of obtaining heavy concretes with a strength of 50 to 80 MPa, using as a binder, a low-slag Portland cement.

Keywords: *building materials and products, metallurgical slag, structure formation.*

IMPROVEMENT OF RESOURCE POTENTIAL MANAGEMENT AT THE ENTERPRISE

Tchidjou Fongang Clovis

2nd year Master Student of EP Business Economics
Sumy National Agrarian University

Scientific adviser – PhD. Svitlana Lukash

Resource potential should be considered as the economic basis, the real strength of enterprise development, characterized by a system of indicators that reflect not only available resources but also their reserves, which can be used under certain conditions. Efficiency of management of resource potential of the enterprise is reached under conditions of its rational use for obtaining the full end result in the form of production of high quality products.

Resource management is attributed to complex phenomena, while understanding the essence of complex phenomena and obtaining reliable information about them is possible only through repeated observation of the behaviour of the studied object. It is important not only to receive reliable materials about the management process, but also to evaluate its quality side and to develop directions for improving the process under study. An important prerequisite for ensuring the development of the enterprise is improving the efficiency of resource potential management.

Increasing the efficiency of resource management, ensuring its rational use is largely related to making qualitative changes in the composition of resources and improving the efficiency in managing them. The objective of improving the efficiency of enterprise resource management is, first and foremost, to improve the use and management of enterprise resources and to enhance their integrity, which is manifested in their close relationship. The resources of the enterprise must be characterized by an appropriate range of functional characteristics, on the basis of which compensation for their defective properties should be ensured.

Keywords: enterprise, resource potential, management, improvement

Introduction

In business, however, it's not always that simple. Resource management requires a thorough understanding of and transparency into your objectives and capacity. By establishing a good process for resource management planning, you're maximizing efficiency and overseeing the utilization of those resources.

Resource management is the process of pre-planning, scheduling, and allocating your resources to maximize efficiency.

A resource is anything that is needed to execute a task or project - this can be the skill sets of employees or the adoption of software, new technology, machinery in agriculture etc.... For example, if you're planning an event, a few resources include scheduling out staff for the event, planning what vendors to use for promotional materials, investing software that allows attendees to register, and budgeting for everything from giveaways to catering.

This study deals with the current scientific aspect of the economic conditions and resource potential management in the enterprise. The methods of assessing effectiveness in industrial enterprises resource potential usage are also brought up in this study. This study reveals the key areas to improve the management of the enterprise resource potential in procurement.

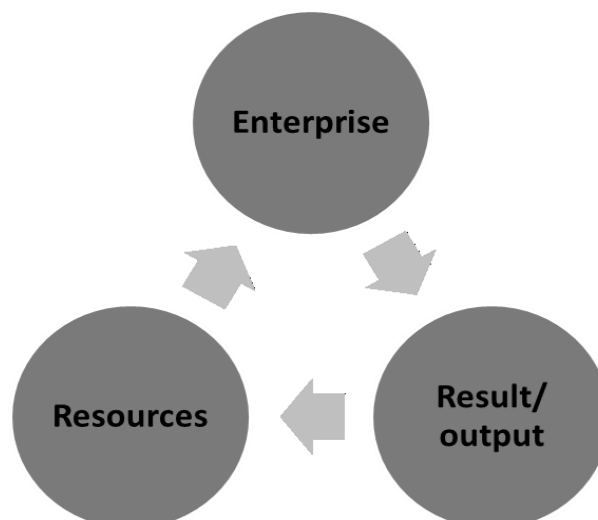

Fig. 1.1. Role and place of resources in the enterprise management system

Increasing the efficiency of resource potential usage is of particular importance, since it allows substantially increasing the level of resource use and the efficiency of the functioning of agricultural production. From this point of view, the study of theoretical, methodological and practical issues of assessing the resource potential, the effectiveness of its use allows us to substantiate the priority directions of the development of the agricultural sector of the economy and is extremely relevant.

Resource management as part of project management is all about doing more with less. Nobody likes waste, especially in business. Resource management is centered around optimization and efficiency. When you know what you need to make a project successful, you can effectively plan out the optimal way to use those resources.

To some companies, optimum efficiency is so important that they hire someone solely devoted to resource management; also known as a resource manager. What does a resource manager do? While project managers are responsible for creating and assigning tasks to get the project done, resource managers are accountable for allocating the resources needed to make the project a success.

The research is conducted with the purpose of revealing the level of availability and the degree of efficiency of resource potential using of agricultural organizations in Sumy region. To assess the availability of resource potential, the systems of indicators are: financial support, material security, labor supply, state support, cadastral value of agricultural land, humus content. The article will propose the classification of agricultural organizations in terms of the level and effectiveness of using the resource potential and recommendations for increasing it for each cluster.

Forecasting of production activity is aimed at predicting the future state of the environment of the operation of the enterprise and the development of corrective measures in case of its changes. Timely response to external challenges and production planning in accordance with them can reduce the negative effects of adverse transformational changes and benefit from potential opportunities for the enterprise. Ensuring the accuracy of forecasts requires a detailed analysis of the main areas of transformational change that affect the economic activity of the enterprise. The main areas of the emergence of transformational changes include: economic, political, social, technological, legal and environmental. Changes in these areas occur both under the influence of processes inside the country and beyond. Depending on the type of activity of the enterprise and the nature of the transformation, the latter may differ in terms of the degree of influence and consequences for operational production activities. Based on the limited resources, enterprises should analyse the level of influence of changes on their functioning in order to determine the priority for response.

Taking into account the transformational changes in the agricultural sector, agricultural enterprises are optimizing production systems, assets, increasing energy efficiency and cost recovery. Based on the saturation of the domestic market, agricultural enterprises are exploring opportunities for increasing the volume of exports of agricultural products and products of their processing. However, not all agricultural enterprises are quickly adapting to new conditions. This is one of the reasons for the existence of loss-making farms that have a negative impact on the economic situation of the enterprises.

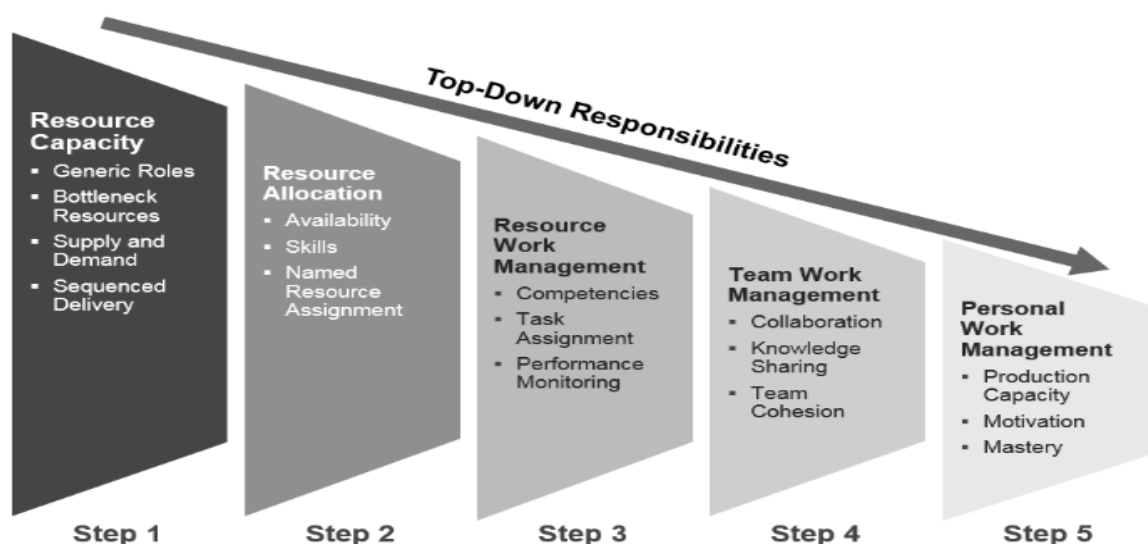

Fig. 1.2. Top-down responsibilities

Advantages to resource management:

- Avoids unforeseen hiccups: By understanding your resources upfront and planning how to use them, you can troubleshoot gaps or problems before they happen.

- Prevents burnout: Effective resource management allows you to avoid “over allocation” or “dependency” of resources by gaining insight into your team’s workload.
- Provides a safety net: Let’s say the project was not successful due to lack of resources (it happens). Resource planning and management establishes that you did everything you could with what you had.
- Builds transparency: Other teams can gain visibility into your team’s bandwidth, and plan accordingly if your team is at maximum capacity or available to take on new projects.
- Measures efficiency: With a high-level understanding of what’s needed to manage and execute an upcoming project, you can effectively plan and measure ROI.

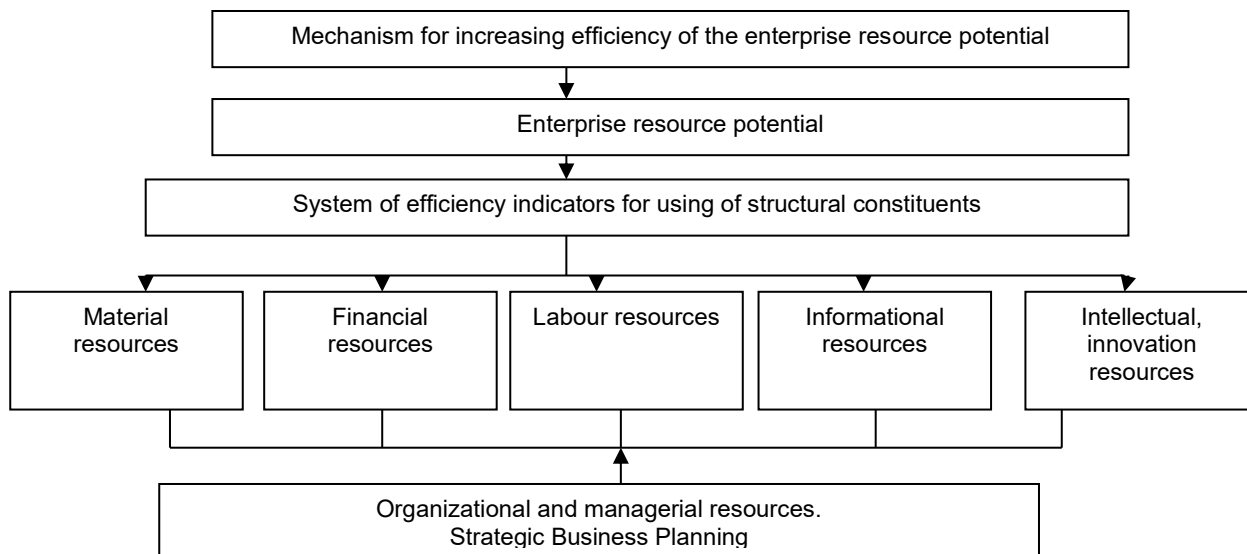

Fig. 1.3. Structure of enterprise resource potential

The constituent of optimization of production of agricultural enterprises is observance of scientifically substantiated level of use of productive resources. One of the ways to ensure this is to reduce labour standards to meet production processes and to control the target use of working time. The implementation of this strategy requires the automation of processes and the transition from labour to capital-intensive production.

Conclusions

Increasing the efficiency of resource potential usage is of particular importance, since it allows substantially increasing the level of resource use and the efficiency of the functioning of agricultural production.

The decrease in the number of employees of agricultural enterprises takes place in the process of optimization and automation of production. Scientific and technological progress, increased competition and globalization stimulate agricultural enterprises to increase the requirements for the qualification of their employees. Advanced enterprises conduct training for the staff to ensure competitive advantage in a dynamic globalized world. One of the main reasons for reducing the number of workers is the use of more productive agricultural machinery. Scientific and technological progress contributed to the emergence of highly efficient agricultural machines, the use of which allows you to reduce the cost of production of agricultural products. Such a technique requires less time to perform a certain amount of work, it can reduce the number of employees who service it, minimizes losses in harvesting, etc. At the same time, modern agricultural machines have a high cost, which complicates the full swift replacement of the existing machine-tractor complex of agricultural enterprises. The use of advanced agricultural machinery can be attributed to the strategy of intensifying production. The strategy of intensification of production is usually used when an extensive type of development is impossible or does not provide the necessary economic effect. Among the main reasons for using this strategy is the increase in prices for means of production and reduction of available land resources, which stimulates agricultural enterprises to apply advanced technologies in the fields of plant growing and livestock farming. One of the main objectives of intensification is to increase crop yields and increase livestock productivity. The main methods of increasing the productivity of agricultural crops include: use of quality seed material, increase of mineral and organic fertilizer application, observance of scientifically grounded crop rotation, introduction of irrigation systems, etc. Among the factors that make it possible to increase the efficiency of the livestock sector are high-yielding breeds of cattle and poultry, a high-quality feed base, automated systems for keeping livestock and poultry, etc.

References

1. Arefeva, O. (2008) Economic principles of forming of potential of enterprise // issues of the day of economy. Vol.- №7(85). - p. 71-76.

2. Arefeva, O. (2005) Economy of enterprise : edu. manual [for students.] / European university. - K. : publishing House of European university, p. 238.
3. Arefeva, O. (2004) Management of development of industrial enterprises potential. /- K. : Grotto, p. - 200.
4. Bezus, P. (2007) Design of process of economic development of productive enterprise / State higher educational establishment "Kyiv national economic university of the name of Vadym Hetman" - K., p. - 19c.
5. Gutkevich, S. (2007) Research of factors of investing / the Pressing questions of economy : theory and practice. - vol. 1 / - K. : publishing House of European university, p. 5-8.
6. Krasnokutska, N. (2005) Potential of enterprise : forming and estimation : edu. manual. / -K.: Center of educational literature, p. 352.
7. Miagkih, I. (2009) An analysis and estimation of the use of resource potential are in the system of consumer co-operation / of I.M. Soft // issues of the day of economy. Vol. - №1(91). - p. 136-142.
8. Romanovska, U. (2004)/ Criteria of evaluation of development of strategic potential of enterprise // are Economy: problems of theory and practice. Collection of scientific works. it is Dnipropetrovsk: to BOTTOM, p. 51-59.
9. Rulev.V. (2011) Management. - K.: Center of educational literature, p, 312
10. Shamanska O. (2013) The system of enterprise resource potential management effectiveness // Effective economics. - № 9
10. Seredinska, V. (2002) Theory of economic analysis : textbook. / Fedorovych. it is Ternopil: p. 320.

Тчіджу Фонганг Кловіс

ВДОСКОНАЛЕННЯ РЕСУРСНОГО ПОТЕНЦІАЛУ УПРАВЛІННЯ НА ПІДПРИЄМСТВІ

Сьогодні забезпечення ефективного розвитку вітчизняного аграрного сектора та виробництва високоякісної конкурентоспроможної сільськогосподарської продукції потребує внесення змін, насамперед щодо організації використання ресурсного потенціалу, забезпечення впровадження інноваційних та ресурсозберігаючих технологій виробництва продукції, тощо.

Адже раціональне, максимально ефективне використання ресурсів, що беруть участь у виробництві сільськогосподарської продукції виступає необхідною передумовою для досягнення балансу інтересів суспільства (соціальних, економічних, екологічних), а також основою для забезпечення національних пріоритетів розвитку аграрного сектору: забезпечення продовольчої безпеки країни; оптимізації експортного аграрного потенціалу; дохідності сільгоспвиробників; забезпечення соціально-орієнтованої державної аграрної політики. Разом з тим це потребує застосування спеціальних знань та особливих підходів щодо вирішення злободенних питань аграрного сектора, зокрема що стосуються організації раціонального землекористування; використанні та реалізації трудового потенціалу; оптимізації інноваційної діяльності; оновленні та модернізації техніко-технологічних засобів і устаткування, тощо. Здійснення підприємствами господарської діяльності на засадах ринкової економіки насамперед потребує прийняття ефективних управлінських рішень щодо виду та обсягів виробництва, вдалого вибору цільових ринків збуту продукції, забезпечення прибутковості підприємства та сталих позитивних фінансово-економічних показників діяльності, що загалом є можливим на основі ефективного використання усіх ресурсів підприємства. На сьогоднішній день процес управління ресурсним потенціалом аграрних підприємств потребує ґрунтовних досліджень у контексті подальшої оптимізації та удосконалення управління ними. Адже в умовах обмеженості певних видів ресурсів необхідно забезпечити їх раціональне та збалансоване використання.

Підвищення ефективності управління ресурсами, забезпечення його раціонального використання значною мірою пов'язане із внесенням якісних змін у склад ресурсів та підвищенням ефективності управління ними. Метою підвищення ефективності управління ресурсами підприємства є, насамперед, поліпшення використання та управління ресурсами підприємства та підвищення їх доброчесності, що виявляється у їх тісному взаємозв'язку. Ресурси підприємства повинні характеризуватися відповідним спектром функціональних характеристик, на основі яких слід забезпечувати компенсацію за їхні дефектні властивості.

Ключові слова: підприємство, ресурсний потенціал, управління, удосконалення

IMPROVING THE MANAGEMENT AND ADMINISTRATION OF ORGANIZATIONS

Akanbi Victor Opeoluwa

2nd year Master Student of “Administrative management”,
Sumy National Agrarian University

Scientific adviser – PhD. Svitlana Lukash

Organizations constantly encounter forces driving them to change because change means doing something new and unknown and the natural reaction is to resist it. Managers must overcome this resistance and adopt innovative and efficient management techniques to remain high performers. They must improve their personal, team, and cultural management skills if they hope to adapt themselves to a changing world. Overwhelmingly, current management wisdom touts the goal of getting decisions made as low down in the organization as possible. At the beginning of the 20th century the words administration and management were more or less interchangeable. Nowadays administration tends to be understood as the narrower task of developing and maintaining procedures. That is to say it is seen primarily as an aspect of organizing. The activities of managers are burdened with risk. It may be smaller or larger, but it cannot be avoided at all. Significant success without taking risk is impossible. The risk is determined by many reasons, let's list some of them. First, scientific and technological progress forms a new system of human orientation, radically changing the context in which it lives. Qualitatively other values and ratios of productive innovation activity become important. An atmosphere of acute need for innovative, courageous solutions is created, the search for fundamentally new, previously unexploited, unconventional ways of solving complex modern problems. Under such conditions managers of different levels of management are forced to take risks. Secondly, the environment of people's activity is increasingly becoming market-driven, which adds additional elements of uncertainty, expands the boundaries of risky situations. Under these conditions there is a lack of determinism and uncertainty about obtaining the final result, and, consequently, increases the degree of risk. Third, the activity of many people acquires business features. Fourth, the issue of global risk. It is associated with the growing danger of self-destruction of civilization as a consequence of a catastrophe, environmental danger (as a result of pollution of the environment), exhaustion of resources (energy crisis), food problems (in connection with the increase in food shortages and related diseases and epidemics), and unfavourable demographic situation (due to uncontrolled growth or decrease in the population).

Keywords: management, administration, organization, improving, changes

Introduction

The management and administration of any organization determines how efficient and effective the employees work, resources are used and as to how desired goals are reached. “Imagine organizations where bosses give employees enormous freedom to decide what to do and when to do it. Imagine that workers are allowed to elect their own bosses and vote directly on important company decisions. Imagine organizations where most workers aren't employees at all, but electronically connected freelancers living wherever they want to. And imagine that all this freedom in business lets people get more of whatever they really want in life - money, interesting work, helping other people, or time with their families. These things are already happening today and - if we choose - they can happen even more in the future” ~ Malone, 2004.

In recent times, the archaic hierarchical model that depended mostly on only a few people at the top for leadership simply doesn't work anymore. In today's more volatile, uncertain and ambiguous business battlefield, decentralized controls and leadership through networks of people at all levels is imperative for success.

One person - or a few people - simply doesn't have the time or resources to sift through mounds of data about their company performance, industry, economic environment or competitors. Nor do they have the time to disseminate the right data to the right people in real time. Organizations move too quickly for that model to be effective.

1.0 Theoretical and Scientifically Methodical foundations of administrative management method in the organization

1.1 The essence of administration and management

The purpose of our research is to present how administration and management influences organizations, we will give definitions of “administration” and “management”, and then we will consider some features some methods have on the organization.

Row of scientists' reference to the definition of “management” proposed explanatory Oxford English dictionary, where this concept is interpreted as:

- Way, manner of communication with people;
- Power and art of management;
- A special kind of skills and administrative skills;
- Governing body, administrative unit.

Business - an activity aimed at profit through the production and sale of certain products or services. Business Management - a management of commercial and economic organizations. The term "management" is applied to various types of organizations activities, but in the case of public authorities at various levels, it used the term "state management". At the beginning of the last century (1916) the French engineer Henri Fayol created the first principles of the classical management theory. He defined five functions of management for the management component and these are still seen as relevant to organizations today. The five functions of Management by Henri Fayol are Planning, Organizing, Commanding, Coordinating, and Controlling. These five functions focus on the relationship between personnel and its management and they provide points of reference so that problems can be solved in a creative manner [1].

In our study, we will concentrate attention on the management of organizations. This science of modern enterprise, the basic content of which is a set of scientific principles, methods and organizational incentives to leverage people's actions, the use of various resources to achieve tactical and strategic objectives of the organization.

Theoretical and scientific basis of management can be defined as the accumulated logically ordered knowledge that represent a system of principles, methods and management technologies developed on the basis of information obtained as empirically and as a result of research in various fields of science.

Theories of Management has the following features:

- focus on solving practical problems;
- Interdisciplinary character;
- Implementation internationally.

Thus, the management - this integration process, through which the professionally trained managers create and manage their businesses by identifying specific goals and ways to achieve the invention. The ultimate goal of management is to ensure the profitability and / or increase the value of its capital.

So governance in the broadest sense - is the total system of relations and events management in nature and society, in a narrow - a technological organization of facility management.

Management of the system - a set of interrelated and interdependent elements: functions, processes, structure, mechanism, subject and object. Based on the systematization of the existing approaches to the system describe the main components of the management system specific to commerce and trade enterprises [2,3].

Administrative management refers to a process within an organization whereby information is stored, analysed and distributed among its members to ensure smooth business operation. Additionally, it entails the control and coordination of certain business aspects and the people involved, allowing it to manage the support operations within an organization.

The administration of a business includes the performance or management of business operations and decision making, as well as the efficient organization of people and other resources, to direct activities toward common goals and objectives. In general, administration refers to the broader management function, including the associated finance, personnel and MIS services.

Dalton E. Mc Farland put it: "In business firms, administration refers to higher, policy-determining level. One seldom regards the first-line supervisor as an administrator; he is a manager. In the health care fields and in many service organisations, problems (such as flu vaccine distribution) are administrated".

Administration may be defined as "the guidance, leadership and control of the efforts of a group of individuals towards some common goals".

Others often prefer the synthetic term 'administrative management' (which is concerned with problem-solving and decision-making aspects of the organisation, to distinguish it from 'operative management' which, as the name implies, is concerned with the operational aspects of the business. Some experts like Oliver Sheldon draw a distinction of their own.

In fact it was Ordway Tead who has made an interesting analysis of the essence of administration. He analysed the process of administration into ten distinct elements concerned with establishment of objectives of the organisation, laying down of broad policies for structuring and stimulation of the organisation, evaluation of the total outcome and above all, looking ahead.

Contrarily, management endeavours to attain aims and objectives as laid down by administration and within the organisational limits set forth by it.

It is, therefore, clear that administration is more important at higher levels whereas management is more important at lower levels in the firm's organisational pyramid.

Thus administration is a top-level function while management is a bottom-level one. The fundamental point of distinction between these two aspects is that whereas the former is the process of laying down broad policies and goals of the organisation, the latter directs and guides the operational or functional aspects of the organisation towards realising the objectives set forth by the former.

A closer look reveals that the scope of management is broader than that of administration. In so far as management comprises both the process of planning and policy-making as also their execution, management embraces both administrative management and operative management.

However, the cardinal point is that the distinction drawn above between the two aspects of organisation serves no real purpose, in fact, the process of management is the same in all enterprises and at all levels in the organisation. In truth, management is as much responsible for planning as administration is. It is in fact, a common experience that the same set of personnel are supposed to discharge both the above functions.

Of course, it is true that planning is more important and broader at higher levels of organisation. Yet it is equally valid that every management, irrespective of its hierarchy in the organisational set up, has to do some sort of planning and the process of planning is essentially the same at all levels.

Conclusions

The industrial world has continued to change due to technological advancements and the competitive landscape broadened, organisational structures would have to evolve as well.

Nowadays, most successful start-ups and even large organizations that had to evolve, so much that you can visibly see greater levels of delegation and decision making at all levels. Administrators focus on guiding and communicating the vision, leading large client projects and finding new ways to develop their staff. Managers are taking on more administrative responsibilities and passing increasing amounts of responsibility to junior employees.

So what does this mean for administration and management improvement? Management is more easily taught and learned in my opinion - planning, budgeting, staffing, quality control, processes, systems, etc. Administration is a different beast and very few companies are designed for powerful administrative improvement. Their structures aren't designed for it, they don't invest in it or don't see the need to prioritize it. Or all of the above. But if anything I have mentioned in this article is valid, then how can today's fast-paced organizations not find better ways to develop their administrators.

So that means that if companies really want to move more quickly, have a flatter structure and develop emerging administrations from within, a significant amount of time must be spent teaching team members how to administer.

Unfortunately, Organizations need more than a keynote presentation on administration to sufficiently improve administration which will in turn effectively develop, communicate and execute a powerful vision - especially a vision for new changes. While these types of investments are important and should be made, the organizational structure and culture has to be one that empowers the administration. One that encourages people to take charge, attempt to lead, make mistakes and constantly learn.

Many newer companies and start-ups aren't burdened by the old ways of thinking and operating like organizations founded fifty years ago. That said, many companies that have been around a long time have seen the light and are leading major transformations that improve culture, performance and administration structure.

Nothing I have seen points to the fact that organizations will revert back to the old way of doing things - larger than life CEOs who single-handedly make a company great, thick layers of overpaid middle management, over-managed and under-led departments, and structures not designed to improve administration.

Systems and cultures designed to develop new administration and truly empower them is the key to success in recent time organization.

References

1. Fayol, H. (1917). *General and Industrial Management*. Paris, H. Dunod ET E. Pinat, OCLC 40224931.
2. Wren, D. A., Bedeian, A. G., Breeze, J. D. (2002). The foundations of Henri Fayol's administrative theory. *Management Decision*, Vol. 40 Iss: 9, pp.906 – 918 state: It was not until the Storr's translation that Fayol's (1949) *Administration Industrielle ET Générale* reached a wider audience, especially in the USA and established Fayol as a major authority on management.
3. Narayanan, V. K., Nath, R. (1993). *Organization theory: a strategic approach*. Irwin, p. 29, ISBN 9780256087789.
4. Bonoma, T, & Slevin, D. P. (1978). *Executive survival manual*. Boston: CBI Publishing Company.
5. Buford, J. A., Jr., & Bedian, A. G. (1988). *Management in extension*. Alabama: Auburn University Press, p. 263.
6. Clark, R.C. (1973). *Basic concepts and theories of administration and supervision* (revised edition). Madison:
7. Elkins, A. (1980). *Management structures, functions, and practices*. Massachusetts: Addison Wesley, p. 539.
8. Evans, J. P., & Dahl, D. T. (1984). *Organizing for extension communication*. In B. E. Swanson (Ed.).

9. <https://www.forbes.com/sites/brentgleeson/2017/03/27/the-future-of-leadership-and-management-in-the-21st-century-organization/#fc1172d218ff>

10. <https://www.businessmanagementideas.com/manager/relationship-between-management-and-administration/7421>

Аканбі Віктор Опеолува

УДОСКОНАЛЕННЯ МЕНЕДЖМЕНТУ ТА АДМІНІСТРУВАННЯ ОРГАНІЗАЦІЙ

Організації постійно стикаються з обставинами, які змушують їх до змін, при цьому зміна означає робити щось нове і невідоме, а природна реакція - протистояти цьому. Менеджери повинні подолати цей опір і прийняти інноваційні та ефективні методи управління, щоб залишатися високопродуктивними. Вони повинні вдосконалити свої особисті, командні та культурні навички управління, якщо вони мають намір адаптуватися до мінливого світу. По суті, сучасній управлінській концепції характерно делегування прийняття рішень якнайнижче в організації. На початку 20 століття слова адміністрація та управління були більш-менш взаємозамінними. В даний час адміністрація, як правило, розуміється як вузьке завдання розробки та підтримки процедур. Тобто це розглядається насамперед як аспект організації. Діяльність менеджерів обтяжена ризиком. Він може бути меншим або більшим, але його взагалі не можна уникнути. Досягти значного успіху без ризику неможливий. Ризик визначається багатьма причинами, перерахуємо деякі з них. По-перше, науково-технічний прогрес формує нову систему орієнтації людини, докорінно змінюючи контекст, в якому вона живе. Якісно інші значення і співвідношення продуктивної інноваційної діяльності набувають важливого значення. Створюється атмосфера гострої потреби в інноваційних, сміливих рішеннях, пошук принципово нових, раніше не використаних, нетрадиційних способів вирішення складних сучасних проблем. За таких умов менеджери різних рівнів управління змушені ризикувати. По-друге, середовище діяльності людей все більше набуває ринкового характеру, що додає додаткових елементів невизначеності, розширює межі ризикових ситуацій. За цих умов бракує детермінізму та невизначеності щодо отримання кінцевого результату, а отже, збільшується ступінь ризику. По-третьє, діяльність багатьох людей набуває ділових особливостей. По-четверте, питання глобального ризику. Це пов'язано зі зростаючою небезпекою самознищення цивілізації внаслідок катастрофи, екологічної небезпеки (внаслідок забруднення навколишнього середовища), виснаження ресурсів (енергетична криза), продовольчих проблем (у зв'язку зі збільшенням дефіциту їжі та пов'язані з ними захворювання та епідемії) та несприятлива демографічна ситуація (через неконтрольований приріст чи зменшення чисельності населення).

Ключові слова: менеджмент, адміністрація, організація, удосконалення, зміни.

**ОСНОВНЫЕ АСПЕКТЫ УПРАВЛЕНИЯ ФИНАНСОВЫМИ РЕСУРСАМИ
АГРАРНОГО ПРЕДПРИЯТИЯ****Джораев У.**

студент

Сумской национальный аграрный университет

В данной статье теоретически рассмотрены актуальные вопросы по основным аспектам управления финансовыми ресурсами аграрного предприятия, проведена практическая оценка эффективности управления финансовыми ресурсами и их источников через показатели его ликвидности, а также предложены направления по внедрению конкретной системы управления.

Ключевые слова: *финансовые ресурсы, источники формирования финансовых ресурсов, управление, финансово-кредитный механизм, собственный капитал, заемный капитал, ликвидность, финансовое планирование.*

Постановка проблемы. В современных условиях в экономике Украины важнейшими факторами успешного развития предприятий, особенно аграрного направления, в долгосрочной перспективе является наличие фундаментальной цели развития и построение эффективной системы управления их финансовыми ресурсами, ориентированной на достижение этой цели.

Целью данной статьи есть исследование теоретических аспектов системы управления финансовыми ресурсами; влияния формирования и использования финансовых ресурсов, а также источников их формирования (собственных и заемных) на эффективность общей деятельности предприятия; предложения по необходимости внедрения мероприятий по совершенствованию управления финансовыми ресурсами на предприятии.

Анализ последних исследований и публикаций. Проведя исследование теоретических вопросов по данной теме, можно отметить, что значительный вклад в развитие теории управления финансовыми ресурсами предприятий сделали как украинские, так и зарубежные ученые, а именно: И.Ю. Бланк, Ю.Ф. Бриггем, Д.К. Ван Хорн, И.С. Гуцал, А.Д. Василик, А.Д. Заруба, А.Р. Квасовский, А.В. Кнейслер, В.В. Костецкий, А.И. Кулинич, Д. Коллис, Л.А. Лигоненко, А.А. Мазараки, С. Монтгомери, К.В. Павлюк, В.Ф. Поджигатель, А.М.Поддерьогин, Ж. Ришар, Д. Сигел, Н.Я. Спасов, В.И. Терехин, А.А. Орлов, Р.Н.Холт и др. На данный момент остаются актуальными вопросы, связанные с разработкой и реализацией эффективной стратегии и тактики управления финансовыми ресурсами предприятий. Предлагается определять данную систему как целостную и выполняющую задания как финансовой, так и генеральной стратегии функционирования и развития предприятия, особенно в условиях постоянно возникающих рисков, что присуще меняющейся рыночной среде.

Ключевым элементом хозяйственной деятельности предприятия выступают финансовые ресурсы, без наличия которых весь этот процесс невозможен. В свою очередь они оказывают значительное влияние на ее развитие, обновление основных средств, оплату труда и на проведение необходимых социальных мероприятий. Поэтому финансовые ресурсы это категория товарно-денежных отношений и один из основных объектов управления на предприятии.

Изучив существующие научные подходы к определению понятия финансовые ресурсы, можно дать следующее определение: финансовые ресурсы предприятия есть суммой средств, вложенных в необоротные и оборотные активы предприятия за счет собственных, заемных и привлеченных источников, что характеризуют его финансовый потенциал (финансовое обеспечение предприятия для проведения необходимых затрат при минимальном риске для получения максимального дохода и прибыли). Проведенная нами оценка существующих научных подходов к определению сущности финансовых ресурсов как базового элемента финансирования деятельности предприятий определила, что на сегодня наиболее актуальны несколько их видов определения, а именно: как денежных средств; как источников формирования финансовых активов; как капитал-функция; как суммы источников формирования всех (не только финансовых ресурсов предприятия).

Изложение основного материала исследования. Одними из основных направлений управления финансовыми ресурсами любого предприятия есть определение их объемов, источников, а также форм их привлечения для осуществления хозяйственной деятельности. Рассмотрев источники формирования финансовых ресурсов предприятий можно определить, что в большинстве субъектов они формируются из собственных источников (уставный или паевой капитал). У предприятий государственной формы собственности они также могут быть привлечены безвозмездно из бюджета или целевых фондов. Значительное количество предприятий имеют в своем использовании заемные финансовые ресурсы - кредитные ресурсы и привлеченные финансовые ресурсы - текущая кредиторская задолженность, т.е. ресурсы, которые находятся временно в распоряжении предприятия и могут использоваться для достижения уставных целей: выполнение долгосрочных и текущих обязательств [1].

Система управления финансовыми ресурсами предприятия является составной частью финансово-кредитного механизма каждого предприятия, поэтому процесс управления его финансовыми ресурсами является одним из важных факторов организации собственной эффективной хозяйственной деятельности. Она должна быть направлена на оптимизацию самого финансово-кредитного механизма предприятия в направлении эффективности проведения финансовых операций (доходности и целесообразности). Главной задачей управления финансовыми ресурсами предприятий является принятие верных и быстрых управленческих решений в условиях постоянных изменений всей внешней среды, а также со стороны его конкурентов и контрагентов. Поэтому в управлении финансовыми ресурсами важно верное определение объемов, источников и форм привлечения финансовых ресурсов для осуществления обычной деятельности предприятия [2].

Объектом научного исследования по теме было сельскохозяйственное предприятие ООО СХП «Сильва» Белопольского района Сумской области. Поэтому нами сформулированы конкретные предложения и принципы по созданию эффективной системы управления его финансовыми ресурсами:

- непрерывность в управлении финансовыми ресурсами предприятия - постоянно и с расчетом на перспективу;
- иерархии принятия решений, которая должна проявляться в принятии решений на стратегическом, тактическом и оперативном уровне для достижения поставленных целей при наименьших затратах и минимальном риске;
- выбор оптимального соотношения источников формирования финансовых ресурсов (собственных, заемных и привлеченных);
- комплексности - управление финансовыми ресурсами как подсистемы общего управления предприятием;
- профессионализма - руководство предприятием должны осуществляться только подготовленными специалистами (штатными и внештатными).

Критериями оценки эффективности управления финансовыми ресурсами предприятия являются: финансовая устойчивость, ликвидность и платежеспособность. Рассмотрим показатели ликвидности предприятия и проведем их оценку с помощью данных таблицы:

Таблица 1 – Динамика показателей ликвидности ООО СХП «Сильва» за 2016-2018 г.г.

Показатели	2016	2017	2018	2018 / 2016 (+/-)	2018/2016 (+/-)
Коэффициент срочной ликвидности	0,73	0,63	0,74	0,01	0,11
Коэффициент абсолютной ликвидности	0,04	0,02	0,01	-0,03	-0,01
Соотношение дебиторской и кредиторской задолженности	0,42	0,49	0,71	0,29	0,22

**источник: собственные расчеты автора за данными отчетности предприятия*

С помощью данных таблицы мы можем сделать вывод о том, что предприятие есть платежеспособным, но не абсолютно. Про это говорит очень низкое значение коэффициента абсолютной ликвидности, которое составляет 0,01 в 2018 году и это на 0,03 меньше от 2016 года – 0,04. В случае необходимости срочно погасить свои обязательства предприятие сможет сделать это только на 1%. А при поступлении суммы дебиторской задолженности реальность оплаты составляет уже 74,0%, т.е. данный показатель находится в пределах нормативного значения. В целом можно сказать, что система управления финансовыми ресурсами ООО СХП «Сильва» есть не совсем эффективной и поэтому необходимо вносить определенные изменения через конкретные предложения.

Одним из основных элементов процесса управления финансовыми ресурсами есть процесс финансового планирования, при котором осуществляется выбор средств и методов достижения поставленных целей по выделенным направлениям и уровням данной системы. Предлагаем такие этапы финансового планирования на нашем предприятии:

1. Определение и постановка проблемы по формированию и использованию финансовых ресурсов.
2. Сбор, обработка и финансовая оценка информации по этому направлению.
3. Принятие управленческих решений на основе проведенной финансовой оценки.
4. Реализация принятых решений и оценка эффективности реализации принятых решений [3].

Также можно предложить предприятию ввести следующие направления в систему управления его финансовыми ресурсами:

- своевременность и полнота формирования его финансовых ресурсов для выполнения эффективной хозяйственной деятельности и финансирования прочих потребностей предприятия за счет капитала;
- поддержание необходимого уровня ликвидности и платежеспособности, а в случае необходимости его повышение;
- оптимизация инвестиционных денежных потоков;

- согласовать потребности операционной деятельности с управлением денежными потоками (особенно в сфере управления прибылью и рабочим капиталом);
- создание системы эффективного использования ограниченных денежных средств, которые есть в распоряжении предприятия;
- четкий баланс между вариантами использования денежных ресурсов предприятия и формированием резерва ликвидности;
- уменьшение расходов предприятия, касающихся организации управления денежными потоками.

Таким образом, эффективное управление финансовыми ресурсами на предприятии даст возможность обеспечить увеличение прибыли его владельцев и поднимет стоимость самого предприятия.

Список использованной литературы:

1. Гаврилко П.П. Усовершенствование управления финансовыми ресурсами предприятия на современном этапе развития экономики Украины/ П. П. Гаврилко // Вестник Одесского национального университета. Серия: Экономика. - 2016. - Т. 21, Вып. 3. - С. 131-134.
2. Траченко К.Р. Механизм управления финансовыми ресурсами предприятия / К.Р.Траченко// режим доступа: <http://sb-keip.kpi.ua/article/view/47513/43598>
3. Погребняк А.Ю., Якименко Р.А. Организация эффективного управления финансовыми ресурсами/ А.Ю. Погребняк, Якименко Р.А.// Современные проблемы экономики и предпринимательства. - Выпуск 13. – 2014. – с.140-147.

Джораєв У.

ОСНОВНІ АСПЕКТИ УПРАВЛІННЯ ФІНАНСОВИМИ РЕСУРСАМИ АГРАРНОГО ПІДПРИЄМСТВА

У даній статті теоретично розглянуті актуальні питання по основним аспектам управління фінансовими ресурсами аграрного підприємства, проведена практична оцінка ефективності управління фінансовими ресурсами та їх джерел через показники його ліквідності, а також запропоновано напрями щодо впровадження конкретної системи управління.

Ключові слова: фінансові ресурси, джерела формування фінансових ресурсів, управління, фінансово-кредитний механізм, власний капітал, позиковий капітал, ліквідність, фінансове планування.

Dzhoraev U.

BASIC ASPECTS OF MANAGEMENT OF FINANCIAL RESOURCES OF AGRICULTURAL ENTERPRISE

Annotation. This article theoretically considers current issues on the main aspects of managing the financial resources of an agricultural enterprise, makes a practical assessment of the effectiveness of managing financial resources and their sources through indicators of its liquidity, and suggests directions for introducing a specific management system.

Keywords: financial resources, sources of financial resources formation, management, financial and credit mechanism, equity, borrowed capital, liquidity, financial planning.

ПРОБЛЕМИ ПРАВОВОГО РЕГУЛЮВАННЯ РОБОЧОГО ЧАСУ

Багмет О.В.

студент

Сумський національний аграрний університет

Стаття присвячена дослідженню проблем правового регулювання робочого часу. На підставі аналізу досліджень наукових праць фахівців трудового права та проекту Трудового кодексу України, визначили поняття «робочий час».

З урахуванням норм Конституції України, Кодексу законів про працю та актів Міжнародної організації праці з'ясовано наявність централізованого та імперативного характеру правового регулювання робочого часу в Україні. Розглянуто норми нормального, скороченого, ненормованого робочого часу та проаналізовано протиріччя положень законодавства щодо понаднормового робочого часу та надурочних робіт.

Здійснено рекомендації щодо перегляду норм регулювання робочого часу в трудовому законодавстві з метою захисту конституційних прав громадян України.

Ключові слова: *трудове законодавство, правове регулювання, робочий час, ненормований робочий час, нормування робочого часу, нормальний робочий час, скорочений робочий час, неповний робочий.*

Постановка проблеми. Сьогодні Україна твердо встала на шлях євроінтеграції, про що заявила на увесь світ, тому важливим аспектом сучасного періоду становлення нашої держави є упорядкування інститутів права у відповідності до європейських вимог. Проблеми, з якими в цілому стикається українське право, зокрема стосуються і трудового права, центральним інститутом якого є робочий час. Адже регулювання робочого часу є актуальним аспектом у захисті прав працівників та роботодавців, оскільки правовими нормами трудового законодавства, перш за все, передбачено забезпечення конституційного права кожного на нормовану працю та відпочинок. Зміна трудового законодавства відповідно до європейських стандартів обумовлює перегляд формулювання статей Кодексу законів про працю та Трудового кодексу України.

Аналіз останніх досліджень та публікацій. Теоретичні питання, пов'язані із дослідженням сутності правового регулювання робочого часу в Україні розглядалися в працях таких учених у галузі трудового права як А.Ю. Бабаскін, Ю.В. Баранюк, П.Д. Пилипенко, С.М. Прилипко, І.О. Снігірєва, О.М. Ярошенко, Ю. О. Саєнко, О. А. Мірошніченко, М.І. Гордієнко та інших. Але зазначимо, що не дивлячись на низку наукових досліджень, й досі існує потреба у комплексному вирішенні питання регулювання робочого часу в Україні.

Метою статті є визначення сутності та проблем правового регулювання робочого часу.

Виклад основного матеріалу. Робочий час є центральною категорією у трудовому праві України, правові норми якого забезпечують захист інтересів сторін трудового договору, тобто працівників та роботодавців. Ці правові норми регулюють види робочого часу, його тривалість, режим і облік. Правове регулювання робочого часу має на меті, по-перше, забезпечити виконання працівником необхідної міри праці, а по-друге - забезпечити охорону праці й право працівника на відпочинок. Різноманітні види трудової діяльності, які виникають під час реалізації громадянами конституційного права на працю, вказують на необхідність подальшого розвитку правового закріплення окремих видів режиму робочого часу [5, с. 148].

Перш за все, характеризуючи сутність поняття «робочий час», зауважимо, що законодавчо термін «робочий час» не визначено. Це питання завжди викликало низку дискусій серед науковців. Так, на думку Мірошніченко О. А., робочий час – це час, протягом якого працівник відповідно до трудового законодавства, колективного і трудового договору з підпорядкуванням правилам внутрішнього трудового розпорядку зобов'язаний виконувати свої трудові обов'язки юридичної чи фізичної особи [7, с. 6]. Гордієнко М. І. вважає, що робочий час – це проміжок часу, тривалість та інші ознаки якого встановлено законодавством, колективним та трудовим договором, протягом якого працівник повинен виконувати свою трудову функцію з підпорядкуванням внутрішньому трудовому розпорядку підприємства, установи, організації [1, с. 6].

Зазначимо, що визначення терміна «робочий час» на законодавчому рівні в Україні залишається вкрай необхідним та важливим аспектом, який допоможе нормувати працю робітника, здійснювати розрахунок робочого часу з метою подальшого оплати, під час розслідування нещасних випадків, професійних захворювань, аварій на виробництві та в інших випадках. Тому у ст. 129 нового Трудового кодексу України, запровадження якого планується до 1 січня 2020 року, законодавці пропонують закріпити таке визначення робочого часу: «Робочий час - час, протягом якого працівник відповідно до правил внутрішнього трудового розпорядку і умов трудового договору повинен виконувати трудові обов'язки» [8]. Відповідно до трудового законодавства до робочого часу можуть включатися й інші періоди часу.

Виходячи з аналізу нормативно-правових джерел, доцільно зауважити, що правове регулювання робочого часу засноване на нормуванні його тривалості, тобто визначенні тривалості часу, що підлягає відпрацюванню протягом конкретного календарного періоду. Функціями нормування робочого часу є охорона відновлення працездатності працівників, виробниче забезпечення високої продуктивності праці, гарантій на встановлення державою максимальної тривалості робочого часу, дотримання якої є обов'язковим для всіх роботодавців.

Правове регулювання робочого часу в Україні здійснюється на основі централізованого та владного методу. Значущим проблемним питанням даного процесу є гарантія права на відпочинок, що обумовлює необхідність законодавчого обмеження тривалості робочого часу та є найнеобхіднішою умовою всебічного розвитку людини. Зокрема, правове регулювання робочого часу в Україні засноване на ст. 45 Конституції України, Кодексі законів про працю України (далі – КЗпП), актах Міжнародної організації праці (далі – МОП).

Відповідно до ч. 1 ст. 9 Конституції України чинні міжнародні договори є частиною національного законодавства України, а згода на їх обов'язковість надається Верховною Радою України [4]. Так, згідно зі ст. 81 КЗпП, якщо міжнародним договором або міжнародною угодою, в яких бере участь Україна, встановлені інші правила, ніж ті, що містить законодавство України про працю, то застосовуються правила міжнародного договору або міжнародної угоди [3]. На підтвердження цього Україна ряд Конвенцій МОП, серед яких: Конвенція № 14 «Про застосування щотижневого відпочинку на промислових підприємствах» 1921 року, Конвенція № 45 «Про застосування праці жінок на підземних роботах у шахтах будь-якого роду» 1935 року, Конвенція № 47 «Про скорочення робочого часу до 40 годин на тиждень» 1935 року, Конвенція № 79 «Про обмеження нічної праці дітей і підлітків на промислових роботах» 1946 року, Конвенція № 90 «Про нічну працю підлітків в промисловості» 1948 року, Конвенція № 106 «Про щотижневий відпочинок у торгівлі і установах» 1957 року [7, с. 541].

Щодо правового регулювання робочого часу, яке закріплено в положеннях КЗпП, зауважимо: нормальна тривалість робочого часу працівників не має бути більшою за 40 годин на тиждень. Такі положення визначені законодавцем у ч.1 ст. 50 КЗпП. Колективними, трудовими договорами та контрактами не може бути збільшена норма тривалості робочого часу. При цьому йдеться про норму тривалості робочого часу в межах одного трудового договору [3]. Згідно з положеннями ст. 52 КЗпП передбачається встановлення 5-денного робочого тижня, а тривалість режиму робочого часу регламентується в межах правил внутрішнього трудового розпорядку на локальному рівні з дотриманням установленої тривалості робочого тижня [2].

Про встановлення меншої норми тривалості робочого часу, ніж передбачено в ч. 1 ст.50 КЗпП йдеться у ч. 2. цієї статті. Відповідно до даного положення, підприємства й організації при укладенні колективного договору можуть встановлювати меншу норму тривалості робочого часу, ніж передбачено в ч.1 ст.50 КЗпП. При цьому оплата праці має здійснюватися за повною, тобто денною тарифною ставкою, за повним окладом. Також дана стаття Кодексу визначає певні умови та категорії осіб, на які розповсюджується норма скорочення тривалості робочого часу. До переліку, що формує дані категорії належать працівники:

— віком від 16 до 18 років (норма тривалості робочого часу – 36 годин на тиждень, для осіб віком від 15 до 16 років (учнів віком від 14 до 15 років, які працюють в період канікул) – 24 години на тиждень);

— для працівників, зайнятих на роботах із шкідливими умовами праці, – не більш як 36 годин на тиждень. Скорочена тривалість робочого часу для цієї категорії працівників визначається відповідно до постанови № 163, на підставі результатів атестації робочих місць, порядок проведення якої затверджено постановою № 442 [6, с. 92].

Крім того, законодавством встановлюється скорочена тривалість робочого часу для окремих категорій працівників, а саме, учителів, лікарів та ін. Скорочена тривалість робочого часу може встановлюватися за рахунок власних коштів на підприємствах і в організаціях для жінок, які мають дітей віком до 14 років або дитину-інваліда.

Таким чином, скорочена тривалість робочого часу встановлюється, зазвичай, законодавством або договором сторін. Водночас, відповідно до ч. 4 ст. 51 КЗпП України вона може встановлюватися і на підприємствах, і в організаціях (у колективних та трудових договорах) для жінок, які мають дітей віком до 14 років або дитину-інваліда. Проблему скороченого робочого часу досліджував Гордієнко М. І., який зазначив, що скорочений робочий час – це встановлена, як правило, в законодавчому порядку, для окремих категорій працівників, тривалість робочого часу менша у порівнянні з робочим часом нормальної тривалості, яка не тягне за собою скорочення розміру оплати праці [1, с. 19].

Аналіз чинного законодавства дозволив розглянути прописану норму робочого часу – нормальну та скорочену та певний проміжок часу, на який розповсюджується дана норма. Законом визначено встановлення даної норми робочого часу у розрахунку на тиждень. Таким чином, навіть за умов встановленого на підприємстві п'ятиденного робочого тижня, відповідно до положень чинного законодавства в

усіх випадках встановлюється скорочений робочий час у розрахунку на день, причому кількість робочого часу на тиждень визначається шляхом множення скороченого робочого дня на шість.

Крім нормальної та скороченої тривалості робочого часу трудовим законодавством передбачено також неповний робочий час. Робота з неповним робочим часом регламентується ст. 56 КЗпП, якою передбачено, що за угодою між працівником і роботодавцем може встановлюватись як при прийнятті на роботу, так і згодом неповний робочий день або неповний робочий тиждень. На прохання вагітної жінки, жінки, яка має дитину віком до 14 років або дитину-інваліда, в тому числі таку, що знаходиться під її опікуванням, або здійснює догляд за хворим членом сім'ї відповідно до медичного висновку, роботодавець зобов'язаний встановлювати їй неповний робочий день або неповний робочий тиждень. У випадках, передбачених законодавством, на роботодавця покладається обов'язок встановити на прохання інвалідів неповний робочий день або неповний робочий тиждень (ст. 172 КЗпП) [3].

Але на нашу думку найсуперечливішим та нагальним питанням є правове регулювання ненормованого робочого часу. В умовах сьогодення, коли країна переживає складні часи соціальної, економічної та політичної нестабільності, кожен роботодавець намагається виробити якомога більшу кількість своєї продукції (товарів чи послуг). Тому актуальним є питання, яким чином окреслити умови ненормованої праці, оскільки законодавчо встановлена нормальна і скорочена тривалість робочого часу, а робота на умові неповного робочого часу - за погодженням працівника і роботодавця. Зазвичай роботодавець знижує кількість відпрацьованих одиниць часу, не відображаючи їх у табелі обліку, та у такий спосіб уникає дійсної оплати працівникові, а отже і знижуються відсотки оподаткування. Як бачимо, страждає від цього не лише працівник, а й держава, що за великим рахунком, не справедливо та являється порушенням закону.

Проблема ненормованого робочого часу віднайшла відображення у дослідженнях вітчизняних науковців. Дослідивши дану проблему, маємо погодитись із В.А. Прудниковим, який стверджує, що обов'язок працівника з ненормованим робочим днем виконувати роботу після закінчення робочого дня може впливати як із розпорядження власника підприємства, так і бути обумовленим необхідністю своєчасного виконання роботи визначеної трудовим договором за власною ініціативою. Тому точка зору щодо праці працівника після закінчення робочого дня вважаємо більш прийнятною за умови прояву власної ініціативи. Натомість роботодавцям слід законодавчо заборонити видавати накази та розпорядження про залучення робітника до роботи по закінченні робочого часу. Винятком може бути залучення підприємством робітників до надурочних робіт, які передбачені законодавством України.

Розглянемо проблему з іншого боку, та з'ясуємо, чи не виникає протиріччя у законності видачі роботодавцем наказу чи розпорядження про залишення працівника на робочому місці після закінчення робочого дня? Так, у п. 1 Рекомендацій зазначено, що у разі потреби ця категорія робітників виконує роботу понад нормальну тривалість робочого часу» [9]. Тоді постає питання про співвідношення даного положення з ч.1 ст.50 КЗпП України, яка закріплює норму у 40 годин на робочий тиждень. Цікавим є дослідження існування міністерських наказів, які б дозволяли збільшувати тривалість робочого часу, порушуючи дану норму. Ми знайшли близьке за змістом формулювання норми, яке міститься в ч. 2. ст. 62 КЗпП України, яка передбачає випадки застосування надурочних робіт, які визначаються законодавством та містяться у ч.3 с.62. Та у п.1 Рекомендацій міститься головна суперечлива констатація, що «ця робота не вважається надурочною». Тому прослідковується незаконність самої практики винесення розпоряджень роботодавцями щодо залишення працівників на робочому місці після закінчення робочого дня.

Висновки. Таким чином, вважаємо наразі прийняття нового Трудового кодексу України важливим та невідкладним заходом, оскільки цей крок допоможе вирішити суперечливі питання, які виникли в трудовому законодавстві. Пропонуємо перегляд положень трудового законодавства щодо регулювання норм робочого часу, оскільки важливим залишається захист конституційних прав кожного громадянина на працю та відпочинок, а саме:

- переглянути та розширити перелік професій, які підлягають обмеженню тривалості робочого часу;
- встановлення нормальної тривалості робочого часу для кожного виду діяльності;
- прирівняти понаднормовий робочий час до надурочних робіт;
- контроль за дотриманням законності виконання норм регулювання робочого часу з метою справедливої оплати;
- збільшити кількість оплачуваних днів щорічної додаткової відпустки до трьох календарних днів за умов ненормованого робочого часу.

Отже, правове регулювання робочого часу в Україні має конкретні проблеми, вирішення яких потребує залучення інноваційних підходів у процесі реформування трудового законодавства.

Список використаної літератури:

1. Гордієнко М. І. Особливості правового регулювання робочого часу та часу відпочинку працівників ОВС України: автор. дис. канд. юрид. наук: 12.00.05 / М. І. Гордієнко, Національний ун-т внутрішніх справ. Х. 2004. с. 19.
2. Денисевич А.Ю. Надурочні роботи та ненормований робочий день як спеціальний режим робочого часу. ULR: http://www.lj.kherson.ua/2014/pravo03/part_2/7.pdf (дата звернення: 12.11.2019).
3. Кодекс законів про працю України: Закон України від 10.12.1971 № 322–VIII. Редакція від 30.04.2017. ULR: <http://zakon2.rada.gov.ua/laws/show/322-08> (дата звернення: 12.11.2019).
4. Конституція України: Закон України від 28.06.1996 № 254к/96–ВР. Редакція від 30.09.2016. ULR: <http://zakon3.rada.gov.ua/laws/show/254%D0%BA/96-%D0%B2%D1%80> (дата звернення: 11.11.2019).
5. Кравців З.Я. Режим робочого часу: поняття та елементи. Порівняльно-аналітичне право. 2015. № 2. 148 с.
6. Метіль А.С. Теоретико-правові основи робочого часу. *Науковий вісник публічного та приватного права*. 2016. Вип. 2. 92 с.
7. Мірошніченко О. А. Правове регулювання трудових відносин у галузі сільського господарства: автор. дис... канд. юрид. наук: 12.00.05 / Мірошніченко О. А. К. 2007. 16 с.
8. Проект Трудового кодексу України від 29.08.2019 № 0955. ULR: http://w1.c1.rada.gov.ua/pls/zweb2/webproc4_1?pf3511=66555 (дата звернення: 10.11.2019).
9. Рекомендації щодо порядку надання працівникам з ненормованим робочим днем щорічної додаткової відпустки за особливий характер праці: Наказ Міністерства праці та соціальної політики України від 10.10.1997 №7. Праця і зарплата. 1997. №23.

Bagmet O.V.

LEGAL REGULATION PROBLEMS OF WORKING TIME

The article is devoted to the study of problems of legal regulation of working time. On the basis of the analysis of research of scientific works of specialists of labor law and the draft Labor Code of Ukraine, the concept of "working time" was defined.

Taking into account the norms of the Constitution of Ukraine, the Labor Code and the acts of the International Labor Organization, the existence of a centralized and imperative nature of legal regulation of working time in Ukraine was found.

Analyzing the provisions of the Labor Code, the norms of normal working hours, reduced working hours and the category of persons to whom the reduced working hours apply. The analysis of the problem of non-working hours is carried out. The contradictions of the provisions of the legislation on overtime and overtime are considered.

Recommendations were made to revise the regulation of working time in labor legislation in order to protect the constitutional rights of Ukrainian citizens.

Keywords: labor legislation, legal regulation, working time, unregulated working time, normalization of working time, normal working time, part-time working, part-time working.

НАРОДНА ЗАКОНОДАВЧА ІНІЦІАТИВА

Зубко Я.М.

студент

Сумський національний аграрний університет

Науковий керівник: к.ю.н., доцент О.В. Роговенко

Стаття присвячена ґрунтовному теоретичному осмисленню сутності народної законодавчої ініціативи, механізмів реалізації, ефективності використання та перспектив її запровадження в українському законодавстві.

Ключові слова: народна законодавча ініціатива, безпосереднє народовладдя.

Постановка проблеми у загальному вигляді та її зв'язок із важливими науковими чи практичними завданнями. Україна, обравши європейський шлях розвитку, намагається віднайти нові інструменти, за допомогою яких можна стимулювати ініціативність і спонукати громадян активно долучатися до управління державними справами, зокрема, й до законотворчого процесу.

Сьогодні народ України як єдине джерело влади, на жаль, не має реального права законодавчої ініціативи. У зв'язку з цим виникає нагальна потреба в запровадженні надійних і дієвих механізмів реалізації належної йому влади. Однією з таких форм, яка здатна забезпечити активну участь громадян у законотворчому процесі та сприяти втіленню в життя принципу народного суверенітету, є народна законодавча ініціатива. Цей інститут регламентований у законодавстві більшості демократичних держав і тривалий час ефективно використовується. Тому в умовах конституційно-правової реформи існує необхідність у проведенні ґрунтовного теоретико-правового аналізу народної законодавчої ініціативи.

Аналіз останніх досліджень і публікацій, в яких започатковано розв'язання даної проблеми, виділення невирішених раніше частин загальної проблеми. Теоретичне підґрунтя дослідження складають праці таких зарубіжних і вітчизняних вчених, як С.А. Авак'ян, К.Ю. Алданова, О.М. Бориславська, О.О. Галус, О. Данилюк, І.М. Жаровська, В.М. Корчака, А.Л. Крутько, В.Ф. Нестерович, М.Ф. Орзіх, В. Ф. Погорілко, Л.В. Пономаренко, М.М. Смух, Ю. С. Шемшученко, О. В. Щербанюк та ін.

Формулювання мети та завдань дослідження. Водночас, у вітчизняній науковій літературі відсутні комплексні наукові роботи, які присвячені дослідженню інституту народної законодавчої ініціативи. Сьогодні нагальною є потреба в глибокому теоретичному осмисленню сутності народної законодавчої ініціативи, механізму реалізації, ефективності використання та перспектив її запровадження в українському законодавстві. Зважаючи на необхідність усунення цих прогалин у вітчизняному правознавстві й обрано тему дослідження.

Виклад основного матеріалу. Народна законодавча ініціатива – це складний інститут, яким передбачено, що певна кількість громадян має можливість запропонувати проекти правових актів шляхом голосування на референдумі або внесення їх до представницького органу державної влади, що нерідко є підставою для поширення у правовій доктрині думок щодо ототожнення народної законодавчої ініціативи із законодавчим референдумом за народною ініціативою. Реалізуючи право народної законодавчої ініціативи, громадяни поряд із представницьким органом або самостійно є учасниками законотворчого процесу. При цьому вони наділяються компетенцією, порівняно з частиною повноважень законодавчого органу.

Народна законодавча ініціатива є «конститутивним» політичним правом, гарантіями і формами реалізації якого є ряд інших прав: право на свободу думки і слова; на вільне вираження своїх поглядів і переконань; право на об'єднання у громадські організації; право на звернення. Громадян держави реалізуючи право народної законодавчої ініціативи, є не тільки безпосереднім виборцем, але й має право бути членом ініціативної групи, учасником проведення агітаційної кампанії, уповноваженим представником ініціативної групи в парламенті, доповідачем та спостерігачем на засіданнях парламенту та комітетів, учасником судового процесу у зв'язку з розглядом скарги про порушення права народної законодавчої ініціативи.

Народну законодавчу ініціативу слід трактувати як форму безпосереднього народовладдя і безпосередній спосіб ініціювання громадянами, що мають право голосу, обов'язковий розгляд конкретного акта у представницькому органі державної влади з метою забезпечення формування національної законодавчої бази та реалізації суспільних інтересів.

Структурно народна законодавча ініціатива складається з таких стадій: 1) розробка та підготовка тексту законопроекту; 2) збір підписів на підтримку внесення народної законодавчої ініціативи до парламенту; 3) офіційне подання народного законопроекту до законодавчого органу. Реалізація права народної законодавчої ініціативи породжує юридичні відносини, змістом яких, з одного боку, є право

суб'єкта розробляти і вносити законопроекти в законодавчий орган, а з іншого – обов'язок законодавчого органу прийняти законопроект і включити його до порядку чергового засідання, розглянути і прийняти по ньому рішення [4].

На сьогодні в Україні можлива реалізація права народної законодавчої ініціативи в таких організаційно-правових формах: 1) ініціювання проведення референдуму, предметом якого є прийняття закону, у тому числі про прийняття нової Конституції України, внесення змін до Конституції України; закон, прийнятий на всеукраїнському референдумі, не потребує додаткового затвердження Верховною Радою України, підписання Президентом України та Головою Верховної Ради України, на нього не може бути накладено вето Президентом України; 2) направлення електронних петицій, які містять пропозиції щодо прийняття нового закону, внесення змін до чинного закону, зміни законопроекту, що знаходиться на розгляді в парламенті, накладення вето щодо законів, які надійшли на підпис до Президента України; 3) подання громадянами або їх об'єднаннями законопроекту опосередковано через суб'єктів законодавчої ініціативи, визначених у Конституції України.

29 серпня 2019 р. Президентом України Володимиром Зеленським було подано до Верховної Ради України законопроект № 1015 Про внесення змін до статті 93 Конституції (щодо законодавчої ініціативи народу), в якому пропонується внести зміни до статті 93 Конституції України та викласти її в такій редакції:

«Стаття 93. Право законодавчої ініціативи у Верховній Раді України належить народу, Президентові України, Кабінету Міністрів України, народним депутатам України та реалізується ними у випадках і порядку, визначених Конституцією України і законами України.» [3].

Законопроекти, визначені Президентом України як невідкладні, розглядаються Верховною Радою України позачергово.

Закон приймається відповідно до вимог законодавчої процедури, визначеної Конституцією України та законами України».

Для порівняння нагадаємо чинну статтю Конституції:

«Стаття 93. Право законодавчої ініціативи у Верховній Раді України належить Президентові України, народним депутатам України та Кабінету Міністрів України.

Законопроекти, визначені Президентом України як невідкладні, розглядаються Верховною Радою України позачергово».

Спробуємо розібратися, що ж представляє собою цей інститут прямої демократії, які механізми його реалізації існують в світі та які перспективи відкриває його запровадження для українського закоротворення.

До правових проблем впровадження народної законодавчої ініціативи в Україні слід зарахувати такі: 1) низький рівень правової обізнаності громадян та їх небажання брати участь у законопроектній роботі, недовіра громадян до парламенту, що зумовлює низький попит на здійснення законопроектної роботи; 2) неформальна готовність депутатського корпусу опинитися під впливом групових інтересів та посиленням контролем суспільних інституцій або використовувати результати їх діяльності; 3) недостатність матеріально-фінансового забезпечення інформаційно-агітаційних заходів на підтримку реалізації народної законодавчої ініціативи, особливо гостро постає у контексті економічної кризи.

На сучасному етапі розвитку конституціоналізму актуальною проблемою у сфері народної законодавчої ініціативи є можливість певних груп відстоювати вигідний бізнес-законопроект, що істотно послабить представницьке правління. Підвищення ефективності народної законодавчої ініціативи вимагає впровадження і наявності комплексу заходів організаційно-правового та іншого порядку, зокрема: 1) законодавче закріплення фінансового звіту про надходження та витрачання коштів фонду народної законодавчої ініціативи у період проведення її агітаційної кампанії, установа обмеження фінансового фонду та визначення максимальної суми добровільного внеску фізичної особи до фонду народної законодавчої ініціативи; 2) розроблення системи електронних ініціатив, що дозволяє не лише спростити та прискорити порядок реалізації народної законодавчої ініціативи, але й суттєво забезпечити прозорість процесів збору та перевірки підписів на підтримку народної законодавчої ініціативи; 3) формування та реалізація державної політики у сфері залучення громадян до реальних процесів законотворення шляхом підтримки самоорганізації народних мас, духовно-ідеологічного та культурного розвитку громадян.

Головними умовами ефективного використання права народної законодавчої ініціативи у сучасному суспільстві є наявність таких чинників: демократичний характер політичного устрою держави; реальна дія норм законодавства, соціально-економічна і політична стабільність; конституційне закріплення принципу плюралізму та основоположних засад народовладдя; наявність ефективно діючого парламенту; розвинуте громадянське суспільство; незалежна система масової інформації та комунікації.

Конституційно-правове запровадження народної законодавчої ініціативи в Україні має відбуватися на основі аналізу рекомендацій і зарубіжного досвіду використання методів, процедур, що підвищують якість регулювання народної законодавчої ініціативи в Україні та врахування особливостей українського законотворчого процесу та правозастосування.

Висновки. Підвищення ефективності народної законодавчої ініціативи вимагає впровадження і наявності комплексу заходів організаційно-правового та іншого порядку, зокрема: 1) законодавче закріплення фінансового звіту про надходження та витрачання коштів фонду народної законодавчої ініціативи у період проведення її агітаційної кампанії, установа обмеження фінансового фонду та визначення максимальної суми добровільного внеску фізичної особи до фонду народної законодавчої ініціативи; 2) розроблення системи електронних ініціатив, що дозволяє не лише спростити та прискорити порядок реалізації народної законодавчої ініціативи, але й суттєво забезпечити прозорість процесів збору та перевірки підписів на підтримку народної законодавчої ініціативи; 3) формування та реалізація державної політики у сфері залучення громадян до реальних процесів законотворення шляхом підтримки самоорганізації народних мас, духовноідеологічного та культурного розвитку громадян.

Підсумовуючи вищевикладене, можна зробити висновок, що питання запровадження в Україні інституту народної законодавчої ініціативи в аспекті проведення конституційної реформи є нині нагальним. Упровадження народної законодавчої ініціативи в національне правове поле стане ще однією з дієвих форм безпосереднього народовладдя в Україні.

Список використаної літератури

1. Даниляк О. Народна законодавча ініціатива як форма безпосередньої демократії: доцільність запровадження в Україні [Електронний ресурс] / О. Даниляк. – Режим доступу: <http://www.niss.gov.ua/articles/1027/>
2. Конституція України від 28.06.1996 р. № 254к/96-ВР [Електронний ресурс]. – Режим доступу: <http://zakon4.rada.gov.ua/laws/show/254%D0%BA/96-%D0%B2%D1%80>
3. Проект Закону про внесення змін до статті 93 Конституції України (щодо законодавчої ініціативи народу) [Електронний ресурс]. – Режим доступу: https://w1.c1.rada.gov.ua/pls/zweb2/webproc4_1?pf3511=66254
4. Смук М. М. Закон України про народну законодавчу ініціативу: науково-теоретична концепція / М. М. Смук // Бюлетень Міністерства юстиції України. - 2018. - № 2. - С. 29-34. - Режим доступу: http://nbuv.gov.ua/UJRN/bmju_2018_2_10
5. Смук М. М. Інститут народної законодавчої ініціативи в Україні: стан дослідження / М. М. Смук // Науковий вісник Ужгородського національного університету. Серія : Право. - 2015. - Вип. 35(1.1). - С. 97-101. - Режим доступу: http://nbuv.gov.ua/UJRN/nvuzhpr_2015_35%281.1%29_26
6. Средницька І. Ю. До питання запровадження народної законодавчої ініціативи в Україні / І. Ю. Средницька // Молодий вчений. - 2017. - № 6. - С. 120-123. - Режим доступу: http://nbuv.gov.ua/UJRN/molv_2017_6_28

Zubko Ya.M.

PEOPLE'S LEGISLATIVE INITIATIVE

The article is devoted to a thorough theoretical understanding of the essence of the people's legislative initiative, mechanisms of implementation, efficiency of use and prospects of its implementation in Ukrainian legislation.

Key words: *people's legislative initiative, direct democracy*

ПРАВОВИЙ СТАТУС ВНУТРІШНЬО ПЕРЕМІЩЕНИХ ОСІБ В УКРАЇНІ

Квашневська С.М.
Сумський національний аграрний університет

Науковий керівник: к.ю.н., доцент О.В. Роговенко

Здійснено аналіз міжнародної нормативно-правової бази, що регулює питання примусового переміщення. Досліджені особливості національного правового регулювання внутрішньо переміщених осіб у порівнянні з міжнародними стандартами.

Ключові слова: примусове переміщення, внутрішньо переміщена особа (ВПО).

Постановка проблеми у загальному вигляді та її зв'язок із важливими науковими чи практичними завданнями. Сучасне вимушене переміщення осіб у світі в цілому та Україні зокрема, спричинене цілою низкою різноманітних факторів, є одним з найбільших викликів, що постали перед світовою спільнотою. За даними Агентства ООН по справам біженців (УВКБ ООН) глобальне переміщення населення досягло нового рівня у 68,5 мільйонів осіб, серед яких рекордні 40 мільйонів були переміщені в межах власних країн.

Аналіз останніх досліджень і публікацій, в яких започатковано розв'язання даної проблеми, виділення невирішених раніше частин загальної проблеми. Над проблемами правового регулювання вимушених переселенців працювали М.П. Кобець, К.О. Крахмальова, О.А. Фесенко, В.І. Михайловський та інші. Разом з тим актуальність та важливість досліджуваних питань наразі не втрачає свого теоретичного та практичного значення.

Формулювання мети та завдань дослідження. Аналіз міжнародної та національної нормативно-правової бази у сфері вимушеного переміщення є метою даної публікації.

Виклад основного матеріалу. Одним із злободенних питань правового поля сучасної України є проблема масових вимушених переміщень в Україні, причинами чого стали збройна агресія Російської Федерації, тимчасова окупація Автономної Республіки Крим, міста Севастополя та окремих територій Луганської і Донецької областей.

Складність та неоднозначність дослідження цього явища зумовили необхідність вивчення фактів вимушених переміщень українського населення та їх правового регулювання.

Особливої активності питання вимушених масових переселень мало місце в історії України протягом всієї другої половини ХХ ст. Такі переміщення були спричинені як абсолютно різними факторами (політичними, економічними, техногенними), так і мали різні наслідки для жителів цих територій. Термін «переміщена особа» особливо широко почав використовуватися під час Другої світової війни, в результаті якої близько 10 млн. осіб було залучено до примусової праці або ж виселено з країн звичного місця проживання за расовими, релігійними або політичними міркуваннями. Сутність поняття набула значного розширення в останні півстоліття.

Керівні принципи УВКБ ООН зазначають, що «внутрішньо переміщеними особами вважаються особи або групи осіб, які були змушені покинути свої будинки або місця постійного проживання, зокрема в результаті або з метою уникнення наслідків збройного конфлікту, ситуації загального насильства, порушень прав людини, стихійних або антропогенних лих і які не перетнули міжнародно визнаний державний кордон» [1].

Сьогодні у законодавчих актах України є певна колізійність у правозастосуванні терміна «внутрішньо переміщена особа». Так, у Комплексній державній програмі щодо підтримки, соціальної адаптації та реінтеграції громадян України, які переселилися з тимчасово окупованої території України та районів проведення антитерористичної операції в інші регіони України, на період до 2017 року [3] вживається як визначення «внутрішньо переміщена особа, так і «переселені громадяни».

У науковій літературі, засобах масової інформації таких осіб часто визначають як «внутрішні мігранти» або «вимушені переселенці». В офіційних же документах вживається саме поняття «внутрішньо переміщені особи». Така розбіжність обумовлена тим, що для сучасного українського права зазначений термін є досить новим і він ще не отримав широкого розгляду ні на теоретичному, ні на законодавчому рівні.

До особливостей внутрішнього переміщення населення належать такі [2, с. 73–74]:

- 1) суб'єктом внутрішнього переміщення є громадянин України, іноземці та особи без громадянства, що перебувають на території України на законних підставах;
- 2) факт перетинання державного кордону відсутність, але відбувається перетинання ліній розмежування адміністративно-територіальних одиниць;
- 3) належність різних категорії осіб (переважно це особи працездатного віку);

4) основною метою такої дії суб'єкта є підвищення соціального, фінансового, культурного, побутового рівня та умов життя, захист особистого життя й життя близьких;

5) може здійснюватися як без будь-якого тиску, на добровільних засадах, так і за наявності негативних життєвих ситуацій, що змушують особу змінити місце свого проживання;

6) особа може не потребувати юридичного оформлення свого статусу за умови добровільного переміщення (отримання довідок, зокрема).

Відповідно до Проекту Ради Європи «Посилення захисту прав людини внутрішньо переміщених осіб в Україні» в аспекті вдосконалення національного законодавства України у визначенні поняття «внутрішньо переміщена особа» зроблено акцент на двох фундаментальних елементах: 1) примусовий або будь-яким іншим чином недобровільний характер переміщення; 2) встановлений факт того, що таке переміщення відбувається у межах державних кордонів.

Вперше у вітчизняному законодавстві було закріплено визначення внутрішньо переміщеної особи Законом України «Про забезпечення прав і свобод внутрішньо переміщених осіб». У першій редакції вказаного закону такою особою визначався громадянин України, який постійно проживає в Україні, якого змусили або який самостійно покинув своє місце проживання у результаті або з метою уникнення негативних наслідків збройного конфлікту, тимчасової окупації, повсюдних проявів насильства, масових порушень прав людини та надзвичайних ситуацій природного чи техногенного характеру (редакція ЗУ від 20.10.2014). Згодом у вищезазначений Закон було внесено зміни, у тому числі до тлумачення самого визначення «внутрішньо переміщена особа». За діючою редакцією Закону, внутрішньо переміщеною особою є громадянин України, іноземець або особа без громадянства, яка перебуває на території України на законних підставах та має право на постійне проживання в Україні, яка була змушена залишити або покинути своє місце проживання у результаті або з метою уникнення негативних наслідків збройного конфлікту, тимчасової окупації, повсюдних проявів насильства, порушень прав людини та надзвичайних ситуацій природного чи техногенного характеру [3].

Внутрішньо переміщені особи мають право на :

– одержання адресної щомісячної допомоги для внутрішньо переміщених осіб для покриття витрат на проживання, в тому числі на сплату житлово-комунальних послуг (згідно з Постановою Кабінету Міністрів України «Про надання щомісячної адресної допомоги внутрішньо переміщеним особам для покриття витрат на проживання, в тому числі на оплату житлово-комунальних послуг» № 505 від 01.10.14.);

– отримання соціального забезпечення та всіх видів соціальних виплат, передбачених законодавством, для громадян України - за умови наявності довідки переселенця;

– реалізація права на зайнятість, пенсійне забезпечення, державне соціальне страхування на випадок безробіття, у зв'язку з тимчасовою втратою працездатності, від нещасного випадку на виробництві та професійного захворювання, що спричинило втрату працездатності, для взятого на облік внутрішньо переміщеної особи; на отримання соціальних послуг і соціальної допомоги здійснюється за місцем фактичного проживання таких осіб і постановки на облік, що підтверджується довідкою;

– право на продовження здобуття певного освітнього рівня (дошкільна, шкільна, середньо-спеціальна, вища) на території інших регіонів України за рахунок коштів державного бюджету або інших джерел фінансування;

– право студентів-переселенців на отримання соціальної стипендії;

– право на безкоштовне тимчасове проживання;

– право на участь в державній програмі «Доступне житло»;

– право на отримання комунальних послуг;

– право на отримання статусу безробітного;

– право на реєстрацію підприємницької діяльності (за місцем фактичного проживання на території України);

– право обирати та бути обраними на виборах і референдумах;

– право на сприяння в наданні кредитів на придбання земельних ділянок і житла;

– на оформлення документів (за місцем фактичного проживання), що засвідчують особу;

– інші права переселенців, встановлені законом «Про забезпечення прав і свобод внутрішньо переміщених осіб» [3].

Висновки. Визначення поняття «внутрішньо переміщена особа» встановлює конкретний перелік критеріїв, за наявності яких надається відповідний статус. В процесі дослідження встановлено, що національне законодавство містить певні недоліки у визначення поняття «внутрішньо переміщена особа», що має негативний вплив на сферу захисту прав переміщених осіб, гарантій захисту та допомоги під час переміщення.

Список використаної літератури:

1. Внутрішньо переміщені особи / УВКБ ООН (The UN Refugee Agency) [Електронний ресурс]. – Режим доступу : <http://unhcr.org.ua/uk/novini/novyny/1293-vnutrishno-peremishcheni-osobi>
2. Кхасраві О. З. Співвідношення понять «мігрант», «біженець», «переселенець», «внутрішньо переміщена особа» / О. З. Кхасраві // Науковий вісник Міжнародного гуманітарного університету. – 2016. – № 20. – С. 73–76
3. Про забезпечення прав і свобод внутрішньо переміщених осіб: Закон України від 20 жовтня 2014 року. Голос України. 2014. № 225.

Kvashevskaya S.M.

Legal status of internally displaced persons

An analysis of the international legal framework regulating the issues of forced displacement has been carried out. The peculiarities of national legal regulation of internally displaced persons in comparison with international standards are investigated

Key words: forced displacement, internally displaced person (VPO)

Курбет Я.М.

стедентка

Сумський національний аграрний університет

Науковий керівник: к.ю.н., доцент Т.О.Чернадчук

В статті розглянуто основні проблеми доктринального визначення поняття «державний борг». У статті висвітлені основні позиції наукової думки стосовно таких суміжних категорій як «державний борг», «державне запозичення», «державний кредит». Визначено специфіку даного інституту. На основі аналізу поглядів науковців, було сформовано авторське розуміння поняття державного боргу. При дослідженні зазначених правовідносин, визначене коло основних нормативно-правових актів, що регулюють відносини державного боргу.

Ключові слова: бюджет, державний борг, державне запозичення, державний кредит, боргове зобов'язання, правове регулювання.

Постановка наукової проблеми. Державний борг є важливим елементом врахування грошової маси при стабілізації, формуванні збалансованих державних фінансів, реалізації інвестицій, фіскальної, зовнішньоекономічної політики тощо. Актуальність дослідження обумовлена, з одного боку, інтенсифікацією державних запозичень, що спричиняє збільшення державного боргу, а з іншого - нетиповий характер його структури, обтяжене борговими зобов'язаннями Уряду України. Однак проблеми правового регулювання державного боргу залишаються невирішеними та стають все більш актуальними, особливо з огляду на останні події в Україні.

Правове регулювання державного боргу досліджувало багато вчених, зокрема Н. Пришва, М. Кучерявенко, Д. Бекерська, Н. Воротіна, Л. Воронова, А. Нечай, Н. Якимчук, Л. Савченко, В. Андрущенко, О. Барановський, Т. Вахненко, Я. Онищук, В. Козюк та ін.

Оскільки в світі сьогодні немає держави, яка б не мала державного боргу, проблема правового регулювання такого явища нині визначається як особливо нагальна.

Метою статті є дослідження сутності державного боргу та законодавчого регулювання державного боргу в нашій країні.

Виклад основного матеріалу. Загалом державний борг - це відносини у сфері випуску, обслуговування та погашення державного боргу. Відповідно до ст. 2 Бюджетного кодексу України державний борг - державний борг - загальна сума боргових зобов'язань держави з повернення отриманих та непогашених кредитів (позик) станом на звітну дату, що виникають внаслідок державного запозичення [1].

Енциклопедичний словник дає тлумачення державного боргу як загальної суми боргу держави за непогашеними позиками та відсотків за ними [2]. Це визначення розкриває сутність державного боргу, відображаючи його кредитний характер, але характеристика категорії обмежується лише стадією формування державного боргу, тобто випуском позик.

В. Федосов, С. Огородник, В. Сутормін визначають державний борг як суму боргів за виданими та погашеними внутрішніми позиками, а також суму фінансових зобов'язань країни перед іноземними кредиторами на певну дату [3]. Це визначення не розкриває сутності категорії «державний борг», оскільки вживане у визначенні «державний борг» є більш широким за змістом, ніж поняття «державне запозичення».

А. Грачова під державним боргом означає заборгованість держави перед фізичними та юридичними особами, іноземними державами, міжнародними організаціями та іншими суб'єктами міжнародного права, включаючи зобов'язання щодо державних гарантій, що надаються державою [4]. Підсумовуючи запропоновані визначення, можна зазначити, що спільним для них є те, що ключовими елементами цієї категорії є:

- державний борг;
- кредитні ресурси у вигляді державних цінних паперів;
- дуже широкий предметний склад позичальників.

Державні запозичення - залучення державою, представленою Кабінетом Міністрів України, що діє через Міністерство фінансів України, коштів, іншого майна та майнових прав, яка бере на себе зобов'язання щодо коштів на умовах своєчасності, сплати та погашення. Розрізняють державне внутрішнє запозичення шляхом укладення угод з резидентами України щодо позики та випуску державних цінних паперів, розміщених на внутрішньому ринку; та державне зовнішнє запозичення, яке здійснюється шляхом укладення з нерезидентами України угод про позику та випуск державних цінних паперів, розміщених на зовнішньому ринку.

Державне запозичення може бути здійснено лише для таких цілей:

- фінансування дефіциту державного бюджету;

- підтримка платіжного балансу та поповнення валютних резервів;
- інші цілі, встановлені законодавством у кожному окремому випадку.

Державна гарантія - зобов'язання держави в особі Кабінету Міністрів України, що діє через Міністерство фінансів України, повністю або частково здійснити платежі на користь кредитора у разі невиконання позичальником, крім України, зобов'язання повернути кошти на умовах погашення та платежу.

Формою надання державної гарантії є державна гарантія. Основними способами реалізації державних гарантій та запозичень можуть бути:

- випуск державних цінних паперів;
- укладання договорів позики та гарантій;
- інші способи, передбачені законодавством України.

При наданні державних гарантій виникає потенційний державний борг, який стає реальним, якщо кредитору буде відшкодовано суму зобов'язань позичальника, за якими держава була гарантом.

Державний кредит є частиною цілого, тобто однією з груп суспільних відносин, які становлять інститут державного боргу. Щодо основних причин формування та збільшення державного боргу, вони повинні включати такі:

- 1) збільшення державних витрат без відповідного збільшення державних доходів;
- 2) циклічні спади та автоматичні стабілізатори економіки (прогресивне оподаткування, соціальні виплати, споживання домогосподарств тощо);
- 3) зниження податків з метою стимулювання економіки без відповідного коригування державних витрат;
- 4) вплив політичних бізнес-циклів (надмірні витрати збільшуються перед виборами, щоб набути популярності та зберегти владу);

5) непередбачене виникнення кризових явищ в економіці країни;

6) нецільове використання бюджетних коштів тощо. Ці та інші фактори призводять до так званого дефіциту бюджету, який є однією з найважливіших передумов формування державного боргу. Фактичне виникнення державного боргу зазвичай є результатом фінансування дефіциту державного бюджету. Специфіка України полягає також у тому, що державний кредит тут не є альтернативою податковому методу фінансування, а доповненням до цього джерела: в результаті державних запозичень тиск не зменшується. Крім того, національна валюта певною мірою не виконує своїх функцій, особливо функції накопичення [8, с. 33].

З огляду на відмінності у визначенні цієї категорії, слід підкреслити, що поняття «державний борг» та «державний кредит» не тотожні. Поняття «державний борг» набагато ширше, ніж виключно результат бюджетних запозичень.

Важливим аспектом дослідження державного боргу є його класифікація. Відсутність на практиці чіткої теоретичної класифікації державного боргу України означає, що законодавча вимога щодо щорічного затвердження Верховною Радою України структури державного внутрішнього боргу не дотримується. Тому дуже важливо з'ясувати види державного боргу України, які можуть послужити основою для визначення поняття державного боргу, зокрема як інституту теорії держави та права [5, с. 564]. Державний борг можна класифікувати за різних обставин. Перш за все, її поділяють на короткострокову (до 1 року), середньострокову (1-5 років) та довгострокову (більше 5 років). Безперечно, короткострокова заборгованість є найважчою для держави, адже в короткостроковій перспективі необхідно не тільки повернути позичені кошти, але і сплатити відсотки за їх використання. Тому в Україні, як і за кордоном, проводиться політика консолідації коротко- та середньострокових боргів та перетворення їх у довгострокові. Важливо розділити державний борг за територіальністю на внутрішній та зовнішній. Внутрішній державний борг - це борг держави перед своїм населенням (фізичними та юридичними особами).

Державний внутрішній борг України включає позики уряду України та позики, надані за умови безумовної гарантії уряду для забезпечення фінансування національних програм. До боргу Уряду належать випущені ним цінні папери, інші грошові зобов'язання, гарантовані Урядом України, а також отримані ним позики [5, с. 565]. Така заборгованість часто призводить до перерозподілу доходів країни, виникнення певних змін в економічному житті.

Зовнішній борг - це зобов'язання перед іноземними державами, організаціями та приватними особами. Така заборгованість може складатися з позик на фінансування державного бюджету та погашення зовнішнього боргу, позик на підтримку національної валюти тощо. Зовнішній борг може бути у вигляді державних боргових цінних паперів, розміщених серед нерезидентів за межами України, позик урядів або державні установи, позики іноземних фінансових установ, міжнародних фінансових установ. Україна, зокрема, має тісні зв'язки з МВФ, Світовим банком, ЄБРР тощо.

Слід зазначити, що насправді в Україні існують два види державного боргу: офіційно визнаний та зобов'язальний, але економічний за своєю суттю. Офіційно визнаний державний борг - це борг, який оформлюється кредитними угодами або державними цінними паперами, який передбачає погашення основної суми боргу та сплату відсотків протягом чітко визначеного періоду. Зокрема, вона включає

заборгованість: - юридичним особам за внутрішніми державними позиками; - перед Національним банком України за прямими позиками; - за позиками міжнародних фінансових установ та урядів зарубіжних країн; - за позиками іноземних комерційних банків; - на міждержавні кредитні лінії та зовнішні облигації державних позик [9, с. 60]. До другого виду боргу належать непогашені фінансові зобов'язання держави перед суб'єктами господарювання, зокрема: - несплачені державні замовлення; - заборгованість із заробітної плати працівникам бюджетного сектору; - неповернення податку на додану вартість; - гарантії держави щодо компенсації знецінених заощаджень громадян в установах Ощадбанку [9, с. 60]. Іншими словами, це зобов'язання, які бере на себе держава без документування умов їх погашення, які утворюють борг, який не входить до формального визнаного, але має державний характер та економічний зміст.

Надмірний державний борг та значні ризики втрати державного боргу мають низку негативних наслідків для економіки країни. Серед таких проявів слід звернути увагу на:

- збільшення ймовірності виникнення боргових криз, які можуть посилитись і перетворитися на масштабні кризи у фінансовому секторі та негативно впливати на стійкість державних фінансів;
- порушення принципів міжгенераційної справедливості та розшарування соціальних верств із поглибленням диференціації доходів [10];
- зниження ефективності економіки шляхом відволікання ресурсів як для погашення боргу, так і через «ефект витіснення», а також шляхом підвищення податкових ставок;
- зростання інфляції та процентних ставок внаслідок зниження національного виробництва та фінансового потенціалу за рахунок іноземних запозичень.

О. Василик визначає управління державним боргом - сукупність заходів держави щодо визначення процентних ставок та виплати процентних доходів кредиторам, видачі та погашення боргових зобов'язань, встановлення ліміту позик, підтримання ставки державних зобов'язань, зміни умови вже виданих позик, що визначають умови та видачу нових позик [6], В. Опарін вважає, що управління державним боргом полягає у забезпеченні платоспроможності держави, реальних джерел їх погашення [8], В. Федосов - управління державним боргом - це комплекс заходів, що реалізуються, коли іржавіе особа уповноважених органів для визначення обсягів та умов залучення коштів, їх розміщення та погашення, а також забезпечення платоспроможності держави [11].

До суб'єктів системи управління належать органи, організації, установи, які відповідно до чинного законодавства зобов'язані керувати державним боргом. Міжнародна практика демонструє пріоритетність таких функцій перед спеціально створеними органами, підзвітним урядом (у випадку агентської моделі управління боргом), самим урядом (урядова модель) або центральним банком (банківська модель). В Україні саме представницьку роль у впровадженні державних запозичень та співпраці з МФО відіграє Кабінет Міністрів, представлений Міністерством фінансів та створеним у його структурі департаментом управління державним боргом.

Об'єктами системи управління державним боргом (боргова стабільність держави) в сучасних умовах є не лише боргові зобов'язання зовнішнього або внутрішнього характеру, класифіковані за типом кредитора або видом боргового інструменту, за термінами, валютами, видами процентні ставки, що супроводжують їх обіг, а також нові, конкретні категорії об'єктів.

У контексті управління боргом слід розглядати не лише традиційні валютні, кредитні, строкові, процентні ставки або ризики рефінансування, а також ряд макроекономічних та фінансових ризиків (суверенний ризик дефолту, суверенний ризик дефолта, демографічний ризик тощо).

Державний борг є економічною категорією за своєю суттю, але він тісно пов'язаний і обумовлений законом - правовими нормами, що регулюють державний борг. Тому відносини державного боргу існують виключно у формі правовідносин, змістом яких є права та обов'язки їх суб'єктів.

Суть таких правовідносин розкривається через три основні риси, які їм притаманні:

1. Відносини державного боргу є державними. Це тому, що, по-перше, мова йде про задоволення суспільних потреб, чітко передбачених законодавством; по-друге, обслуговування та погашення державного боргу є державним зобов'язанням і здійснюється за рахунок державних коштів.

2. Держава є обов'язковим суб'єктом правовідносин. У цьому відношенні державу представляють: Кабінет Міністрів України, Міністерство фінансів України, Державне казначейство, Національний банк України. Держава може виступати позикодавцем, позичальником або поручителем.

3. Виникнення, зміна або припинення таких правовідносин пов'язане з фінансовими та правовими актами. Жодна заборгованість не виникатиме, якщо це не визначено в регуляторному акті компетентного органу.

Важливо зазначити, що правовідносини щодо державного боргу не обмежуються лише кредитом чи розрахунковим платежем. Вони становлять специфічний вид державної діяльності держави в особі уповноважених ним органів щодо формування боргу, визначення його структури, управління боргом, борговими операціями тощо. Що стосується правового забезпечення відносин у сфері державного бо-

ргу, ми можна сказати загалом, що ними керуються норми конституційного, фінансового, адміністративного права тощо. Правова основа державного боргу міститься в Конституції України. Аналіз ст. 92 дає можливість зробити висновок, що держава визнає борг об'єктивно необхідним фактором розвитку та функціонування фінансової, економічної, бюджетної, грошово-кредитної системи держави. Загальне правове регулювання державного боргу має здійснюватися конституційними законами. Сьогодні це Закон України "Про правонаступництво"; Бюджетний кодекс України; Закон України «Про державні гарантії відновлення заощаджень громадян України»; Закон України «Про цінні папери та фондовий ринок»; щорічні закони про державний бюджет; міжнародні угоди та угоди про отримання міжнародних позик тощо.

Удосконалення архітектури бюджетних правил є ключовою тенденцією реформування підходів до управління фінансовою стійкістю країн у всьому світі. Перехід до правил «другого покоління», які є гнучкими та антициклічними у багатьох країнах, є частиною відповіді на кризу. Ці заходи мають особливе значення з огляду на необхідність фінансової консолідації в країнах з високим рівнем суверенного боргу в цілому та в країнах ЄС, які мають неоднорідні економічні та інституційні структури, але прагнуть до формування фінансового союзу.

З впровадженням фінансової реформи, яка була відзначена в березні 2012 року прийняттям Фінансового договору ЄС (Стабільність, Координація та регулювання в Економічному та валютному союзі), з 2014 року в Співтоваристві було змінено низку існуючих фінансових правил.

Зокрема, для країн-учасниць встановлено такі фінансові правила: обов'язкове орієнтування на циклічно скоригований бюджетний баланс у розмірі 0,5% ВВП та 1% для країн з квотою державного боргу до 60% (збалансоване бюджетне правило, зобов'язання до постійного зменшення державного боргу до 60% ВВП принаймні на 5% відхилення між фактичною та граничною величиною боргу через 3 роки після подолання дефіциту бюджету до 3% ВВП (правило боргу), орієнтуючись на темпи зростання державних витрат, які не повинні бути більшими, ніж депутати в довгостроковому зростанні ВВП (правило витрат). Набуття статусу асоційованого члена ЄС посилює свою увагу до дотримання стандартів стійкості боргу, бюджетної дисципліни та фінансової консолідації, що створює нові виклики перед системою управління суверенною заборгованістю загалом та вимоги щодо їх виконання.

Основними документами в цьому контексті є Постанова Кабінету Міністрів України «Стратегія управління державними фінансами на 2017-2021 роки. (Постанова КМУ від 08.02.2017 р. № 142-р) [13], які встановлюють низку цільових параметрів системи управління боргом, Постанова Кабінету Міністрів України від 29 квітня 2013 р. № 320 "Про затвердження середньострокової стратегії управління державним боргом на 2013-2015 роки" [14], яка керує системою управління державним боргом для досягнення середньострокової бюджетної мети (середньострокової мети) та Указу Президента України "Про стратегію сталого розвитку" Україна - 2020 "від 12.01.2015 № 5/2015 [15], яка передбачає 62 реформи та реформування державного фінансового контролю та бюджетних відносин, а інститути орієнтуються на максимальне співвідношення загального бюджетного дефіциту, включаючи "Нафтогаз", до ВВП (3%) та максимального співвідношення загального державного боргу до ВВП (60 %).

Однак зусилля щодо фінансової консолідації та стійкості боргу в Україні є недостатніми. Механізми розробки та впровадження фінансових правил чітко не встановлені, і зазначена регуляторна база потребує коригування з огляду на помилковість обраної експансивної боргової політики.

Навпаки, темпи фінансового регулювання як інструменту збільшення боргу та фінансової дисципліни у світі безпрецедентні.

За даними МВФ, станом на кінець березня 2014 року вони використовувались в тій чи іншій формі у 89 країнах світу, тоді як у 1990 р. Лише 5 країн заявили про їх прийняття [12].

Очевидно, що навіть з назв перелічених законодавчих актів ми розуміємо, що розкриття та чітке регулювання всіх відносин у сфері державного боргу не передбачено на законодавчому рівні. Правове регулювання державного боргу розвивається ситуативно та безсистемно, оскільки основні категорії та механізми управління державним боргом законодавчо не визначені.

Висновки. Таким чином, державний борг прямо чи опосередковано впливає майже на всі процеси соціально-економічного життя держави: економічне зростання та розподіл доходу; дефіцит бюджету та кількість грошей в обігу (тісно пов'язані з інфляцією); динаміку сукупного попиту та пропозиції; рівень споживання та накопичення; кредитний рейтинг країни тощо.

Держава в процесі реформ категорично не відмовляється позичати гроші, але слід пам'ятати, що, як і будь-який економічний інструмент, позика може мати позитивний та негативний вплив на національну економіку. З одного боку, залучення додаткових ресурсів збільшує фінансовий потенціал країни, а з іншого - поряд із надмірними державними витратами, дисбалансом у бюджеті, неефективною податковою системою, помилками в грошовій політиці зростання боргу може спровокувати фінансові кризи, обмежити інвестиційну діяльність у країні. Тільки реалізація ефективної стратегії управління державним боргом в Україні сприятиме раціональному використанню запозичень та створить необхідні умови для оптимізації боргового навантаження на бюджет. Можна зазначити, що, на жаль, Україна не створила

надійних джерел погашення боргу. Це означає, що в нашій країні необхідно негайно підвищити рівень забезпечення боргу шляхом вдосконалення механізму управління державним боргом України. Серед перспективних напрямків - насамперед це вдосконалення законодавчої бази.

Список використаної літератури:

1. Бюджетний кодекс України від 08.07.2010 р. Відомості Верховної Ради України (ВВР), 2010, № 50-51, ст.57.
2. Советский энциклопедический словарь / гл. ред. А. М. Прохоров. 4-е изд. Москва : Советская энциклопедия, 1988. 1600 с.
3. Государственные финансы : учеб. пособ. / В. М. Федосов, Л. Д. Буряк, Д. Д. Бутаков и др. ; под ред. В. Л. Федосова, С. Я. Огородника, С. Я. Суторминой. Киев : Либідь, 1991. 276 с.
4. Финансовое право : учебник / под ред. Е. О. Грачевой, Г. П. Толстопятенко. Москва : Проспект, 2004. 306 с.
5. Федоров В. А. Види державного боргу України. Актуальні проблеми держави і права. 2011. № 57. С. 563–573.
6. Василик О. Д. Теория финансов: Учебник. К.: НІОС, – 2000. 386 с.
7. Опарін В. М. Фінанси (загальна теорія): навч. посіб.: 2-ге вид., доп. та перероб. К.: КНЕУ, 2004. 240 с.
8. Заверуха І. Б. Проблеми правового регулювання державного боргу України : дис. ... д-ра юрид. наук : 12.00.07 / Ірина Богданівна Заверуха ; Львів. нац. ун-т ім. Івана Франка. Львів, 2007. 445 с.
9. Терещенко В. Л. Державний борг України: сутність, соціально-економічні наслідки, перспективи оптимізації. Економіка і регіон. 2011. № 4. С. 59–62.
10. Арчинов А. О. Теоретические основы управления государственным долгом. Научные исследования: от теории к практике : материалы VI Междунар. науч.-практ. конф. (Чебоксары, 31 дек. 2015 г.) / редкол.: О. Н. Широков [и др.]. Чебоксары: ЦНС «Интерактив плюс», 2015. № 5 (6). С. 334–336.
11. Федосов В. М. Управління державним боргом у контексті ризик-менеджменту. Фінанси України. 2008. № 3. С. 3–33
12. Kumar M. Fiscal Rules – Anchoring Expectations for Sustainable Public Finance. IMF, 2009. SM/09/274. 72 p.
13. Про Стратегію управління державними фінансами на 2017-2021рр. : Розпорядження КМУ від 08.02.2017 № 142-р URL. <http://www.kmu.gov.ua/control/uk/cardnpd?docid=249797370>.
14. Про затвердження середньострокової стратегії управління державним боргом на 2013-2015 роки : Постанова КМУ від 29.04.2013 № 320 URL. <http://zakon5.rada.gov.ua/laws/show/774-2013-p>.
15. Про Стратегію сталого розвитку «Україна – 2020 : Указ Президента України від 12.01.2015 № 5/2015 URL. <http://zakon3.rada.gov.ua/laws/show/5/2015>.

Kurbet Ya.M.

LEGAL REGULATION OF GOVERNMENT DEBT

The article deals with the main problems of doctrinal definition of the concept of "public debt". The article highlights the main points of scientific thought regarding such related categories as "public debt", "government borrowing", "government credit". The specifics of this institute are determined. Based on the analysis of the views of scientists, the author's understanding of the concept of public debt was formed. In the study of these relationships, identified a range of basic legal acts governing the relationship of public debt.

Keywords: budget, government debt, government borrowing, government loan, debt, legal regulation.

ПРАВОВИЙ СТАТУС БІЖЕНЦІВ

Оленич О.Д.

студентка

Сумський національний аграрний університет

Науковий керівник: к.ю.н., доцент О.В. Роговенко

Стаття присвячена правовому положенню біженців, визначенню їх статусу в міжнародних документах, а також вирішенню питань в нормативному визначенні поняття «біженець», його прав і захисту в політичному і збройному конфлікті, який виходить на міжнародний рівень.

Ключові слова: біженець, громадянство, внутрішньо переміщена особа.

Постановка проблеми у загальному вигляді та її зв'язок із важливими науковими чи практичними завданнями. Стаття присвячена аналізу проблемних питань правового статусу біженців. Автор досліджує теоретичні засади поняття біженця в міжнародному та національному праві, звертає увагу на недосконалість національного законодавства.

Аналіз останніх досліджень і публікацій, в яких започатковано розв'язання даної проблеми, виділення невирішених раніше частин загальної проблеми. Порушені проблеми висвітлено в наукових працях Н.М. Грабар, І.Г. Ковалишина, О.Л. Копиленка, Ю.І. Римаренка, Ю.М. Тодики, О.Ф. Фрицького, В.О. Малиновської, М.О. Шульги, С.Б. Чеховича та ін.

Формулювання мети та завдань дослідження. Аналіз міжнародної та національної нормативно-правової бази у сфері забезпечення правового статусу біженців є метою даної публікації.

Виклад основного матеріалу. В даний час ми є свідками найвищих рівнів переміщень за всю історію людства. Безпрецедентні 70,8 мільйонів чоловік по всьому світу були змушені покинути свої будинки. Серед них майже 25,9 мільйонів біженців, більше половини з яких віком до 18 років. Є також мільйони осіб без громадянства, яким було відмовлено в громадянстві і в доступі до основних прав, таким як освіта, охорона здоров'я, зайнятість і свобода пересування. За даними Управління Верховного комісара ООН у справах біженців (УВКБ ООН), у світі кожні дві секунди примусово переміщується в результаті конфлікту або переслідування близько однієї людини. Станом на 2019 рік близько 65 мільйонів людей не живуть у рідній країні (від 22 до 25 мільйонів людей мають статус біженців, половина з яких діти); близько половини біженців живе на кордоні зони конфлікту; через зміни у війні більше 80 відсотків жертв воєн були цивільними особами.

Кількість іноземців та осіб без громадянства, яких визнано біженцями в Україні станом на 01.07.2019 за даними Державної міграційної служби в загальній кількості становить 1789 осіб, з них 1180 чоловіків та 609 жінок. Кількість іноземців та осіб без громадянства, яких визнано особами, що потребують додаткового захисту в Україні станом на 01.07.2019 р. – 806 осіб.

З моменту відкриття представництва в Україні, УВКБ ООН, співпрацює з державними органами на центральному та місцевому рівні, з метою покращення національної системи притулку у відповідності до міжнародних стандартів. Партнерами у співпраці є Центри з надання безоплатної вторинної правової допомоги, Державна міграційна служба України, Державна прикордонна служба України; Верховний Суд України; Уповноважений Верховної Ради України з прав людини; Міністерство соціальної політики та ін. Всього в Україні на обліку перебуває 114 156 іноземців та осіб без громадянства (тимчасові) (станом на 01.07.2019 р., за даними Державної міграційної служби).

Поняття «біженець» у міжнародному правовому полі вперше було задекларовано у Конвенції про статус біженця 1951 р. і є основою законодавства кожної країни. Саме у цьому нормативно-правовому акті закріплені ключові права біженців, які повинна забезпечувати та держава, на території якої знаходиться біженець: право на сповідання релігії (ст. 4); право на нерухоме та рухоме майно (ст. 13); право на авторські та промислові права (ст. 14); право на професійні спілки та будь – які інші асоціації неполітичного характеру (ст. 15); право звернення до суду (ст. 16); право на працю за наймом (ст. 17); право правцювати на власному підприємстві (ст. 18); право на вільний вибір професії (ст. 19); право на житло (ст. 21); право на освіту (ст. 22); право на отримання допомоги з боку держави (ст. 23); право на соціальне забезпечення та працю (ст. 24); право вибору місця проживання та вільного пересування (ст. 26); право на отримання посвідчення особи та проїзних документів (ст. ст. 27, 28); право на недискримінаційне оподаткування (ст. 29) та ін.

У 2002 році Україна приєдналася до Конвенції ООН 1951 року та Протоколу 1967 року. Відповідно до Закону України «Про біженців та осіб, які потребують допоміжного або тимчасового захисту» від 08.07.2011 № 3671-VI Україна забезпечує захист іноземців та осіб без громадянства, які шукають його

на території України, за допомогою процедури визнання біженцем; визнання особою, яка потребує допоміжного захисту; визнання особи, яка потребує тимчасового захисту.

В Україні з 2011 року існують дві форми захисту людей, які тікають від переслідування і війни у своїх країнах і шукають притулок/захист в Україні: статус біженця і статус додаткового захисту. Низький рівень правового забезпечення в Україні біженців та шукачів притулку не сприяє європейській інтеграції. Проте, під час оцінки участі УВКБ ООН навесні 2019 року біженці та шукачі притулку висловили зацікавленість вивчати українську, знайти роботу або відкрити бізнес, щоб залишитися в Україні. УВКБ ООН працює в Україні з 1994 р. З часу свого заснування в країні УВКБ ООН співпрацювало з урядовими структурами, національними та місцевими владними структурами, для вдосконалення національної системи притулку, що відповідає міжнародним стандартам, а також посилення спроможності національних органів влади для відстоювання, захисту та надання допомоги біженцям. Поліпшення процедури надання притулку в Україні завжди були основною функцією УВКБ ООН.

Відповідно до законодавства, «біженець - особа, яка не є громадянином України і внаслідок обґрунтованих побоювань стати жертвою переслідувань за ознаками раси, віросповідання, національності, громадянства (підданства), належності до певної соціальної групи або політичних переконань перебуває за межами країни своєї громадянської належності та не може користуватися захистом цієї країни або не бажає користуватися цим захистом внаслідок таких побоювань, або, не маючи громадянства (підданства) і перебуваючи за межами країни свого попереднього постійного проживання, не може чи не бажає повернутися до неї внаслідок зазначених побоювань» [3].

Відповідно до Конвенції про статус біженців 1951 року, Протоколу 1967 р. «Про статус біженців та Закону України «Про біженців та осіб, які потребують допоміжного або тимчасового захисту», особа, яка потребує додаткового захисту, - це особа, яка не являється біженцем, але потребує захисту, хоча така особа була змушена прибути в Україну або залишитися в Україні внаслідок загрози її життю, безпеці або свободі в країні, громадянином якої ця особа являється, через страх перед виконанням стосовно нього смертної кари або виконання рішення щодо смерті, покарання, катування чи нелюдське або принизливе поведіння чи покарання.

Особа, яка не є біженцем, «але потребує захисту, оскільки така особа змушена була прибути в Україну або залишитися в Україні внаслідок загрози її життю, безпеці чи свободі в країні походження через побоювання застосування щодо неї смертної кари або виконання вироку про смертну кару чи тортур, нелюдського або такого, що принижує гідність, поведіння чи покарання або загальнопоширеного насильства в ситуаціях міжнародного або внутрішнього збройного конфлікту чи систематичного порушення прав людини і не може чи не бажає повернутися до такої країни внаслідок зазначених побоювань» [3].

Важливим нормативним документом у національному законодавстві щодо правового регулювання внутрішнього переміщення є Стратегія інтеграції внутрішньо переміщених осіб та впровадження довгострокових рішень щодо внутрішнього переміщення на період до 2020 року, схвалена розпорядженням Кабінету Міністрів України від 15 листопада 2017 р. №909-р.

В останній час в Україні тривалий час ведуться дискусії щодо необхідності прийняття Міграційного кодексу України, що більшістю вчених вважається недоцільним, особливо зважаючи на прийняття Закону України «Про біженців та осіб, які потребують допоміжного або тимчасового захисту». Також, важливим проблемним аспектом є максимально повна адаптація українського законодавства до міжнародних принципів і норм у цій сфері, а також чітке, повне та однакове правозастосування законодавства про біженців відповідними органами.

Висновки. Рекомендації УВКБ ООН для Уряду України, видані на початку 2019 року, містять базові напрямки вдосконалення вітчизняного законодавства, враховуючи необхідність імплементації в європейський правовий простір, а саме: «забезпечити своєчасний доступ шукачів притулку до процедури і документації з надання притулку; забезпечити безкоштовний, незалежний і якісний переклад; внести необхідні зміни до законодавства, а також зміни у формат довідки шукача притулку про звернення за захистом, щоб шукачі притулку, могли отримати доступ до медичного обслуговування, працевлаштування та банківських послуг; органи міграційної служби повинні інформувати відповідних поставальників послуг, зокрема медичні установи, про статус документів щодо надання притулку, щоб поліпшити доступ до послуг; підвищити рівень визнання шукачів притулку, з країн, з яких походить найбільша кількість біженців у світі; надати особам зі статусом додаткового захисту можливість подавати заяву на натуралізацію; полегшити доступ до реєстрації за місцем проживання» [4].

Також, Уряду України необхідно вжити негайних заходів, щоб зробити правосуддя більш доступним, надавши особам, які не мають документів, доступ до безоплатної правової допомоги держави; розробити для вразливих категорій осіб можливі процедури зниження або звільнення від адміністративних зборів за отримання цивільних документів; створити спосіб легалізації осіб без документів і без громадянства в Україні, прийнявши проект закону № 9123 Про внесення змін до деяких законодавчих

актів України щодо визнання особою без громадянства, який введе процедуру визначення безгромадянства.

Список використаної літератури:

1. Інформаційна довідка УВКБ ООН : [Електронний ресурс]. - Режим доступу: <http://unhcr.org.ua/uk/novini/dlya-presy>
2. Конвенція про статус біженців // Женева. - 1951. - 28 липня. - Ст. 4, 13-29
3. Про біженців та осіб, які потребують додаткового або тимчасового захисту Закон України від 08.07.2011 № **3671-VI** <https://zakon.rada.gov.ua/laws/show/3671-17>
4. УВКБ ООН Україна. Спільна оцінка потреб 2019 [Електронний ресурс]. - Режим доступу: https://www.unhcr.org/ua/wp-content/uploads/sites/38/2019/08/2019-08-19-PA_UKR.pdf

Olenich O.D.

LEGAL STATUS OF REFUGEES

The article is devoted legal position of refugees, determination of their status, in international documents, and also to the decision of questions in normative determination of concept «refugee», his rights, and defence in a political and gun conflict, which goes out on an international level.

Key words: *refugee, citizenship, internally displaced person*

СУБСИДІЇ ЯК КОНСТИТУЦІЙНЕ ПРАВО ГРОМАДЯН НА СОЦІАЛЬНИЙ ЗАХИСТ

Ходжалиєв А.О.

студент

Сумський національний аграрний університет

Науковий керівник: к.ю.н., доцент О.В. Роговенко

У процесі реформування політики безоплатних державних субсидій в Україні доцільним є врахування європейського досвіду надання державної допомоги в частині чіткої законодавчої регламентації реалізації таких заходів, забезпечення публічності їх здійснення, ретельного контролю як на стадії прийняття рішення про надання допомоги, так і в процесі його виконання, більш активне використання галузевих програм державної допомоги.

Ключові слова: субсидії, верифікація, види субсидій.

Постановка проблеми у загальному вигляді та її зв'язок із важливими науковими чи практичними завданнями. Стаття присвячена аналізу проблемних питань інституту державних субсидій. Автор досліджує теоретичні засади поняття субсидії в міжнародному та національному праві, звертає увагу на недосконалість національного законодавства.

Аналіз останніх досліджень і публікацій, в яких започатковано розв'язання даної проблеми, виділення невирішених раніше частин загальної проблеми. Праці наукового характеру, таких дослідників як О.Ярош, О.Пушкар'єв, Л.Івашова, М.Івашов, М.Мащенко, І.Пивовар та ін. спрямовані на дослідженні ролі соціальних пільг і субсидій у процесі реалізації ефективної державної політики в соціальній сфері, проблемних питань субсидування населення на оплату житлово-комунальних послуг. Проблемні питання реформування системи надання субсидій населенню та їх монетизації досить ґрунтовно досліджувалися і у працях О.Суходолі, О.С. Бухтіярова, Л. Тарасенка. Доцільність проведення дослідження з практичної точки зору підтверджує законодавство ЄС, що регламентує необхідність запровадження чітких механізмів надання та контролю державних ресурсів суб'єктам господарювання, які відсутні в Україні.

Формулювання мети та завдань дослідження. Аналіз міжнародної та національної нормативно-правової бази у сфері забезпечення конституційного права громадян на соціальний захист у сфері субсидій є метою даної публікації.

Виклад основного матеріалу. В Оксфордському онлайн-словнику під терміном «субсидія» (subsidy) розуміють гроші, надані урядом чи організацією, щоб знизити витрати на виробництво продуктів харчування, товарів першої необхідності та допомогти утримати ціни низькими. Субсидії поділяються на державні, громадські, сільськогосподарські, експортні, фермерські субсидії та інші види.

Всесвітня організація торгівлі має більш широке визначення субсидій. У ній сказано, що субсидія - це будь-яка фінансова вигода, яку надає уряд, яка дає несправедливу перевагу конкретній галузі, бізнесу чи навіть окремій особі. СОТ згадує п'ять видів субсидій:

- грошові субсидії (наприклад, гранти);
- податкові пільги, такі як пільги, кредити чи відстрочка;
- позики;
- державні закупівлі;
- покупки акцій, які підтримують ціну акцій компанії вище ринкової.

Залежно від контексту, велика кількість державних програм може вважатися субсидіями, які в свою чергу можуть бути згруповані як мінімум у три категорії. По-перше, уряд може передавати кошти виробникам чи споживачам, що призводить до прямих чи потенційних бюджетних витрат. Прикладом можуть бути прямі трансфери, (гранти, допомога на дітей, надання кредитних гарантій). По-друге, уряд може надавати товари чи послуги безкоштовно або нижче ринкової ціни (наприклад, освіту, пільги щодо користування громадського транспорту чи марки продовольства). По-третє, регуляторна політика може розглядатися як субсидія, якщо вони створює регуляторні інструменти поза межами прямого субсидування, приводячи до таких самих наслідків.

Більшість визначень субсидій у статистичних джерелах чи національному законодавстві є досить чіткими щодо того, чи є вони включати чи не кожну з трьох категорій субсидій, розглянутих вище. Але в межах цих категорій Урядам держав доступно велике коло різних інструментів для надання субсидій.

В сучасних правових реаліях України проблема субсидій вважається центральною проблемою політики. І хоча інші її елементи також важливі, саме субсидії і податки є тими інструментами, які дозволяють урахувати не лише економічні, але і соціальні аспекти, що робить політику ефективною і справедливою, дозволяючи протистояти ринковим невдачам. Крім цього, вимагають уточнення теоретичні

аспекти державного субсидування, назріла необхідність удосконалення конституційного законодавства для забезпечення належного фінансування цієї сфери та окреслення напрямів подальшого розвитку з урахуванням обраної Україною системи соціального захисту.

Так, у двадцятому столітті рішення часто приймалися, виходячи з такого: бажання побудувати планове суспільство; потреби відновити міста, розорені війною; наявності "надлишків", вироблених зростаючим економічним процвітанням; здійснення урядових витрат, спрямованих на запобігання спаду економічної активності тощо. Нині на рішення, що стосуються субсидій, впливають такі чинники, як прагнення зменшити бюджетний дефіцит, здійснювати прозору і відповідальну бюджетну політику; заклики до фінансової ощадливості; тенденції передачі частини державних і комунальних послуг приватному сектору; втручання міжнародних організацій (Всесвітній банк, Міжнародний валютний фонд тощо); глобальні виклики; передача повноважень від центрального на місцевий рівень; громадське розчарування в здатності програм соціального забезпечення ефективно перерозподіляти прибутки і суспільне багатство [1].

Нормативно-правову базу державного субсидіювання, яка включає широкий спектр документів, зокрема: Податковий кодекс України, Закони України «Про соціальні послуги» від 17.01.2019 № 2671-VIII, "Про державні соціальні стандарти та державні соціальні гарантії" від 05.10.2000 № 2017-III, «Про житлово-комунальні послуги» від 09.11.2017 № 2189-VIII та інші. Останні зміни щодо регулювання вказаних правовідносин відбулися 14 серпня 2019 року з прийняттям Положення про порядок призначення житлових субсидій, що визначає новий механізм використання коштів, передбачених у держбюджеті для виплати пільг і житлових субсидій громадянам на оплату житлово-комунальних послуг у грошовій формі, умови призначення та порядок надання громадянам таких житлових субсидій. «Це Положення визначає механізм використання коштів, передбачених у державному бюджеті Мінсоцполітики для виплати пільг і житлових субсидій громадянам на оплату житлово-комунальних послуг у грошовій формі, умови призначення та порядок надання громадянам житлових субсидій» [3].

В останній час термін «субсидія» вживається в наступному значенні: адресна безготівкова допомога держави сім'ям для відшкодування витрат на оплату користування житлом або його утримання та комунальних послуг (водо-, тепло-, газопостачання, водовідведення, електроенергії, вивезення побутового сміття та рідких нечистот), а також один раз на рік допомога готівкою на придбання скрапленого газу, твердого та рідкого пічного побутового палива.

Житлова субсидія є безповоротною адресною державною соціальною допомогою мешканцям домогосподарств, які проживають в житлових приміщеннях (будинках) і не можуть самотужки платити за житлово-комунальні послуги, оплачувати витрати на управління багатоквартирним будинком.

В Положенні про порядок призначення житлових субсидій законодавець віділяє наступні види субсидій: «щомісячна житлова субсидія на оплату внесків за встановлення, обслуговування та заміну вузлів комерційного обліку, за абонентське обслуговування для споживачів комунальних послуг, що надаються у багатоквартирних будинках за індивідуальними договорами, а також житлово-комунальних послуг; щомісячна житлова субсидія на оплату внесків за встановлення, обслуговування та заміну вузлів комерційного обліку, за абонентське обслуговування для споживачів комунальних послуг, що надаються у багатоквартирних будинках за індивідуальними договорами, а також витрат на управління багатоквартирним будинком, в якому створено об'єднання співвласників багатоквартирного будинку, житлово-будівельний (житловий) кооператив (далі - об'єднання)...; щомісячна житлова субсидія на оплату витрат на комунальні послуги у будинку, в якому створено об'єднання; житлова субсидія на придбання скрапленого газу, твердого та рідкого пічного побутового палива один раз на рік» [3].

З питання призначення житлової субсидії необхідно звернутися до управління соціального захисту населення за місцем реєстрації. Перелік документів для призначення житлової субсидії: заява (за встановленою формою); декларація про доходи і майновий стан осіб, зареєстрованих у житловому приміщенні, яка зповнюється на місці (за встановленою формою); довідки про доходи кожної особи, зареєстрованої у житловому приміщенні (крім довідок про розмір пенсії та соціальної допомоги).

Верифікація – це метод фінансового контролю за використанням бюджетних коштів, сутність якого полягає у зборі інформації щодо реципієнтів, які отримують соціальні державні виплати від різних суб'єктів, з метою її порівняння та виявлення правомірності призначення, нарахування або здійснення таких виплат за допомогою автоматичних засобів, які забезпечують проведення аналізу реєстраційних даних суб'єктів надання інформації та інформації про кошти, що використовуються для здійснення державних виплат, після чого здійснюється комплекс заходів щодо проведення аналізу інформації, отриманої в процесі верифікації, про зміну персональних даних реципієнтів, що можуть впливати на можливість одержання державних виплат. Верифікація здійснюється в таких формах: електронна верифікація (перевірка інформації відбувається шляхом порівняння з даними, отриманими від донорів інформації (інші центральні органи влади, державні та недержавні підприємства та організації, банківські організації, тощо); телефонна верифікація (відбувається шляхом здійснення телефонних дзвінків; фізична

верифікація (відбувається шляхом контакту з верифікатором (працівник банку, соціальний працівник тощо).

Висновки. У процесі реформування політики безоплатних державних субсидій в Україні доцільним є врахування європейського досвіду надання державної допомоги в частині чіткої законодавчої регламентації реалізації таких заходів, забезпечення публічності їх здійснення, ретельного контролю як на стадії прийняття рішення про надання допомоги, так і в процесі його виконання, більш активне використання галузевих програм державної допомоги.

Список використаної літератури:

1. Бухтіяров О.С. Державна програма соціальної допомоги як форма бюджетного фінансування соціального забезпечення / О.С. Бухтіяров // Наше право. – 2016. – № 2. – С. 179–184.
2. Бюджетні видатки на соціальний захист та соціальне забезпечення [Електронний ресурс]. – Режим доступу: <http://www.minfin.gov.ua/news/bjudzhet/socialnij-zahist-ta-socialne-zabezpechennja>
3. Про внесення змін та визнання такими, що втратили чинність, деяких постанов Кабінету Міністрів України: Постанова Кабінету Міністрів України від 14.08.2019 № 807 [Електронний ресурс]. – Режим доступу: <https://zakon.rada.gov.ua/laws/show/807-2019-%D0%BF>
4. Тарасенко Л. Право на пільги – конституційне право на соціальний захист чи нездатність держави забезпечити належний життєвий рівень іншим чином / Л. Тарасенко [Електронний ресурс]. – Режим доступу : <http://www.pilga.in.ua/node/1192>

Khojaliyev A.O.

SUBSIDIES AS A CONSTITUTIONAL RIGHT OF CITIZENS TO SOCIAL PROTECTION

In the process of reforming the policy of free state subsidies in Ukraine, it is advisable to take into account the European experience in granting state aid in terms of clear legislative regulation of the implementation of such measures, ensuring the publicity of their implementation, careful control both at the stage of decision-making on aid and in the process of its implementation. active use of sectoral state aid programs.

Key words: *subsidies, verification, types of subsidies*

ЗМІСТ

ЕКОНОМІКА ТА МЕНЕДЖМЕНТ

Азаров В.В. МЕНЕДЖМЕНТ ПЕРСОНАЛУ ПРИВАТНОГО ПІДПРИЄМСТВА АУДИТОРСЬКА ФІРМА «ЗЕВС»: СТАН ТА ПРІОРИТЕТНІ НАПРЯМИ РОЗВИТКУ	3
Бородавка А.В. ВДОСКОНАЛЕННЯ УПРАВЛІННЯ ВИРОБНИЦТВОМ ЗЕРНОВИХ КУЛЬТУР НА СІЛЬСЬКОГОСПОДАРСЬКОМУ ПІДПРИЄМСТВІ	8
Дігтяренко Р.В. ОСОБЛИВОСТІ УПРАВЛІННЯ ПРОСУВАННЯМ ТОВАРІВ У ПРИВАТНОМУ ВИРОБНИЧОМУ ПІДПРИЄМСТВІ «ВИБІР»	11
Засуха А.О. ОСОБЛИВОСТІ ВИХОДУ СІЛЬСЬКОГОСПОДАРСЬКОГО ПІДПРИЄМСТВА НА ЗОВНІШНІ РИНКИ	16
Кіріченко О.А. МЕТОДИЧНІ ЗАСАДИ АНАЛІЗУ ЗОВНІШНЬОГО СЕРЕДОВИЩА ПІДПРИЄМСТВА В ПРОЦЕСІ МЕНЕДЖМЕНТУ ЗОВНІШНЬОЕКОНОМІЧНОЇ ДІЯЛЬНОСТІ	19
Калачевська Л. І., Колесніков К.Ю. НАПРЯМИ ОПТИМІЗАЦІЇ ВИРОБНИЦТВА КУКУРУДЗИ НА ЗЕРНО	22
Abigail Quaye MANAGEMENT AND ADMINISTRATION OF PERSONNEL MANAGEMENT AT ENTERPRISES.	25
Лебідь А. СКЛАДОВІ ФОРМУВАННЯ ЕКОНОМІЧНОЇ ЕФЕКТИВНОСТІ ВИРОБНИЦТВА ПРОДУКЦІЇ РОСЛИННИЦТВА	29
Мачула Карина УПРАВЛІННЯ ЕФЕКТИВНІСТЮ ВИРОБНИЦТВА МОЛОКА У СІМЕЙНИХ ФЕРМЕРСЬКИХ ГОСПОДАРСТВАХ: ЄВРОПЕЙСЬКИЙ ДОСВІД	32
Нестеренко І.В., Псарьов О.В., Михайлов А.М. РОЗВИТОК ЗЕД В АГРАРНОМУ СЕКТОРІ ЕКОНОМІКИ	36
Нечипоренко В.В., Лазня В., Боженко Є. ФОРМУВАННЯ ТА РЕАЛІЗАЦІЯ МАРКЕТИНГОВОЇ СТРАТЕГІЇ КОНКУРЕНТОСПРОМОЖНОСТІ ПІДПРИЄМСТВ АПК	39
Нечитайло Б.О., Калачевська Л.І. СТАН ТА ПЕРСПЕКТИВИ РОЗВИТКУ РИНКУ ЯЛОВИЧИНИ В УКРАЇНІ	43
Owoeye Boyede Emmanuel IMPROVING OF MANAGEMENT AND ADMINISTRATION METHODS IN ORGANIZATIONS	47
Пинчук Б.В. ВДОСКОНАЛЕННЯ УПРАВЛІННЯ КОНСУЛЬТАЦІЙНИМИ ПОСЛУГАМИ ПІДПРИЄМСТВА-СУБ'ЄКТА ЗЕД	51
Рибкін В.О. ВДОСКОНАЛЕННЯ УПРАВЛІННЯ ЕФЕКТИВНІСТЮ ВИРОБНИЦТВА ГАЛУЗІ РОСЛИННИЦТВА	54
Рябошапка Б. О. МЕТОДИ ТА ІНСТРУМЕНТИ INTERNET-МАРКЕТИНГУ: АНАЛІТИЧНИЙ ОГЛЯД ...	58
Савченко О., Дяченко О.В. ПИТАННЯ ПІДВИЩЕННЯ ЕКОНОМІЧНОЇ ЕФЕКТИВНОСТІ ВИРОБНИЦТВА МОЛОКА НА ПІДПРИЄМСТВІ	63
Сайко К. М. УПРАВЛІННЯ ВЛАСНИМ КАПІТАЛОМ ФЕРМЕРСЬКОГО ГОСПОДАРСТВА	66
Стоянець Н. В., Скакун К.І. ЗАСТОСУВАННЯ ФАСТПЛАНТ-ТЕХНОЛОГІЙ ДЛЯ РОЗВИТКУ ЕКСПОТНОГО ПОТЕНЦІАЛУ ПІДПРИЄМСТВА В УМОВАХ ЄВРОІНТЕГРАЦІЇ	70
Ткачова Яна ПЕРСПЕКТИВИ РОЗВИТКУ РИНКУ СОЇ В УКРАЇНІ	76
Шматок М.А. ОСОБЛИВОСТІ УПРАВЛІННЯ ІННОВАЦІЙНОЮ ДІЯЛЬНІСТЮ В ПІДПРИЄМСТВАХ – СУБ'ЄКТАХ ЗЕД	80
Zhao Haipeng, Bliumska-Danko Kseniia DEVELOPMENT SITUATION AND EXISTING PROBLEMS OF GOVERNMENT MANAGES PUBLIC RELATIONS UNDER NEW MEDIA	84

БУДІВНИЦТВО ТА АРХІТЕКТУРА

Третяк Євгеній, Соколов Михайло ПАКЕТ ПРОГРАМ РОЗРАХУНКУ СНІГОВИХ НАВАНТАЖЕНЬ ЗА ВИМОГАМИ ДБН «НАВАНТАЖЕННЯ І ВПЛИВИ»	88
Душин В.В., Франсішко Тереза Вануза ОЦЕНКА ТЕПЛОТЕХНИЧЕСКИХ ХАРАКТЕРИСТИК ВНЕШНЕЙ СТЕНЫ ЗДАНИЯ	93
Маслій І.В. ЗАХИСТ КОНСТРУКЦІЙ МІСЦЕВИХ ОЧИСНИХ СПОРУД ВІД КОРОЗІЇ	97
Маслій І.В. ЗАХОДИ БОРОТЬБИ З КОРОЗІЄЮ В ВОДОРОЗПОДІЛЬЧИХ МЕРЕЖАХ ТА НА ОЧИСНИХ СПОРУДАХ	100
Ковалевський Антон АНАЛІЗ ЕНЕРГОЗБЕРІГАЮЧИХ ТЕХНОЛОГІЙ УТЕПЛЕННЯ ЖИТЛОВИХ БУДИНКІВ	103
Тимошенко Т.В. ВАРІАНТИ РЕСТАВРАЦІЇ ЦЕРКВИ РІЗДВА ПРЕСВЯТОЇ БОГОРОДИЦІ У МІСТІ СЕРЕДИНА-БУДА СУМСЬКОЇ ОБЛАСТІ	107
Хренов О.О. ПРОБЛЕМИ РЕСТАВРАЦІЇ (РЕКОНСТРУКЦІЇ) ПАМ'ЯТОК АРХІТЕКТУРИ ТА КУЛЬТУРИ НА ПРИКЛАДІ САКРАЛЬНОЇ СПОРУДИ ТРЬОХ АНАСТАСІЇВСЬКОГО СОБОРУ В М. ГЛУХОВІ	110

Шаповаленко Т.І. ВІДТВОРЕННЯ САДИБИ ГРАФА КОМБУРЛЕЯ У СЕЛИЩІ ХОТІНЬ СУМСЬКОГО РАЙОНУ (ПАЛАЦО-ПАРКОВИЙ АНСАМБЛЬ ПЕРІОДУ КІНЦЯ ХVIII ПОЧАТКУ ХІХ СТОЛІТТЯ)..... 114

ПРАВО

Чернадчук Т.О., Лозинська І.В. ПРАВОВІ ЗАСАДИ КОНЦЕПТУАЛЬНИХ ПІДХОДІВ ЩОДО ЕКОНОМІЧНОЇ БЕЗПЕКИ СУБ'ЄКТІВ ГОСПОДАРЮВАННЯ	119
Сухарь І.А. СУЧАСНИЙ СТАН ПРАВОВОГО РЕГУЛЮВАННЯ ЖИТЛОВИХ ВІДНОСИН І ПРОВІДНІ ШЛЯХИ ЙОГО ВДОСКОНАЛЕННЯ	124
Кравченко І.О., Авхутський Д.В. АДМІНІСТРАТИВНО-ПРАВОВЕ РЕГУЛЮВАННЯ ІНФОРМАЦІЙНОГО ЗАБЕЗПЕЧЕННЯ СФЕРИ НАДАННЯ МЕДИЧНИХ ПОСЛУГ	131
Баранець Б.С. ПРАВОВІ ЗАСАДИ НАДАННЯ СПОЖИВАЧАМ ІНФОРМАЦІЇ ПРО ХАРЧОВІ ПРОДУКТИ	135
Батанін Владислав ПРИЧИНИ ТА УМОВИ УМИСНИХ ВБИВСТВ З КОРИСЛИВИХ МОТИВІВ	138
Воронін О.Ю. ПРИНЦИП ДОСТУПНОСТІ ПРАВОСУДДЯ ТА ГАРАНТІЇ ЙОГО РЕАЛІЗАЦІЇ	141
Гузенко Є.В. ЕЛЕКТРОННІ ДОКАЗИ ЯК НОВЕЛА ЦИВІЛЬНОГО ПРОЦЕСУАЛЬНОГО ЗАКОНОДАВСТВА	144
Запара С.І., Лапенко І.В. АКТУАЛЬНІ ПРОБЛЕМИ ВСТАНОВЛЕННЯ (ЗМІНИ) МЕЖ НАСЕЛЕНИХ ПУНКТІВ	148
Клименко К.О., Кузнецова М.Ю. ПРАВОВЕ РЕГУЛЮВАННЯ ОБІГУ ТА ЗАХИСТУ ПЕРСОНАЛЬНИХ ДАНИХ ПРАЦІВНИКА	152
Мальцева Я.І., Кузнецова М. Ю. ІНФОРМАЦІЙНО-ПРАВОВОВИЙ СТАТУС У ІНФОРМАЦІЙНИХ ПРАВОВІДНОСИНАХ	155
Скворцов Євген ПРАВОВЕ РЕГУЛЮВАННЯ МУНІЦИПАЛЬНОЇ НОРМОТВОРЧОСТІ	158
Степаненко Є.В. ВРЕГУЛЮВАННЯ СПРАВ ЗА УЧАСТЮ СУДДІ ЯК НОВЕЛА ЦИВІЛЬНОГО ПРОЦЕСУАЛЬНОГО ЗАКОНОДАВСТВА	162
Сторчака М.В. ОРГАНІЗАЦІЙНО-ПРАВОВІ ЗАСАДИ ЗАХИСТУ ПЕРСОНАЛЬНИХ ДАНИХ В УКРАЇНІ	165
Ткаченко Ю.А. ПРАВОВЕ РЕГУЛЮВАННЯ НАЙМУ ЖИТЛОВОГО ПРИМІЩЕННЯ	172
Фесенко Б.В. СТАН ТА ПЕРСПЕКТИВИ РОЗВИТКУ СУЧАСНОГО НОРМАТИВНО-ПРАВОВОГО РЕГУЛЮВАННЯ ЗАБЕЗПЕЧЕННЯ ОХОРОНИ НАВКОЛИШНЬОГО ПРИРОДНОГО СЕРЕДОВИЩА ПРИ ПОВОДЖЕННІ З ВІДХОДАМИ	175
Цесто М.В., Кузнецова М. Ю. ФОРМИ ЗАХИСТУ ТРУДОВИХ ПРАВ ПРАЦІВНИКІВ	179
Діденко Т.І. ВІДПОВІДАЛЬНІСТЬ ЗА ПОРУШЕННЯ ПОДАТКОВОГО ЗАКОНОДАВСТВА	182

ГЕОДЕЗІЯ ТА ЗЕМЛЕУСТРІЙ

Федорова Н.О. КОМПЛЕКС ЗАХОДІВ ПО ВІДНОВЛЕННЮ ЕРОДОВАНИХ ҐРУНТІВ	185
Чекова О. М. МОНІТОРИНГ СТАНУ ЗЕМЕЛЬ СУМСЬКОЇ ОБЛАСТІ	190

ОСТАННІ НАДХОДЖЕННЯ

Заводчик Т.О. Шлаколузні бетони на основі доменних шлаків металургійних підприємств України	194
Tchidjou Fongang Clovis Improvement Of Resource Potential Management At The Enterprise	198
Akanbi Victor Opeoluwa Improving the management and administration of organizations	202
Джораев У. Основные аспекты управления финансовыми ресурсами аграрного предприятия	206
Багмет О.В. Проблеми правового регулювання робочого часу	209
Зубко Я.М. Народна законодавча ініціатива	213
Квашневська С.М. Правовий статус внутрішньо переміщених осіб в Україні	216
Курбет Я.М. Правове регулювання державного боргу	219
Оленич О.Д. Правовий статус біженців	224
Ходжалиев А.О. Субсидії як конституційне право громадян на соціальний захист	227